

► LWR7249969

DA	Brugsanvisning Vaske-tørremaskine	2
EN	User Manual Washer Dryer	49
FI	Käyttöohje Kuivaava pesukone	97
IS	Notendaleiðbeiningar Þvottavél með þurrkara	144
NO	Bruksanvisning Kombinert vask-tørk	191
SV	Bruksanvisning Tvätt-torkmaskin	238

USER MANUAL



AEG

TIL PERFEKTE RESULTATER

Tak, fordi du valgte dette AEG-produkt. Vi har designet det til at give dig upåklagelig ydeevne i mange år, med innovative teknologier, som gør livet lettere og funktioner, som du måske ikke finder på almindelige produkter. Brug et par minutter på at læse mere – så du kan få det bedste ud af det.

Besøg vores hjemmeside for at:



få råd om brug, brochurer, fejlfinding, service- og reparationsinformation:
www.aeg.com/support



Registrér dit produkt for nemmere service:
www.registeraeg.com



Køb tilbehør, forbrugsvarer og originale reservedele til dit apparat:
www.aeg.com/shop

KUNDEPLEJE OG SERVICE

Brug altid originale reservedele.

Sørg for at have følgende data klar, når du kontakter vores autoriserede servicecenter:
Model, PNC, serienummer.

Oplysningerne findes på typeskiltet.

Advarsel/Forsigtig - Om sikkerhed

Generelle oplysninger og råd

Miljøoplysninger

Ret til ændringer uden varsel forbeholdes.

INDHOLDSFORTEGNELSE

1. SIKKERHEDSOPLYSNINGER.....	3
2. SIKKERHEDSANVISNINGER.....	6
3. PRODUKTBESKRIVELSE.....	8
4. TEKNISKE DATA.....	9
5. INSTALLATION.....	9
6. BETJENINGSPANEL.....	14
7. DREJEKNAP OG KNAPPER.....	16
8. PROGRAMMER.....	19
9. FØR FØRSTE ANVENDELSE.....	26
10. INDSTILLINGER.....	26
11. DAGLIG BRUG.....	27
12. DAGLIG BRUG – VASK OG TØRRING.....	31
13. DAGLIG BRUG – KUN TØRRING.....	33
14. FNUG I STOFFET.....	34
15. VEDLIGEHODELSE OG RENGØRING.....	34
16. FEJLFINDING.....	39
17. FORBRUGSVÆRDIER.....	43
18. QUICK GUIDE.....	45
19. MILJØHENSYN.....	48

1. ⚠️ SIKKERHEDSOPLYSNINGER



Læs de medfølgende anvisninger grundigt, inden produktet installeres og tages i brug. Producenten påtager sig intet ansvar for eventuelle skader, der skyldes forkert installation eller brug. Opbevar altid brugsanvisningen på et sikkert og tilgængeligt sted til senere opslag.

1.1 Sikkerhed for børn og sårbare personer

⚠️ ADVARSEL!

Risiko for kvælning, personskade eller varig invaliditet.

- Apparatet må kun bruges af børn fra 8 år og opefter samt af personer med nedsat fysisk, sensorisk eller psykisk funktionsevne, eller som mangler den nødvendige erfaring eller viden, hvis de er under opsyn eller er blevet instrueret i at bruge apparatet på en sikker måde samt forstår de farer, det indebærer.
- Børn på mellem 3 og 8 år og personer med omfattende og komplekst handicap skal holdes på afstand af apparatet, medmindre de overvåges konstant.
- Børn på under 3 år skal holdes på afstand af apparatet, medmindre de overvåges konstant.
- Børn skal holdes under opsyn for at sikre, at de ikke leger med apparatet.
- Opbevar al emballage utilgængeligt for børn, og bortskaf det korrekt.
- Opbevar rengøringsmidler utilgængeligt for børn.
- Lad ikke børn og husdyr komme tæt på apparatet, mens lågen er åben.
- Hvis apparatet har en børnesikring, skal den aktiveres.
- Børn må ikke udføre rengøring og vedligeholdelse på produktet uden opsyn.

1.2 Generel sikkerhed

- Dette apparat er kun til vask og tørring af maskinvaskbart og tørrebart tøj.
- Brug ikke tørretumblerfunktionen, hvis vasketøjet er blevet beskidt med industrielle kemikalier.
- Dette produkt er beregnet til brug i en enkelt husstand i et indendørs miljø.
- Dette produkt kan bruges på kontorer, hotelværelser, bed & breakfast værelser, stue- og gæstehuse og anden lignende indkvartering, hvor en sådan brug ikke overstiger (gennemsnitlig) brugsniveauer i hjemmet.
- Produktets specifikationer må ikke ændres.
- Produktet skal installeres som et fritstående produkt eller under køkkenbordet, hvis pladsen tillader det.
- Installér ikke produktet bag en dør, der kan låses, en skydedør eller en dør med et hængsel på den modsatte side, der ville forhindre produktets låge i at åbne helt.
- Sæt først netstikket i stikkontakten ved installationens afslutning. Sørg for, at der er adgang til stikkontakten efter installationen.
- Ventilationsåbningen i bunden må ikke tildækkes af et gulvtæppe, måtte eller anden gulvbelægning.
- ADVARSEL: Produktet må ikke forsynes gennem en ekstern kontaktnordning, som f.eks. en timer, eller være sluttet til et kredsløb, der regelmæssigt tændes og slukkes af et forsyningsværk.
- Sørg for god ventilation i rummet, hvor produktet er installeret, så der ikke kan dannes gasser i rummet fra andre produktet, der bruger gas, eller andre brændstoffer, herunder åbne ildsteder.
- Udblæsningsluften må ikke udledes i et aftræksrør, der bruges til udblæsningsgasser fra produkter, der bruger gas eller andre brændstoffer.
- Vandtrykket ved indgangsstedet fra afløbsstudsens skal være mellem 0,5 bar (0,05 MPa) og 10 bar (1,0 MPa).

- Apparatets maksimale fyldning er 9.0 kg. Overskrid ikke den maksimale fyldning for hvert program (se kapitlet "Programmer").
- Produktet skal tilsluttes vandforsyningen med det medfølgende slangesæt eller andre slangesæt, der er leveret af et autoriseret servicecenter.
- Gamle slangesæt må ikke genbruges.
- Hvis strømledningen er beskadiget, skal den af sikkerheds grunde udskiftes af producenten, et autoriseret servicecenter eller en tekniker med tilsvarende kvalifikationer.
- Fjern fnug eller rester fra emballage, der har ophobet sig omkring produktet.
- Hvis tøjet er tilsmudset med substanser, f.eks. vegetabilsk olie eller mineralisk olie, acetone, alkohol, benzin, petroleum, pletfjerner, terpentiner, voks og voksfjerner, skal det vaskes separat i varmt vand tilsat ekstra vaskemiddel, før det tørres i vaske-/tørremaskinen.
- Brug ikke produktet, hvis genstande har været tilsmudset med industrikemikalier.
- Tør ikke uvasket tøj i tørretumbleren.
- Genstande som skumgummi (latexgummi), badehætter, vandtætte tekstiler, ting med gummibagside og tøj eller puder forsynet med skumgummiindlæg må ikke tørres i vaske-/tørremaskinen.
- Skyllemidler eller lignende produkter må kun bruges som angivet i vejledningen fra produktets producent.
- Fjern alle genstande fra tøjet, som kunne være en kilde til antændelse, f.eks. lightere eller tændstikker.
- **ADVARSEL:** Stands aldrig vaske-/tørremaskinen, før tørreprogrammet er helt slut, medmindre alt tøjet hurtigt tages ud og adskilles, så restvarmen kan forsvinde.
- Den sidste del af et tørreprogram foregår uden varme (nedkølingstrin) for at sikre, at tøjet får en temperatur, der ikke kan skade tøjet.

- Brug ikke højtryks vand spray og/eller damp til at rengøre produktet.
- Rengør produktet med en fugtig klud. Brug kun neutralt rengøringsmiddel. Brug ikke slibende midler, skuresvampe, opløsningsmidler eller metalgenstande.
- Sluk for maskinen, og tag stikket ud af kontakten inden vedligeholdelse.

2. SIKKERHEDSANVISNINGER

2.1 Installation



Installationen skal overholde de relevante nationale bestemmelser.

- Følg installationsvejledningen, der følger med apparatet.
- Undlad at installere eller bruge apparatet, hvor temperaturen kan komme under 0 °C, eller steder, hvor det udsættes for vejrlig.
- Hold altid apparatet lodret, når det flyttes.
- Sørg for, at der er luftcirkulation mellem apparatet og gulvet.
- Fjern al emballagen og transportboltene.
- Gulvarealet, hvorpå apparatet skal installeres, skal være fladt, stabilt, varmebestandigt og rent.
- Opbevar transportboltene på et sikkert sted. Hvis apparatet senere skal flyttes, skal de monteres igen for at låse tromlen, så en indvendig skade undgås.
- Vær altid forsigtig, når du flytter apparatet, da det er tungt. Brug altid sikkerhedshandsker og lukket fodtøj.
- Undlad at installere eller bruge et beskadiget apparat.
- Installér ikke apparatet på et sted, hvor apparatets luge ikke kan åbnes helt.
- Justér benene for at få det nødvendige mellemrum mellem apparatet og gulvet.
- Når apparatet står i den endelige position, kontrolleres det, at det er korrekt i vater. Skru benene op og ned i overensstemmelse hermed.

2.2 Ei-forbindelse



Risiko for brand og elektrisk stød.

- ADVARSEL: Dette apparat er designet til at blive installeret/forbundet til en jordforbindelse i bygningen.
- Brug altid en korrekt installeret stødsikker kontakt.
- Brug ikke multistikadaptere og forlængerledninger.
- Produktet må ikke frakobles ved at trække i kablet. Træk altid i stikproppen.
- Rør ikke ved strømkablet eller stikproppen med våde hænder.

2.3 Tilslutning, vand

- Tilløbsvandet må ikke overstige 25°C.
- Beskadig ikke vandslangerne.
- Før du tilslutter til nye rør, rør, der ikke har været brugt i lang tid, hvor der er udført reparationsarbejde eller monteret nye enheder (vandmålere osv.), skal du lade vandet løbe, indtil det er klart og rent.
- Sørg for, at der ikke er synlige vandlækager under og efter første brug af apparatet.
- Brug ikke en forlængerslange, hvis tilløbsslangen er for kort. Kontakt det autoriserede servicecenter for at få tilløbsslangen udskiftet.
- Når apparatet pakkes ud, er det muligt at se vand løbe ud af afløbsslangen. Det skyldes afprøvningen af apparatet med brugen af vand på fabrikken.
- Du kan forlænge afløbsslangen til højst 400 cm. Kontakt det autoriserede

servicecenter for en anden afløbsslange og forlængelse.

- Sørg for, at der er adgang til vandhanen efter installationen.

2.4 Brug

ADVARSEL!

Risiko for personskade, elektrisk stød, brand, forbrændinger eller skade på apparatet.

- Anbring ikke brændbare produkter eller genstande, der er fugtet med brændbare produkter i nærheden af eller på produktet.
- Rør ikke ved lugeglasset, mens et program er i gang. Glasset kan blive varmt.
- Tør ikke beskadigede (iturevne, trevlede) genstande, som indeholder polstring eller fyld.
- Hvis vasketøjet er blevet vasket med pletfjerner, foretages et ekstra skylleprogram, før tørreprogrammet startes.
- Sørg for, at alle metalgenstande er fjernet fra vasketøjet.
- Tør kun stoffer, som er egnet til tørring i apparatet. Følg vaskevejledningen på symbolerne på tøjet.
- Undgå at sidde eller stå på apparatets åbne låge.
- Tør ikke dryppende vådt tøj i apparatet.
- Lad ikke varme genstande røre produktets plastdele.
- Fjern en vaskebold (hvis en sådan blev brugt), inden du starter et tørreprogram.
- Brug ikke en vaskebold, hvis et non-stop program vælges.

2.5 Service

- Kontakt det autoriserede servicecenter for at få repareret produktet. Brug kun originale reservedele.
- Bemærk, at hvis man selv reparerer produktet, eller får det repareret af en

ikke-fagperson, kan det have sikkerhedsmæssige konsekvenser og vil muligvis gøre garantien ugyldig.

- Følgende reservedele er tilgængelige i mindst 10 år efter, at modellen er udgået: motor og motorkul, rem, pumper, støddæmpere og fjedre, komplet tromle, varmelegeme, herunder varmepumpe, rørsystemer og tilhørende udstyr, herunder slanger, ventiler, filtre og aquastop, printkort, elektronisk display, trykafbrydere, termostater og sensorer, software og firmware, herunder nulstillingssoftware, dør, dørhængsel og -tætninger, andre tætninger, dørlås, vaskemiddelbeholder. Perioden kan være længere i dit land. For yderligere oplysninger bedes du besøge vores hjemmeside.
- Bemærk, at nogle af disse reservedele kun er tilgængelige for fagudlærte reparatører, og at ikke alle reservedele er relevante for alle modeller.
- Vedrørende lampe(rne) i dette produkt og reservedelslamper, der sælges separat: Dette ovenlys er beregnet til at modstå ekstreme fysiske forhold i husholdningsprodukter, såsom temperatur, vibration, fugt, eller er beregnet til at signalere information om produktets driftsstatus. De er ikke beregnet til at blive brugt i andre produkter, og de er ikke velegnede til belysning af rum.

2.6 Bortskaffelse

- Tag stikket ud af kontakten, og kobl produktet fra vandforsyningen.
- Klip kablet af tæt på produktet, og bortskaf det.
- Fjern lågelåsen for at forhindre, at børn eller kæledyr bliver fanget i tromlen.
- Bortskaf produktet i overensstemmelse med lokale krav til bortskaffelse af affald af elektrisk og elektronisk udstyr (WEEE).

3. PRODUKTBEKRIVELSE

3.1 Produktoversigt

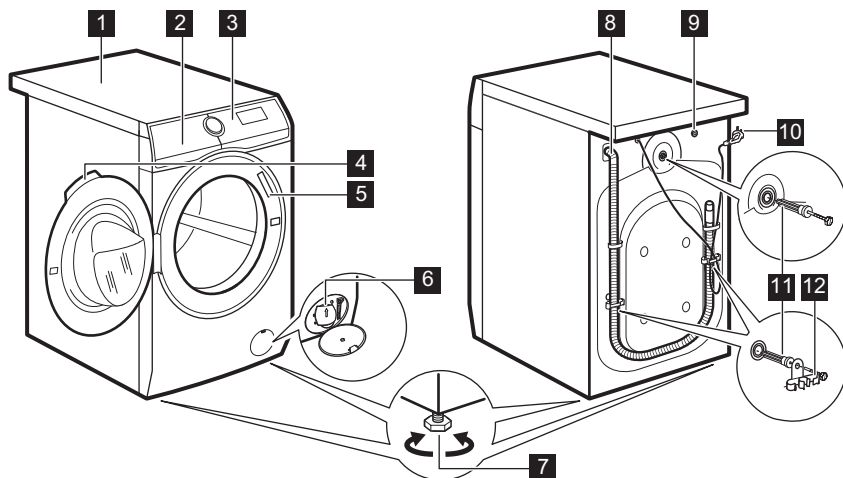

- 1 Bordplade
- 2 Beholder til vaskemiddel
- 3 Kontrolpanel
- 4 Lugehåndtag
- 5 Typeskiltet
- 6 Filter til afløbspumpe
- 7 Fødder til nivellering af apparatet

- 8 Afløbsslange
- 9 Tilslutning af tilløbsslange
- 10 Netkabel
- 11 Transportbolte
- 12 Slangestøtte

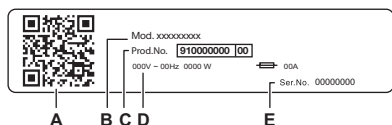

Typeskiltet viser:

- A. QR-kode
- B. Modelnavn
- C. Produktnummer
- D. Elektriske klassificeringer
- E. Serienummer

Scan **QR-koden** på produktet for at registrere dit produkt og få mest muligt ud af det.

- Få adgang til oplysninger om dit produkt, dokumentation og artikler om, hvordan du bruger de bedste funktioner (brugervejledningen fås også på aeg.com/manuals)
- Få råd om brug, fejlfinding, service og reparationsoplysninger (fås også på aeg.com/support)
- Køb tilbehør, forbrugsvarer og originale reservedele til dit produkt (fås også på aeg.com/shop)

4. TEKNISKE DATA

Mål	Bredde / Højde / Samlet dybde	59.7 cm / 84.7 cm / 57.6 cm
El-forbindelse	Spænding Overordnet effekt Sikring Frekvens	230 V 2100 W 10 A 50 Hz
Niveau af beskyttelse mod indtrængen af faste partikler og fugt sikres af beskyttelsesdækslet, undtagen hvor lavspændingsudstyret ikke har beskyttelse mod fugt		IPX4
Vandtilførsel ¹⁾		Koldt vand
Vandforsyningstryk	Minimum Maksimum	0,5 bar (0,05 MPa) 10 bar (1,0 MPa)
Maks. fyldning til vask	Cotton (Bomuld)	9.0 kg
Maks. fyldning til tørring	Cotton (Bomuld) Syntetisk	5.0 kg 3.0 kg

1) Forbind tilløbsslangen til en vandhane med et 3/4" gevind.

5. INSTALLATION

⚠ ADVARSEL!

Se kapitlerne om sikkerhed.

5.1 Udpakning

⚠ ADVARSEL!

Fjern al emballagen og alle transportboltene, før du installerer produktet.

⚠ ADVARSEL!

Læs alle installationsinstruktionerne, før du fortsætter.

⚠ ADVARSEL!

Brug handsker.

1. Fjern den yvendige film. Om nødvendigt anvendes en kniv.

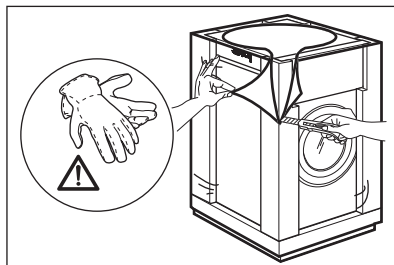

2. Fjern paptoppen og de øvrige emballagematerialer.

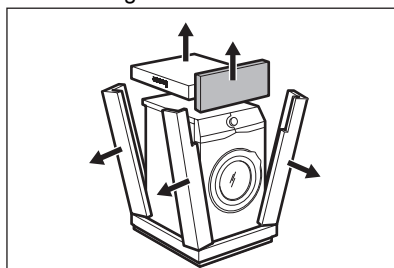

3. Fjern den indvendige film.

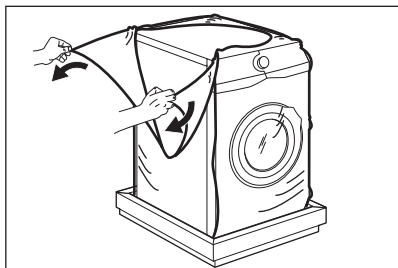

4. Åbn lugen, fjern stykket fra lugens pakning og alle genstandene fra tromlen.

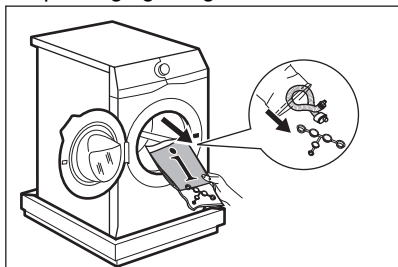

5. Læg forsigtigt produktet ned på bagsiden.
6. Læg den forreste emballagedel på gulvet under produktet.



Sørg for ikke at beskadige slangerne.

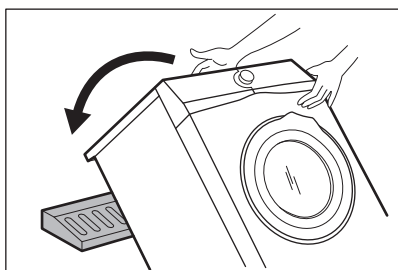

7. Fjern beskyttelsen fra bunden.

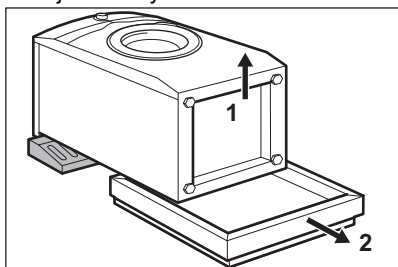

8. Træk produktet op i lodret position.

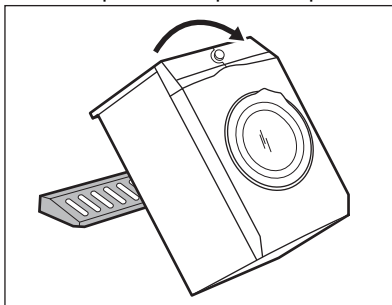

9. Tag strømforsyningskablet og afløbsslangen ud af slangeholderne.



Det er muligt, at man kan se vand løbe ud af afløbsslangen. Det skyldes afprøvning af produktet med vand på fabrikken.

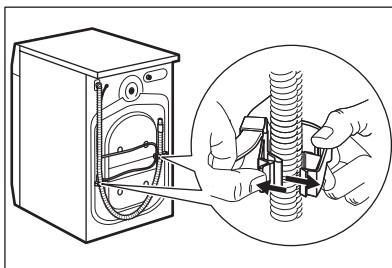

10. Fjern de tre bolte.

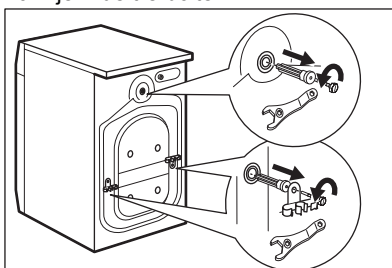

11. Træk plastikafstandsstykkerne ud.
12. Sæt plastikhæfterne, som ligger i posen med brugervejledningen, i hullerne.

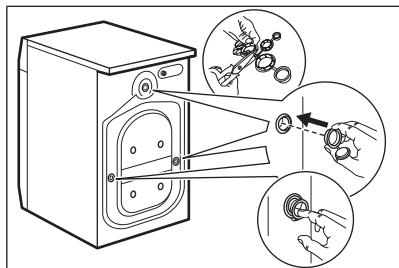

Vi anbefaler, at du gemmer emballagen og transportboltene, hvis du skal flytte produktet.



Tilbehør leveret med produktet kan variere afhængigt af modellen.

5.2 Opstilling og justering

1. Installér maskinen på et plant, hårdt gulv.



Sørg for, at tæpper ikke forhindrer luftcirkulationen under maskinen. Sørg for, at maskinen ikke rører væggen eller andre enheder.

2. Løsn eller stram fødderne for at justere maskinen i vatter.



ADVARSEL!

Læg ikke pap, træ eller lignende materialer under maskinens fødder for at justere balancen.

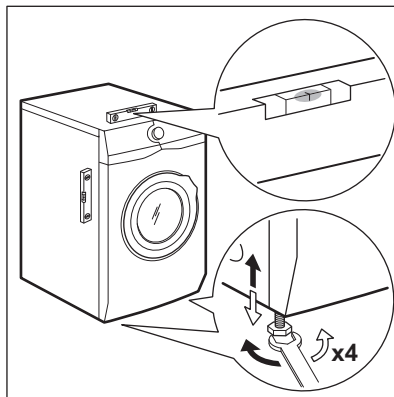

Maskinen skal stå plant og stabilt.



Korrekt justering af maskinen forhindrer vibration, støj og at den bevæger sig, når den er i brug.

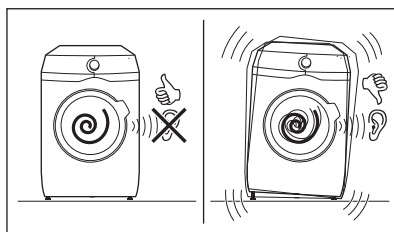

5.3 Tilløbsslangen

1. Tilslut tilløbsslangen på bagsiden af produktet, hvis det er nødvendigt. Normalt er den allerede installeret fra

fabrikken.

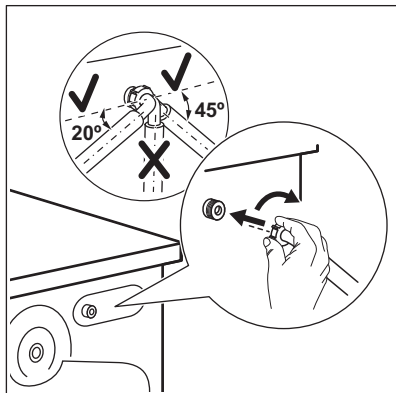

2. Placer den mod venstre eller højre afhængigt af hanens position. Kontrollér, at tilløbsslangen ikke er i lodret position.
3. Løsn om nødvendigt ringmøtrikken for at sætte den i den korrekte position
4. Forbind tilløbsslangen til koldvandshanen med et 3/4"-gevind.

ADVARSEL!

For at reducere kraften i sideretningen skal der være en lige slangesektion på mindst 200 mm under tilkoblingen til vandhanen

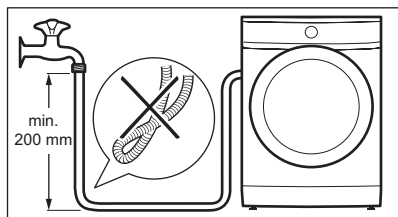

Nogle modeller har tilløbsslange med vandstopanordning. Den forhindrer enhver utæthed i slangen som skyldes naturlige ældning. Sektionen i ruden viser denne fejl A. Hvis dette sker, skal du lukke for vandhanen og kontakte et autoriseret servicecenter for at få oplysninger om udskiftning af slangen.

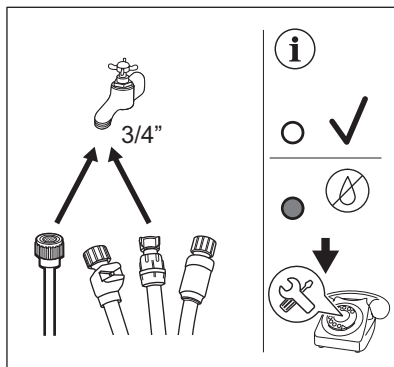

ADVARSEL!

Tilløbsvandet må ikke overstige 25°C.

FORSIGTIG!

Sørg for, at der ikke er lækager fra samlingerne.



Brug ikke en forlængerslange, hvis tilløbsslangen er for kort. Kontakt servicecenteret for at få oplysninger om udskiftning af tilløbsslangen.

5.4 Overløbssikring

Tilløbsslangen har en overløbssikring. Denne anordning forhindrer lækager, hvis slangen skulle blive utæt.

Det røde felt i vinduet «A» viser denne fejl.

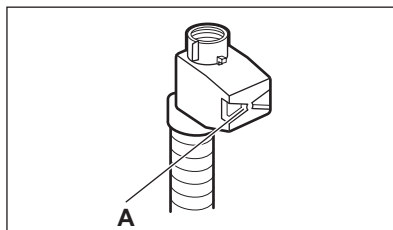

Hvis dette sker, skal du lukke for vandhanen og kontakte det autoriserede servicecenter for at udskifte slangen.

5.5 Tømning af vand

Afløbsslangen bør placeres i en højde på mindst 60 cm og højst 100 cm fra gulvet.



Du kan forlænge afløbsslangen til højst 400 cm. Kontakt det autoriserede servicecenter for at købe en ekstra afløbsslange og forlængelse.

Afløbsslangen kan tilsluttes på forskellige måder:

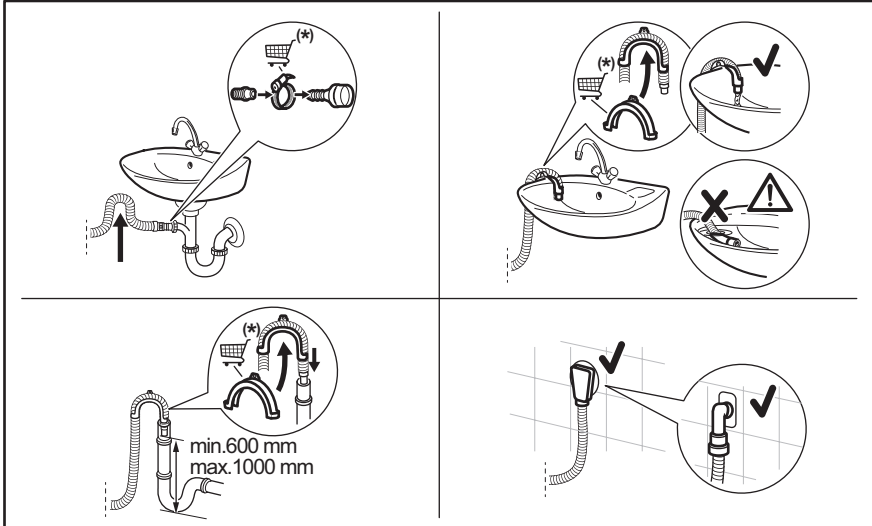

(*) Kan ændres uden varsel.

- Tilslut afløbsslangen til låsen og spænd den fast med en klemme.
- Placer slangen direkte på et indbygget afløbsrør i rummets væg, og spænd den med en klemme.
- Uden plastikføringen, til en vandlås - sæt afløbsslangen i muffen og spænd den fast med en klemme.
- Til et standrør med ventilationsshul - sæt afløbsslangen direkte i et afløbsrør eller standrør.
- Afløbsslangen kan bøjes i en U-form og sættes rundt om plastikføringen. På kanten af en vask - fastgør slangeføringen til vandhanen eller til væggen.



Sørg for, at afløbsslangen har en bøjning, der forhindrer partikler i at komme ind i maskinen fra håndvasken.



Sørg for, at slangeføringen ikke kan bevæge sig, når maskinen tømmes, og afløbsslangens ende ikke er nedsænket i vandet. Der kan komme snavset vand tilbage i produktet. Køb tilbehør hos en autoriseret leverandør.



Afløbsslangens endestykke skal altid være ventileret, dvs. afløbsrørets indvendige diameter (min. 38 mm - min. 1,5") skal være større end afløbsslangens udvendige diameter.

5.6 El-tilslutning

Sæt først strømstikket i stikkontakten, når installationen er færdig.

Typeskiltet og kapitlet 'Tekniske data' angiver de nødvendige elektriske klassificeringer. Sørg for, at de er kompatible med strømforsyningen.

Kontrollér, at boligens elektriske installationer kan klare den maksimale belastning, og tag højde for andre produkter, der også kan være i brug.

Tilslut apparatet til en stikkontakt med jordforbindelse.

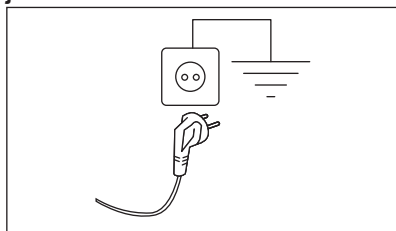

Sørg for, at strømforsyningskablet er let tilgængeligt efter installationen af produktet.

Kontakt vores autoriserede servicecenter hvis der er behov for elektrisk arbejde i forbindelse med installation af dette produkt.



Producenten fralægger sig ethvert ansvar for skader på personer eller ting, der skyldes manglende overholdelse af disse sikkerhedsregler.

6. BETJENINGSPANEL

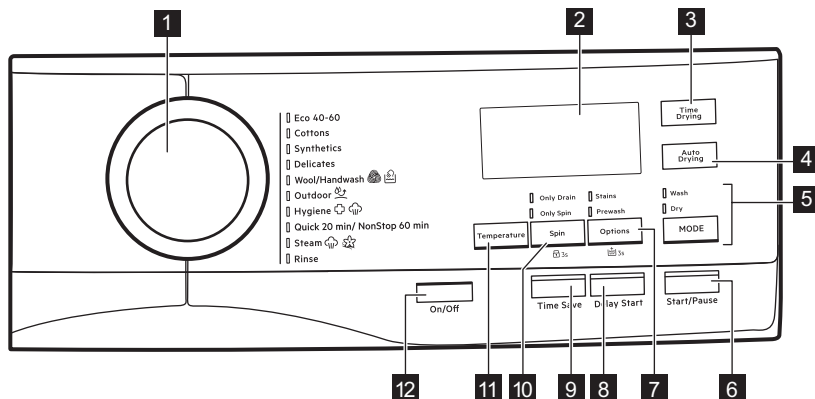
6.1 Beskrivelse af betjeningspanel



- 1 Programvælger
- 2 Skærm
- 3 Tørretid-berøringsknop
- 4 Auto dry-berøringsknop
- 5 Indstilling-berøringsknop og
 - Vask-tilstand
 - Tørring-tilstand
- 6 Start/Pause-berøringsknop

- 7 Valg-berøringsknop,  3s permanent
Ekstra Skyl-tilvalg og
 - Pletter-tilvalgsfunktion
 - Forvask-tilvalgsfunktion
- 8 Udskudt Start-berøringsknop
- 9 Spar tid-berøringsknop
- 10 Centrifugering-berøringsknop,  3s
tilvalgsfunktionen børnesikring og









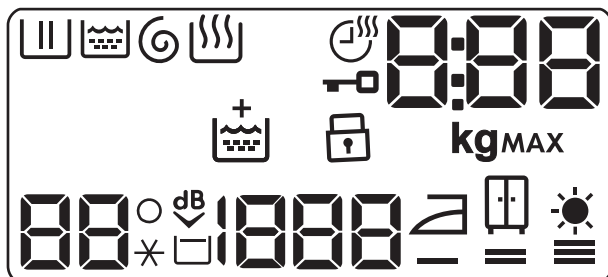





- Udpumpning-tilvalgsfunktion
- Kun centrifugering-tilvalgsfunktion

11 Temperatur-berøringsknap

12 On/Off-knap

6.2 Display



	Kontrollampe for vaskefase: Blinker under forvask og vask.		Kontrollampe for børnesikring.
	Kontrollampe for skyllefasen. Den blinker under skyllefasen.		Kontrollampe for temperatur. Indikatoren --* vises, når der er indstillet en kold vask.
	Kontrollampe for centrifugering og tømning. Blinker under centrifugering og tømning.		Kontrollampe for Extra Silent.
	Valgmuligheden permanent ekstra skylning.		Kontrollampe for skyllestop.
	Kontrollampe for tørrefase.		Kontrollampe for centrifugeringshastighed.
	Kontrollampe for Tørretid.		Kontrollampe for Strygetørt.
	Kontrollampe for låst luge.		Kontrollampe for Ekstra tørt.
MAX	Kontrollampe for maksimal vasketøjsmængde. Blinker, når vasketøjsmængden overstiger det maksimum, der er angivet ved valg af program. Hvis du kører et program, når tromlen er overfyldt, blinker MAX også i slutningen af programmet.		Kontrollampe for Skabstøt.

Den digitale kontrollampe kan vise:

- Programvarighed (f.eks. **2:40**, vask og/eller tørring).
- Udskudt start (f.eks. **30'** eller **2h**).
- Programslut (**0**).
- Advarselskode (f.eks. **E20**).
- Kontrollampe for maksimal fyldning (**8.8.8**). Værdien vises i tre sekunder efter programvalg, og skifter i forhold til programvarighed. **kg** -ikonet blinker under estimering af vasketøjsfyldning (vi henviser til afsnittet "PROSENSE-fyldningsregistrering").

8:88

7. DREJEKNAP OG KNAPPER

7.1 On/Off

Hvis der trykkes på denne knap i nogle få sekunder, kan apparatet blive tændt eller slukket. Der udsendes to forskellige lyde, når produktet tændes eller slukkes.

Da standbyfunktionen automatisk slukker for produktet for at reducere energiforbruget, kan det i nogle tilfælde være nødvendigt at tænde igen.



Standardprogrammet, der er valgt når maskinen tændes, er altid Eco 40-60-programmet.

Se afsnittet "Standby" i kapitlet "Daglig brug" for yderligere detaljer.

7.2 Indledning



Tilvalgene/funktionerne kan ikke vælges med alle vaskeprogrammer. Kontrollér kompatibiliteten mellem tilvalg/funktioner og vaskeprogrammer i "Programtabel". Et tilvalg/en funktion kan udelukke en anden, og i så fald lader apparatet dig ikke indstille de inkompatible tilvalg/funktioner sammen.

Sørg for, at skærmen og touch-knapperne altid er rene og tørre.

7.3 Temperatur

Når du vælger et vaskeprogram, foreslår apparatet automatisk en standardtemperatur.

Tryk gentagne gange på denne knap, indtil den ønskede temperaturværdi vises på displayet.

Når displayet viser lamperne **X** og **--**, opvarmer apparatet ikke vandet.

7.4 Centrifugering

Når du indstiller et program, vælger apparatet automatisk hastigheden for standardcentrifugering.

Tryk gentagne gange på denne knap for at:

- **Skifte centrifugeringshastighed.**



Displayet viser kun de centrifugeringshastigheder, som er tilgængelige for det indstillede program.

- **Tænde for tilvalget Skyllstop.**

Den afsluttende centrifugering udføres ikke. Vandet tømmes ikke ud af maskinen efter sidste skylning for at undgå, at tøj et krøller. Vaskeprogrammet slutter med vand i tromlen.

Displayet viser kontrollampen **0**. Lågen forbliver låst, og tromlen drejer regelmæssigt for at reducere krølning. Du skal tømme vandet ud for at låse lugen op. Hvis du trykker på knappen Start/Pause, udfører apparatet centrifugeringsfasen og tømmer vandet.



Apparatet tømmer automatisk vandet ud efter ca. 18 timer.

- **Aktivér tilvalget Ekstra stille.**

De mellemliggende og afsluttende centrifugeringsfaser undertrykkes, og programmet ender med vand i tromlen. Dette hjælper med at mindske folder.

Displayet viser kontrollampen . Lågen forbliver låst. Tromlen drejer regelmæssigt for at mindske folder i tøjet. Du skal tømme vandet ud for at låse lugen op. Da programmet er meget stille, er det velegnet til brug om natten, hvor der er mulighed for billigere elektricitet. I visse programmer foregår skylningerne med mere vand.

Tryk på knappen Start/Pause, apparatet udfører kun udtømningsfasen.



Apparatet tømmer automatisk vandet ud efter ca. 18 timer.

- **Aktivér tøm-kun-tilvalget (Spring over vaske-, skylle- og centrifugeringsfaserne):** Udpumpning. Apparatet udfører kun én tømningsfase af det valgte vaskeprogram.

Displayet viser lampen (koldt), og lampen (ingen centrifugering) og lampen .

- **Aktivér centrifuger-kun-tilvalget (Overspringning af vaske- og skyllefaserne):** Kun centrifugering.



Inden du indstiller dette tilvalg, skal du vælge et velegnet vaskeprogram til tøjet. Apparatet udfører den mest passende centrifugering for dit tøj (f.eks. for syntetisk tøj bør du først vælge Syntetisk-vaskeprogrammet og derefter tilvalget Kun centrifugering).

Apparatet udfører kun centrifugeringsfasen af det valgte vaskeprogram.

Displayet viser lampen (koldt), faselampen og centrifugeringshastigheden.

7.5 Valg

Tryk gentagne gange på denne knap for at aktivere et af de to tilvalg.

Den relevante indikator tændes i displayet.

- **Pletter**

Vælg dette tilvalg for at tilføje en pletfjernelsesfase i et program med henblik på at behandle meget beskidt vasketøj med en pletfjerner.

Hæld pletfjerner i rummet .

Pletfjerner vil blive tilføjet i den passende fase af vaskeprogrammet.



Denne tilvalgsfunktion er ikke tilgængelig med en temperatur på under 40 °C.

- **Forvask**

Brug dette tilvalg til at tilføje en forvask-fase ved 30 °C inden vaskefasen. Dette tilvalg anbefales til meget beskidt vasketøj, især hvis det indeholder sand, støv, mudder og andre faste partikler.



Dette tilvalg kan øge programmets varighed.



Disse to tilvalg kan ikke indstilles sammen.

7.6 Udskudt Start

Med dette tilvalg kan du udskyde starten af et program til et mere belejligt tidspunkt.

Tryk på knappen gentagne gange for at indstille de nødvendige tilvalg. Tiden stiger i trin på 30 minutter til 90 minutter og fra 2 timer til 20 timer.

Efter at have startet programmet med Start/Pause -knappen, viser displayet den valgte udskudte tid, og maskinen begynder nedtællingen.

7.7 Spar tid

Med dette tilvalg kan du mindske programmets varighed.

- Hvis dit vasketøj er moderat eller let snavset, kan det være en god idé at forkorte vaskeprogrammet. Tryk **én gang** på denne knap for at reducere varigheden.
- I tilfælde af en mindre fyldning skal du trykke **to gange** på denne knap for at indstille et ekstra hurtigt program.

På displayet justeres programvarigheden i overensstemmelse.

Når denne knap er indstillet, lyser lampen over knappen.



Dette tilvalg kan også anvendes til at forkorte dampprogrammets varighed.

7.8 Tørretid

I det program, hvor funktionen kan vælges, skal du røre knappen for at vælge den tid, der passer til det tøj, du skal tørre (se tabellen "Tørring med fast varighed"). Displayet viser den indstillede værdi.

Hver gang, der trykkes på denne knap, øges tidsværdien med 5 minutter.





Du kan ikke indstille alle tidsværdier for forskellige stoftyper.

7.9 Auto dry

Tryk på denne knap for at indstille en af 3 automatiske tørhedsniveauer, der foreslås af apparatet.

På displayet tændes den relevante kontrollampe for tørhed:

-  = **Strygetørt**: vasketøj, der skal stryges.
-  = **Skabstørt**: vasketøj, der skal lægges væk.
-  = **Ekstra tør**: vasketøj, der skal tørres helt.



Du kan ikke vælge alle automatiske niveauer for hver slags stof.

7.10 Indstilling

Takket være denne knap kan et program udføre:

- **Kun vask** : Vask-kontrollampen lyser.
- **Vask og tørring** : Vask- og Tørring-kontrollamperne lyser.
- **Kun tørring** : Tørring-kontrollampen lyser.





7.11 Start/Pause

Tryk på Start/Pause -knapen for at starte, sætte maskinen på pause eller afbryde et igangværende program.

8. PROGRAMMER

8.1 Programoversigt

Program Standardtemperatur Temperaturområde	Referencecentrifugerings- hastighed Centrifugeringshastighedsområde	Maksimal fyldning	Programbeskrivelse
Eco 40-60 (Kun vasketilstand) 40°C ¹⁾	1600 o/m 1600 o/m - 400 o/m	9.0 kg	
Eco 40-60 + Skabstørt niveau (vaske- og tørretilstand) 40°C ²⁾	1600 o/m 1600-1000 o/m	5.0 kg	Hvid og farveægte bomuld. Normalt snavset.
Eco 40-60 + skabstørt niveau (kun tørretilstand)	-	5.0 kg	Hvid og farveægte bomuld.
Bomuld 40°C 95°C – koldt	1600 o/m 1600 o/m - 400 o/m	9.0 kg	Hvid og kulørt bomuld. Normalt, meget og let snavset tøj.
Syntetisk 40°C 60°C – koldt	1200 o/m 1200 o/m - 400 o/m	3.0 kg	Syntetiske eller blandede stoffer. Normalt snavset tøj.
Finvask 30°C 40°C – koldt	1200 o/m 1200 o/m - 400 o/m	2.0 kg	Sarte tekstiler såsom akryl, viskose og blandede tekstiler, der kræver en mere skånsom vask. Normalt og let snavset tøj.
 Uld /Håndvask 40°C 40°C – koldt	1200 o/m 1200 o/m - 400 o/m	1.5 kg	Uld, der kan vaskes i maskinen, og uld, der kan vaskes i hånden, og andre stoffer med "håndvask"-skånesymbol ³⁾ .

Program Standardtemperatur Temperaturområde	Referencecentrifugerings- hastighed Centrifugeringshastighedsområde	Maksimal fyldning	Programbeskrivelse
 Outdoor 30°C 40°C – koldt	1200 o/m 1200 o/m - 400 o/m	2.0 kg	<div data-bbox="599 295 1024 422" style="border: 1px solid black; padding: 5px;"> <p> Anvend ikke skyllemiddel, og sørg for, at der ikke er rester af skyllemiddel i sæbeskuffen.</p> </div> <p data-bbox="593 430 1024 502">Udendørstøj, tekniske sportstekstiler, vandtætte og åndbare jakker, skaljakker med aftagelig fleece eller indvendig isolering.</p> <div data-bbox="599 510 1024 694" style="border: 1px solid black; padding: 5px;"> <p> Ved at fuldføre et kombineret vaske- og tørreprogram fungerer tørrefasen også som vandafvisende genopretning. Kontroller vaskemærket i tøjet, at det tåler tørretumbling.</p> </div>
 Hygiene 60°C	1600 o/m 1600 o/m - 400 o/m	9.0 kg	<p>Hvid bomuld. Dette højtydende vaskeprogram fjerner mere end 99,99% af bakterier og vira⁴⁾ sikrer en temperatur over 60°C gennem hele vaskefasen; en forbedret skyllefase sikrer korrekt fjernelse af rester af detergent og mikroorganismer. Dette program sikrer også en korrekt reduktion af pollen/allergener.</p>
Kvik 20' - Vask&Tør 60' 30°C 40-30°C	1200 o/m	1.0 kg	<p>Program på kun 20 minutter til vask af op til 1 kg blandede syntetiske skjorter. Tilføj en tørrefase for at få et komplet OneGo-program (vask og tørning) på 60 minutter.</p>
 Damp		1.0 kg	<p>Bomuld, syntetiske og blandede stoffer. Specielt dampprogram uden vask, som kan anvendes til at forberede dit tørrede vasketøj til stryging eller genopfriske tøj, der kun er brugt én gang. Dette program reducerer folder og lugte og løsner fibre. Brug ikke vaskemiddel.</p> <p>Når programmet er færdigt, skal du hurtigt tage vasketøjet ud af tromlen⁵⁾. Fjern om nødvendigt pletter ved at vaske tøjet eller bruge lokal pletfjerner. Dampprogrammer har ingen hygiejnefunktion. Start ikke et dampprogram med disse typer genstande:</p> <ul style="list-style-type: none"> • Genstande, der ikke er velegnede til tørretumbling. • Tøj med mærket "Må kun renses".

Program	Standardtemperatur	Temperaturområde	Referencen-centrifugeringshastighed	Centrifugeringshastighedsområde	Maksimal fyldning	Programbeskrivelse
Skyl			1600 o/m	1600 o/m - 400 o/m	9.0 kg	Til skylning og centrifugering af vasketøjet. Alle stoffer, bortset fra uld og meget sart stoffer. Reducér centrifugeringshastigheden efter typen af vasketøj.

1) Ifølge Kommissionens forordning EU 2019/2023 og ukrainsk dekret 834/2023. Dette program ved standardtemperatur og centrifugeringshastighed, kun i vasketilstand, med nominel kapacitet på 9.0 kg, er i stand til at vaske normalt snavset bomuldstøj, der angives vaskbart ved 40°C eller 60°C, sammen i det samme program.



Se kapitlet "Forbrugsværdier" for den opnåede temperatur i vasketøjet, programvarigheden og andre data. De mest effektive programmer med hensyn til energiforbrug er generelt dem, der vasker ved lavere temperaturer og længere varighed.

2) Ifølge Kommissionens forordning EU 2019/2023 og ukrainsk dekret 834/2023. Dette program ved standardtemperatur og -centrifugeringshastighed, i vaske- og tørretilstand, med nominel kapacitet på 5.0 kg og med skabs-tørt niveau, udfører vaske- og tørreprogrammet, der er i stand til at vaske normalt snavset bomuldstøj, der er angivet vaskbart ved 40°C eller 60°C, sammen i det samme program, og efter tørrefasen kan vasketøjet med det samme lægges i et skab.







3) Under denne cyklus roterer tromlen langsomt for at sikre en mild vask. Det kan virke som om, tromlen ikke roterer eller ikke roterer ordentligt, men dette er normalt for dette program.

4) Testet for Staphylococcus aureus, Enterococcus faecium, Candida albicans, Pseudomonas aeruginosa og MS2 Bacteriophage i ekstern test udført af Swisstest Testmaterialien AG i 2021 (Testrapport nr. 202120117).

5) Hvis du indstiller et dampprogram med tørret vasketøj, kan vasketøjet være fugtigt ved programmets afslutning. Hæng tøjet til tørre i ca. 10 minutter. Dette program fjerner ikke meget kraftige lugte.

Kompatibilitet med programvalgmuligheder

Program	Eco 40-60	Bomuld	Syntetisk	Finvask	Uld/Håndvask	Outdoor	Hygiene	Kvik 20' - Vask&Tør 60'	Damp	Skyl
Tilvalgsfunktioner										
Centrifugering (Reduceret centrifugering)	■	■	■	■	■	■	■			■
---							■			

Program	Eco 40-60	Bomuld	Syntetisk	Finvask	Uld/Håndvask	Outdoor	Hygiene	Kvik 20' - Vask&Tør 60'	Damp	Skyl
Tilvalgsfunktioner										
	■	■	■	■	■	■	■			■
dB 		■	■	■						
Udpumpning	■	■	■	■	■	■	■			
Kun centrifugering ¹⁾	■	■	■	■	■	■	■			
 Ekstra skylning		■	■	■		■	■			■
Forvask		■	■				■			
Pletter ²⁾		■	■				■			
Udskudt Start	■	■	■	■	■	■	■	■	■	■
Spar tid ³⁾		■	■	■					■	
Tørretid	■	■	■	■	■	■	■	■		
Auto dry	■ ⁴⁾	■					■			

1) Inden du indstiller dette tilvalg, skal du vælge et velegnet vaskeprogram til tøjet. Apparatet udfører den mest passende centrifugering for dit tøj (f.eks. for syntetisk tøj bør du først vælge Syntetisk-vaskeprogrammet og derefter tilvalget Kun centrifugering).

2) Denne tilvalgsfunktion er ikke tilgængelig med en temperatur på under 40°C.

3) Hvis du indstiller den korteste varighed, anbefaler vi, at du mindsker mængden af vasketøj. Det er muligt at fylde apparatet helt op, men vaskeresultaterne kan dog blive mindre tilfredsstillende.

4) Kan ikke anvendes med strygetørt niveau.

Velegnede vaskemidler til hvert program

Program	Universalpulver ¹⁾	Flydende universal	Flydende til farvet	Finvask uld	Speciel
Eco 40-60	▲	▲	▲	--	--
Bomuld	▲	▲	▲	--	--
Syntetisk	▲	▲	▲	--	--
Finvask	--	--	--	▲	▲
Uld	--	--	--	▲	▲
Outdoor	--	--	--	▲	▲
Hygiene	▲	▲	--	--	▲
Kvik 20' - Vask&Tør 60'	--	▲	▲	--	--

¹⁾ Ved temperaturer over 60°C anbefales det at bruge vaskepulver.

▲ = Anbefales

-- = Anbefales ikke

8.2 Woolmark Premium Wool Care - Blå



- Denne maskines uldvaskeprogram er testet og godkendt af The Woolmark Company til vask af uldtøj, der er mærket med "håndvask", forudsat at produkterne vaskes i henhold til anvisningerne på tøjets etiket og dem, der er udstedt af producenten af denne vaskemaskine. M2103.
- Denne tørretumblers tørreprogram for uld er blevet testet og godkendt af virksomheden Woolmark. Programmet er egnet til at tørre uldtøj, der er mærket "håndvask", forudsat at tøj vaskes i et Woolmark-godkendt håndvaskeprogram og tørres i henhold til instruktionerne fra producenten af denne vaskemaskine. M2104.

8.3 Damp programmer

Damp Programmerne kan bruges til at reducere krøl og lugte på tøj (som f.eks. bomuld, syntetiske stoffer, blandede stoffer, herunder sarte stoffer), som bare skal genopfriskes på kort tid, så du undgår vask.

Stoffibrene er bløde, og strygningen bliver efterfølgende nemmere. Når programmet er færdigt, skal tøj tages hurtig ud af tromlen.

Programmets varighed kan reduceres til 15 minutter ved hjælp af Spar tid tilvalgsfunktionen.

Indstil IKKE denne tilstand med følgende typer elementer:

- Genstande, der ikke er velegnede til tørretumbling.
- Genstande med mærket "Må kun renses".



Brug ikke vaskemiddel.

Damp Programmerne fjerner ikke intens lugt og udfører ikke noget hygiejnisk program.

Efter dampbehandlingen kan vasketøj være fugtigt. Hæng tøj op i nogle få minutter.

Duften (AEG Steam Fragrance)

AEG Steam Fragrance giver dig mulighed for at genopfriske selv dit sarte tøj, fjerne folder

og tilføje friskhed med en mild duft, der udelukkende udvikles af **AEG**. Ved at friske dit tøj op med damp i stedet for at køre et fuldt vaskeprogram vil dit tøj se ud og føles som nyt i længere tid. Du kan endda trykt bruge duften sammen med kashmir- og dampprogrammer, hvis de er tilgængelige til sarte stoffer som kashmir og uld. Ved behandling af en mindre mængde vasketøj reduceres duftdoseringen og programvarigheden. På kun femten minutter vil dit tøj genvinde den "nyvaskede" følelse.

Læs omhyggeligt de anvisninger, der følger med duften.

UNDGÅ AT:

- Tørretumble tøj, der er behandlet med duft. Det vil få fordelene til at fordampe.
- Bruge duften til et andet formål end de heri beskrevne.
- Bruge duften på nyt tøj. Nyt tøj kan indeholde behandlingsrester, som ikke er kompatible med duften.





Duften kan fås i **AEG** en internetbutik eller hos en autoriseret forhandler.

8.4 Automatisk tørring





De indledende programtider for programmer med Auto dry-tilvalget er kun estimeret. Den faktiske tørretid kan afvige en smule fra den viste tid.

Tørhedsgrad	Stofstype	Fyldning
 Ekstra Tørt Til frottéstoffer	Bomuld og hør (badekåber, badehåndklæder osv.)	op til 5.0 kg
 Skabstørt Til tøj, der skal lægges væk	Bomuld og hør (badekåber, badehåndklæder osv.)	op til 5.0 kg
	Syntetiske stoffer og blandingsfibre (trøjer, bluser, undertøj, duge og sengetøj)	op til 3.0 kg
	Sarte stoffer (akryl, viskose og sarte blandede stoffer)	op til 2.0 kg
	Uldtøj (uldne trøjer)	op til 1.0 kg
	Udendørs sportstøj (udendørstøj, teknisk, sportstekstiler, vandtætte og åndbare jakker, overtræksjakker)	op til 2.0 kg

Tørhedsgrad	Stofstype	Fyldning
 Strygetørt Egnet til stryging	Bomuld og hør (lagner, duge, skjorter osv.)	op til 5.0 kg

8.5 Tørring med fast varighed

Tørhedsgrad	Stofstype	Fyldning (kg) Centrifuge- ringshastig- hed (o/m)	Anbefalet va- righed (min)
 Ekstra Tørt Til frottéstoffer	Bomuld og hør (badekåber, badehåndklæder osv.)	5.0 1600	170 - 190
		3.0 1600	110 - 130
		1.0 1600	50 - 60
	Denim (jeans, resistent tøj såsom denimarbejdstøj)	3.0 1600	120 - 140
		1.0 1600	70 - 90
		5.0 1600	160 - 180
 Skabstørt Til tøj, der skal læg- ges væk	Bomuld og hør (badekåber, badehåndklæder osv.)	3.0 1600	100 - 120
		1.0 1600	40 - 50
		3.0 1200	80 - 100
	Syntetiske stoffer og blandingsfibre (trøjer, bluser, undertøj, duge og sengetøj)	1.0 1200	45 - 55
		2.0 1200	100 - 120
		1.0 1200	60 - 80
	Finvask (akryl, viskose og sarte blandede stoffer)	1.0 1200	110 - 130
		2.0 1200	120 - 140
		1.0 1200	80 - 90
	Uld (uldne trøjer)	1.0 1200	110 - 130
		2.0 1200	120 - 140
		1.0 1200	80 - 90
	Udendørs sportstøj (udendørstøj, teknisk, sportstekstiler, vandtætte og åndbare jakker, overtræksjakker)	1.0 1200	80 - 90

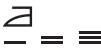
Tørhedsgrad	Stoftype	Fyldning (kg) Centrifuge- ringshastig- hed (o/m)	Anbefalet va- righed (min)
	Denim (denimtøj, jeans)	3,0 1600	110 - 130
		1,0 1600	60 - 80
 Strygetørt Egnet til strygning	Bomuld og hør (lagner, duge, skjorter osv.)	5,0 1600	90 - 110
		3,0 1600	55 - 75
		1,0 1600	30 - 40

9. FØR FØRSTE ANVENDELSE



Under installationen eller før første brug kan du se noget vand i apparatet. Dette er et tilbageværende vand i apparatet efter en komplet funktionstest på fabrikken. Denne foretages for at sikre, at apparatet leveres til kunder i perfekt arbejdsklar stand og ikke giver anledning til bekymring.

1. Sørg for, at alle transportbolte er fjernet fra apparatet.
2. Sørg for adgang til strømmen og at vandhanen er åben.

3. Hæld 2 liter vand i vaskemiddelskuffen, der er markeret med .

Dette aktiverer afløbssystemet.

4. Hæld en smule vaskemiddel i rummet markeret med .

5. Indstil og start et program til bomuld ved den højeste temperatur uden vasketøj i tromlen.

Dette fjerner alt eventuelt snavs fra tromle og kar.

10. INDSTILLINGER

10.1 Børnesikring

Med dette tilvalg kan du forhindre, at børn leger med betjeningspanelet.

- For at **aktivere/deaktivere** dette tilvalg skal du trykke på Centrifugering -knappen, indtil kontrollampen  **tænder/slukker** på displayet.

Du kan aktivere dette tilvalg:

- Når du har trykket på Start/Pause -knappen: alle knapperne og programvælgeren deaktiveres (undtagen On/Off -knappen).

- Før du trykker på knappen Start/Pause : kan apparatet ikke starte.

Apparatet bevarer valget af dette tilvalg, efter du slukker det.

10.2 Lydsignaler

For at deaktivere/aktivere lydsignalerne, når programmet er afsluttet, skal du trykke på knapperne Valg og Pods® samtidigt i ca. 3 sekunder.



Lydsignalerne er fortsat aktiveret, når maskinen har en fejl.

10.3 Permanent ekstra skylning

Med dette tilvalg får du permanent en ekstra skylning, når du indstiller et nyt program.

For at **aktivere/deaktivere** dette tilvalg skal du trykke på knappen Valg og holde den

nede i 3 sekunder, indtil kontrollampen  **tænder/slukker** på displayet.

Når den er tændt, står apparatet som standard på dette tilvalg, efter du slukker den eller ændrer/nulstiller programmet.



Dette tilvalg øger programmets varighed.

11. DAGLIG BRUG

ADVARSEL!

Se kapitlerne om sikkerhed.

11.1 Aktivering af maskine

1. Sæt stikket i kontakten.
2. Åbn vandhanen.
3. Tryk på knappen On/Off i nogle få sekunder for at aktivere apparatet. Kontrollampen for Start/Pause-knappen begynder at blinke.

Programvælgeren stilles automatisk på standardprogrammet, og kun kontrollampen Vask er tændt over Indstilling-knappen.

Displayet viser den maksimale fyldning (i få sekunder), standardtemperaturen, standardhastighed for centrifugering og lamperne for faserne, der udgør programmet og cyklussens varighed.

11.2 Påfyldning af vasketøj

- Åben lugen.
- Ryst tøjet, inden du lægger det i maskinen.
- Læg vasketøjet i tromlen, et stykke ad gangen.

Sørg for ikke at lægge for meget vasketøj i tromlen.

- Luk lugen godt til.

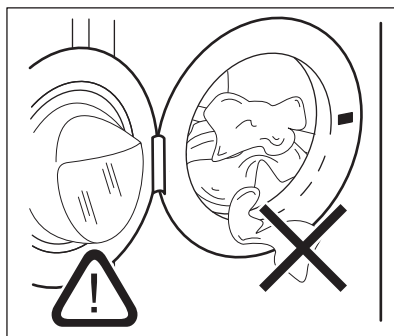



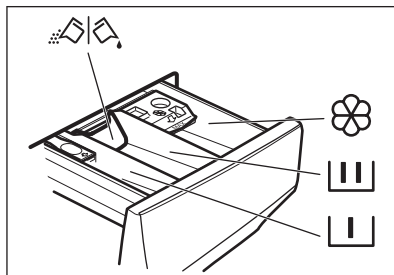

FORSIGTIG!

- Sørg for, at der ikke kommer vasketøj mellem tæningen og lugen. Der er risiko for vandlækage eller beskadigelse af vasketøjet.
- Vask af kraftigt olierede, fedtede pletter eller brug af parfumer kan beskadige produktets gummidele.

11.3 Påfyldning af vaske- og plejemidler



-  Rum til forvaskfase, iblødlægning eller pletfjerner.
-  Rum til vaskefasen.
-  Rum til flydende tilsætningsmidler (skyllemiddel, stivelse).
- MAX** Maksimalt niveau af mængde flydende tilsætningsmidler.
-  Klap til pulver eller flydende vaskemiddel.



Følg altid de instruktioner, du finder på emballagen af vaskemiddelprodukterne. Dog anbefaler vi, at du ikke overskrider det maksimalt angivne niveau (**MAX**). Denne mængde vil imidlertid garantere de bedste vaskeresultater.



Efter en vaskecyklus skal du fjerne eventuelle rester af vaskemiddel fra beholderen til vaskemiddel.

11.4 Kontrollér klappens position

1. Træk sæbeskuffen så langt ud, den kan komme.
2. Tryk håndtaget ned for at fjerne dispenseren.
3. Drej klappen op for at bruge pulvervaskemiddel.
4. Drej klappen ned for at bruge flydende vaskemiddel.



Når klappen er i positionen NED:

- Brug hverken geleagtige eller tyktflydende vaskemidler.
- Hæld ikke mere flydende vaskemiddel i end grænsen, vist på klappen.
- Indstil ikke forvaskfasen.
- Indstil ikke funktionen udskudt start.

5. Afmål vaskemidlet og skyllemidlet.
6. Luk omhyggeligt vaskemiddeldispenseren.

Sørg for, at klappen ikke blokerer, når du lukker skuffen.

11.5 Indstilling af et program

1. Drej programvælgeren for at vælge det ønskede vaskeprogram. Den relaterede programlampe tændes. Indikatoren for knappen Start/Pause blinker. Displayet viser den maksimalt erklærede fyldning for programmet (kun i nogle få sekunder), standardtemperaturen, standardhastighed for centrifugeringen og vaskefaselamperne (når tilgængelige) og en indikation af programvarigheden.
2. Rør de relaterede knapper for at ændre temperaturen og/eller centrifugeringshastigheden.
3. Indstil en eller flere muligheder ved at trykke på de tilhørende knapper. De relaterede indikatorer vises i displayet, og de givne oplysninger ændres i overensstemmelse med dette.



For kun at udføre vask skal du sørge for, at kun Vask-lampen er tændt over Indstilling-knappen.



Hvis et valg **ikke er muligt**, er der ingen indikatorer, der lyser og der lyder et signal.

11.6 Start et program

Tryk på Start/Pause -knappen for at starte programmet. Den tilknyttede kontrollampe holder op med at blinke og forbliver tændt. Programmet starter, og lugen låses. Displayet viser indikatoren .



Afløbspumpen kan gå i gang kortvarigt, før apparatet fyldes med vand.

11.7 Start af et program med udskudt start

1. Tryk gentagne gange på denne, indtil displayet viser den ønskede udskudte tid. Kontrollampen Udskudt Start tændes.
2. Tryk på Start/Pause -knappen. Apparatet starter nedtællingen til Senere start.

Når nedtællingen er slut, starter programmet.



ProSense-estimeringen begynder i slutningen af nedtællingen.

annullering af den udskudte start, efter nedtællingen er gået i gang

Sådan annulleres den udskudte start:

1. Tryk på knappen Start/Pause for at indstille apparatet til pause. De tilsvarende kontrollamper blinker.
2. Tryk gentagne gange på knappen Udskudt Start, indtil displayet viser .
3. Tryk igen på knappen Start/Pause for at starte programmet med det samme.

Ændring af den udskudte start, efter nedtællingen er gået i gang

Sådan ændres den udskudte start:

1. Tryk på knappen Start/Pause for at indstille apparatet til pause. De tilsvarende kontrollamper blinker.
2. Berør knappen Udskudt Start gentagne gange, indtil displayet viser den ønskede udskudte tid.
3. Tryk igen på knappen Start/Pause for at starte den nye nedtælling.

11.8 ProSense System- fyldningsdetektionen



Programvarigheden på displayet henviser til en **mellemstor/stor mængde**.

Når du har trykket på Start/Pause -knappen, slukkes lampen for den maksimalt erklærede fyldning, indikatoren  blinker, og ProSense System starter registrering af vasketøjsmængden:

1. Apparatet detekterer fyldningen i de første 30 sekunder, lamper **kg** blinker. Tidsprikkerne viser , og tromlen roterer kortvarigt.
2. I slutningen af fyldningsdetektionen **kg** slukkes lampen. Programvarigheden vil

blive justeret i henhold hertil og kan stige eller falde. Efter yderligere 30 sekunder begynder vandpåfyldningen.

I tilfælde af tromleoverfyldning blinker lampen **MAX** på displayet i slutningen af fyldningsdetektionen.

I dette tilfælde er det i 30 sekunder muligt at sætte apparatet på pause og fjerne det overskydende tøj.

Når det overskydende tøj er fjernet, skal du trykke på Start/Pause -knappen for at starte programmet igen. ProSense System-fasen kan gentages op til tre gange (se punkt 1).

Vigtigt! Hvis vasketøjsmængden ikke reduceres, starter vaskeprogrammet alligevel, på trods af overfyldningen. I dette tilfælde gives der ingen garanti for de bedste vaskeresultater.



Ca. 20 minutter efter programmets start kan programmets varighed justeres igen afhængigt af stoffets vandabsorbering.



ProSense System-detektionen udføres kun med komplette vaskeprogrammer (ingen spring over fase valgt).





ProSense System er ikke tilgængelig med visse programmer, som f.eks. Uld, programmer af kort varighed og programmer uden vask.

11.9 Kontrollamper for programfase

Når programmet starter, blinker kontrollampen for den igangværende fase, og de andre faselamper lyser konstant.

F.eks. hvis vaske- eller forvaskefasen er i

gang:  

Når fasen slutter, holder den relevante kontrollampe op med at blinke og lyser konstant. Kontrollampen for den næste fase begynder at blinke.

F.eks. hvis skyllefasen er i gang:



Hvis du vælger et dampprogram, tændes dampfaselampen

11.10 Afbrydelse af et program og ændring af tilvalg

Når programmet er i gang, kan du **kun ændre visse** tilvalg:

1. Tryk på Start/Pause -knappen. De tilsvarende kontrollamper blinker.
2. Ændring af tilvalgene. Den givne information på displayet ændres i henhold hertil.
3. Tryk på knappen Start/Pause igen. Vaskeprogrammet fortsætter.

11.11 Annullering af et igangværende program

1. Tryk på knappen On/Off for at annullere programmet og for at slukke for apparatet.
2. Tryk på knappen On/Off igen for at aktivere apparatet.

Nu kan du indstille et nyt vaskeprogram.



Hvis ProSense-fasen allerede er udført, og vandfyldningen allerede er gået i gang, starter det nye program **uden at gentage ProSense-fasen**. Vandet og vaskemidlet tømmes ikke med henblik på at undgå spild. Displayet viser programmets maksimale varighed, og den opdateres, ca. 20 minutter efter et nyt program startes.

11.12 Åbning af lugen - Tilføjelse af tøj

Apparatets luge er låst, mens et program eller den senere start er i gang.



Hvis vandets temperatur og niveau i tromlen er for højt, og/eller tromlen stadigvæk drejer rundt, kan du ikke åbne lugen.

1. Tryk på Start/Pause -knappen. Kontrollampen for den relevante lugelås slukkes i displayet.
2. Åbn lågen til apparatet. Tilføj eller fjern om nødvendigt genstandene.
3. Luk lugen, og tryk på knappen Start/Pause .

Programmet eller den udskudte start fortsætter.

4. Lugen kan åbnes, når programmet er færdigt, eller indstil centrifugerings- eller tømningensprogrammet/tilvalget, og tryk derefter på knappen Start/Pause .

11.13 Afslutning af program

Når programmet er færdigt, stopper produktet automatisk. De akustiske signaler lyder (hvis de er aktive).

På displayet lyser alle vaskefaselamper konstant, og tidsområdet viser

Kontrollampen for Start/Pause slukkes.

Lugen låses op, og kontrollampe

MAX blinker i slutningen af programmet i tilfælde af overfyldt tromle.

1. Tryk på On/Off for at slukke produktet. Fem minutter efter afslutning af programmet slukker energisparefunktionen automatisk for produktet.













Når du aktiverer produktet igen, foreslår det Eco 40-60 som standardprogram. Drej programknappen for at vælge et nyt program.

2. Fjern vasketøjet fra produktet.
3. Sørg for, at tromlen er tom.
4. Lad luge og sæbeskuffe stå lidt på klem for at forhindre mug og lugte.
5. Luk for vandhanen.

11.14 Tømning af vand efter programslut

Hvis du har valgt et program eller en tilvalgsfunktion, som ikke tømmer vandet ud fra den sidste skylning, er programmet færdigt, men:

- Displayet viser kontrollampe , kontrollampe for tilvalgsfunktion  eller  og kontrollampe for låst luge . Kontrollampen for den igangværende fase  blinker.
 - Tromlen drejer stadig med jævn mellemrum, så der ikke kommer folder i vasketøjet.
 - Lugen forbliver låst.
 - Du skal tømme vandet ud for at åbne lugen:
1. Hvis nødvendigt, tryk på Centrifugering knappen for at mindske centrifugeringshastigheden, som produktet foreslår.
 2. Tryk på knappen.
 - Hvis du har indstillet , tømmer produktet vandet ud og centrifugerer.
 - Hvis du har indstillet , tømmer produktet kun vandet ud.

Kontrollampe for tilvalgsfunktion  eller  slukkes, mens kontrollampen  blinker og derefter slukkes.

3. Når programmet er udført, og kontrollampen for låst luge  slukkes, kan du åbne lugen.
4. Tryk på knappen On/Off i nogle få sekunder for at deaktivere produktet.



Produktet tømmer under alle omstændigheder automatisk vandet efter ca. 18 timer.

11.15 Standbyfunktion

Standbyfunktionen deaktiverer automatisk produktet, så det reducerer energiforbruget, når:

- Du ikke bruger produktet i 5 minutter, inden du trykker på Start/Pause . Tryk på On/Off for at tænde produktet igen.
- Efter 5 minutter fra afslutningen af vaskeprogrammet. Tryk på On/Off for at tænde produktet igen. Produktet foreslår Eco 40-60 som standardprogram. Drej programknappen for at vælge et nyt program.



Hvis du indstiller et program eller en tilvalgsfunktion, der slutter med vand i tromlen, slukker standbyfunktionen **ikke** produktet for at minde dig om at tømme vandet ud.

12. DAGLIG BRUG – VASK OG TØRRING



ADVARSEL!

Se kapitlerne om sikkerhed.



Dette apparat er en automatisk vaske/tørremaskine.

12.1 Komplette vaske- og tørreprogrammer

Ikke-automatiske vaske- og tørreprogrammer



I nogle vaskeprogrammer kan du kombinere Vask og Tørring for at køre et komplet vaske- og tørreprogram.

Gør følgende:

1. Efter at have ilagt vasketøj og vaskemiddel skal du trykke på -knappen On/Off i nogle sekunder for at aktivere apparatet.
2. Læg vasketøjet i ét stykke ad gangen.

3. Hæld vaskemidlet og plejemidlerne i det passende rum.
4. Drej programvælgeren hen på vaskesprogrammet. Displayet viser standardtemperaturen og centrifugeringen. Skift dem om nødvendigt i henhold til dit vasketøj. Displayet viser også den maksimale anbefalede fyldning for vaskefase.
5. Indstil de ønskede valgmuligheder, hvis de er tilgængelige.
6. Tryk på Indstilling-knappen én gang for at aktivere tørrefunktionen. Kontrollamperne Vask og Tørring tændes. Lamperne 





og  =  =  vises på displayet. Displayet viser også den maksimale anbefalede fyldning for et vaske- og tørreprogram (f.eks. 5.0 kg for bomuld).

7. Nu kan du vælge et automatisk tørreniveau eller en bestemt tidsindstillet tørring.

12.2 Vask og tørring - Automatiske niveauer

1. Tryk gentagne gange på knappen Auto dry, indtil displayet viser den påkrævede tørhedsgrad. Kontrollamperne på displayet lyser i overensstemmelse hermed:

a.  =  =  **Strygetørt:** for bomuldsgenstande;

b.  =  =  **Skabstørt:** for bomuld og syntetiske stoffer;

c.  =  =  **Ekstra tørt:** for bomuldsgenstande.

Tidsværdien på displayet er varigheden af både vaske- og tørrecykluserne, beregnet på standardstørrelse af vasketøj.



For at få en god tørring med brug af mindre energi og på kortere tid lader apparatet dig ikke indstille en for lav centrifugeringshastighed for ting, der skal vaskes og tørres.

2. Berør knappen Start/Pause for at starte programmet. PROSENSE-estimeringen starter.

På displayet tændes lampen  for låst luge, og lampen for den igangværende fase begynder at blinke.

Displayet viser også den resterende programtid.

12.3 Vask og tidsindstillet tørring

1. Tryk gentagne gange på knappen Tørretid for at indstille den ønskede tidsværdi (Se tabellen "Tørring med fast varighed" i kapitlet "Programmer"). Lampen for tørringsgrad slukkes, og lampen  tændes.



Hver gang der trykkes på denne knap, øges tidsværdien med 5 minutter. Displayet viser den nye indstillede tid.

2. Tryk på Start/Pause for at starte programmet. ProSense-estimeringen starter.

På displayet tændes lampen  for låst luge, og lampen for den igangværende fase begynder at blinke.

Displayet viser også den resterende programtid.

12.4 Ved tørreprogramslut

- Apparatet stopper automatisk.
- Lydsignalerne høres (hvis de er aktive).
-  vises i displayet.
- Lampen for knappen Start/Pause slukkes.
- Symbolet  for låst luge slukkes
- Tryk på knappen On/Off i nogle sekunder for at deaktivere apparatet.



Få minutter efter afslutningen af programmet slukker energisparefunktionen automatisk for apparatet.

1. Fjern vasketøjet i apparatet.
2. Sørg for, at tromlen er tom.



Rens tromlen, pakningen og indersiden af lugen med en fugtig klud efter tørreprogrammet.

13. DAGLIG BRUG – KUN TØRRING

ADVARSEL!

Se kapitlerne om sikkerhed.



Dette apparat er en automatisk vaske/tørremaskine.

13.1 Forberedelse til tørring

1. Tryk på knappen On/Off i nogle sekunder for at tænde for apparatet.



I forbindelse med et program, der kun indeholder tørring, viser displayet ikke den maksimale fyldning, og ProSense-estimeringen er deaktiveret.

2. Læg vasketøjet i én del ad gangen.
3. Drej programknappen til programmet, der skal anvendes til tørringen af genstandene.
4. Tryk to gange på knappen Indstilling for at udelade vask og kun udføre tørring. Tørring-kontrollampen lyser. Lamperne



 og  vises på displayet.



Når du tørrer en stor mængde vasketøj skal du for at opnå gode resultater sørge for, at selve vasketøjet ikke er rullet samme, og at det er fordelt jævnt i tromlen.

13.2 Tørring - Automatiske niveauer

1. Tryk gentagne gange på knappen Auto dry, indtil displayet viser den påkrævede tørhedsgrad. Kontrollamperne på displayet lyser i overensstemmelse hermed:

a.   =  **Strygetørt:** for bomuldsgenstande;

b.   =  **Skabstørt:** for bomuld og syntetiske stoffer;



- c.  =  =  **Ekstra tørt:** for bomuldsgenstande.

Displayet viser tørreprogrammets varighed.



For at få en god tørring med brug af mindre energi og på kortere tid lader apparatet dig ikke indstille en for lav centrifugeringshastighed for ting, der skal vaskes og tørres.

2. Berør knappen Start/Pause for at starte programmet.

På displayet tændes lampen  for låst luge, og lampen for den igangværende fase begynder at blinke.

Displayet viser også den resterende programtid.

13.3 Tørring med fast varighed

1. Tryk gentagne gange på knappen Tørretid for at indstille den ønskede tidsværdi (Se tabellen "Tørring med fast varighed" i kapitlet "Programmer"). Lampen for tørringsgrad slukkes, og lampen  tændes.



Hver gang der trykkes på denne knap, øges tidsværdien med 5 minutter. Displayet viser den nye indstillede tid.

2. Tryk på Start/Pause for at starte programmet.

På displayet tændes lampen  for låst luge, og lampen for den igangværende fase begynder at blinke.

Displayet viser også den resterende programtid.

13.4 Ved tørreprogramslut

- Apparatet stopper automatisk.
- Lydsignalerne høres (hvis de er aktive).
-  vises i displayet.
- Lampen for knappen Start/Pause slukkes. Symbolet  for låst luge slukkes
- Tryk på knappen On/Off i nogle sekunder for at deaktivere apparatet.



Få minutter efter afslutningen af programmet slukker energisparefunktionen automatisk for apparatet.

1. Fjern vasketøjet i apparatet.

2. Sørg for, at tromlen er tom.



Rens tromlen, pakningen og indersiden af lugen med en fugtig klud efter tørreprogrammet.

14. FNUG I STOFFET

Under vaske- og/eller tørrefasen kan visse typer stof (klude, uld, sweatshirt) frigive fnug.

Det frigivne fnug kan sætte sig fast i tøjet i næste vask.

Denne gene forværes med tekniske stoffer.

Sådan forhindrer du fnug i dit vasketøj:

- ikke vasker mørke stoffer, når du har vasket og tørret lyse stoffer (håndklæde, uld, sweatshirt) og omvendt
- tørrer denne type stof i det fri, når det vaskes første gang
- renser afløbsfilteret
- Efter tørrefasen rengøres den tomme tromle, pakningen og lugen med en fugtig klud.

Indstil et specialprogram for at fjerne fnug i tromlen:

- Tøm tromlen.
- Rengør tromlen, pakningen og lugen med en våd klud.
- Indstil skylleprogrammet.
- Tryk på knapperne Centrifugering og Spar tid samtidigt, indtil displayet viser **CLE**, for at aktivere rengøringsfunktionen.
- Tryk på Start/Pause-knappen for at starte programmet.



Hvis produktet bruges ofte, bør du udføre programmet **CLE** regelmæssigt. Se kapitlet "Pleje og rengøring - Vedligeholdelsesvask".

15. VEDLIGEHOLDELSE OG RENGØRING



ADVARSEL!

Se kapitlerne om sikkerhed.

15.1 Plan for regelmæssig rengøring

Regelmæssig rengøring hjælper med at forlænge produktets levetid.

Efter hvert program skal lugen og sæbeskuffe stå lidt på klem for at få luftcirkulation og tørre fugtigheden indvendigt i produktet.

Hvis apparatet ikke bruges i længere tid, så luk for vandhanen, og tag stikket ud af kontakten.

Vejledende tidsplan for regelmæssig rengøring:

Afkalkning	To gange om året
Vedligeholdelsesvask	En gang om måneden
Rengør lugetætning	Hver anden måned
Rengør tromle	Hver anden måned
Fjern fnug fra tromlens inderside	To gange om måneden ¹⁾
Rengør sæbeskuffen	Hver anden måned
Rengør afløbspumpens filter	To gange om året
Rengør tilløbsslangen og ventilfilteret	To gange om året

¹⁾ Se kapitlet "Fnug i stoffet".

15.2 Fjernelse af fremmedlegemer



Sørg for, at alle lommer er tomme, og at alle løse elementer er fastgjort, inden du kører programmet.

Fjern eventuelle fremmedlegemer (såsom metalclips, knapper, mønter osv.), som du måske kan finde i lugetætningen, filtrene og tromlen. Se afsnittene "Dørpakning med dobbelt kantvandlås", "Rengøring af tromlen", "Rengøring af afløbspumpens filter" og "Rengøring af tilløbslangen og ventilfilteret". Vær forsigtig med gardiner. Fjern krogene, og læg gardinerne i en vaskepose eller et pudebetræk. Kontakt om nødvendigt det autoriserede servicecenter, hvis dette ikke hjælper.

15.3 Udvendig rengøring

Rengør kun maskinen med mild sæbe og varmt vand. Tør alle overfladerne helt.

Brug ikke skurepuder eller ridsemateriale.

FORSIGTIG!

Undlad at bruge sprit, opløsningsmidler eller kemiske produkter.

FORSIGTIG!

Rengør ikke metalflader med klorinbaseret rengøringsmiddel.

15.4 Afkalkning



Hvis vandet i dit område er hårdt eller middelhårdt, anbefaler vi, at du bruger blødgøringsmiddel til vaskemaskiner (afkalk af og til). Vandet er hårdt eller middelhårdt, når hårdhedsgraden overstiger 8dH.

Undersøg regelmæssigt tromlen for kalk.



Følg altid anvisningerne, som findes på produktets emballage.

15.5 Vedligeholdelsesvask

Den gentagne og længerevarige brug af programmer ved lave temperaturer kan forårsage aflejringer af vaskemiddel, fnugrester, bakterievækst i tromlen og karret.

For at fjerne disse aflejringer og gøre apparatets indvendige del hygiejnisk bør du regelmæssigt køre en vedligeholdelsesvask (mindst én gang om måneden).

Kør et bomuldsprogram med den højeste temperatur og tilsæt lidt vaskepulver, eller kør programmet Maskinrens, hvis det er tilgængeligt.

15.6 Lugetætning

Dette produkt er designet med et **selvrensende dræningssystem**, der gør det muligt at dræne fnugfibre, som falder af tøjet, ud med vandet. Undersøg forseglingen regelmæssigt, og rengør den, hvis det er nødvendigt, som beskrevet i følgende diagram. Mønter, knapper, andre små genstande kan genfindes i slutningen af cyklussen.

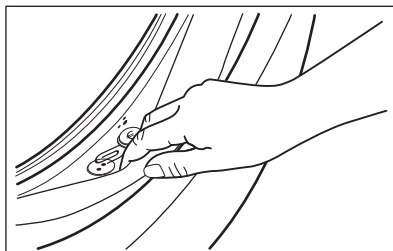

Rengør den, hvis det er nødvendigt, ved hjælp af et rengøringsmiddel med ammoniak uden at ridse tætningsens overflade.



Overhold altid anvisningerne, som findes på pakningen af produktet.

15.7 Rengøring af tromlen

Undersøg regelmæssigt tromlen for at undgå uønskede aflejringer.

Rengør tromlen med specielle produkter til rustfrit stål.



Følg altid anvisningerne, som findes på pakningen af produktet.

Rengør ikke tromlen med sure afkalkningsmidler eller skuremidler, der indeholder klor eller jern eller stål.

Sådan opnås en grundig rengøring:

1. Rengør tromlen med specielle produkter til rustfrit stål.
2. Kør et kort bomuldsprogram ved høj temperatur og med tom tromle samt lidt vaskepulver, eller kør programmet Maskinrens, hvis det er tilgængeligt.

15.8 Rengøring af sæbeskuffen

For at forhindre mulige aflejringer af tørt vaskemiddel eller koaguleret skyllemiddel og/eller mugdannelse i sæbeskuffen skal du hver anden måned udføre følgende rengøringsprocedure, som forklaret i følgende diagrammer:

1. Åbn skuffen. Tryk krogen nedad som vist på billedet og træk den ud.

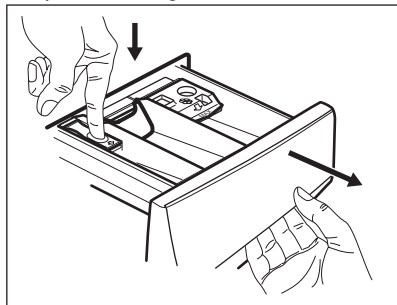

2. Fjern den øverste del af rummet til tilsætningsmidler for at gøre rengøringen nemmere. Sørg for, at alle rester af vaskemiddel fjernes fra den øverste og nederste del af fordybningen. Brug en lille børste til at rengøre fordybningen.

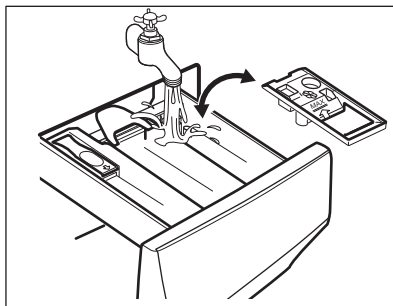

3. Skyl sæbeskuffen under rindende varmt vand for at fjerne alle spor af vaskemiddel. Efter rengøring sættes den øverste del på igen.

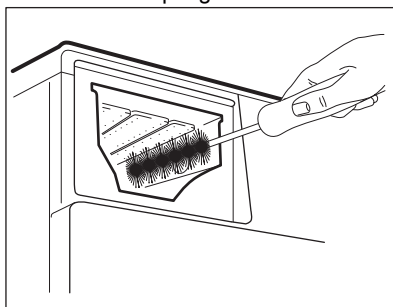

4. Indsæt sæbeskuffen i styreskinne og luk den. Kør skylning uden tøj i tromlen.

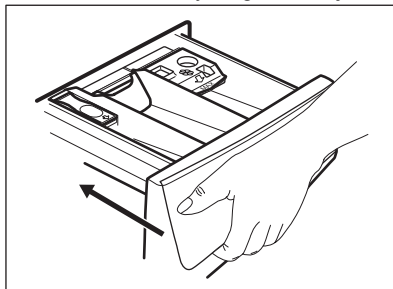

15.9 Rengøring af afløbspumpefilteret

⚠ ADVARSEL!

Tag stikket ud af kontakten.



Efterse jævnligt filteret i afløbspumpen, og sørg for, at det er rent.

Rengør afløbspumpefilteret hvis:

- Produktet ikke tømmer vand ud.
- Tromlen ikke drejer rundt.
- Produktet laver en usædvanlig lyd på grund af blokering af afløbspumpen.
- Displayet viser alarmkoden **E20**.

⚠ ADVARSEL!

- Fjern ikke filteret, mens produktet er tændt.
- Rens ikke pumpen, hvis vandet er varmt. Vent, til vandet er kølet ned

Fortsæt som beskrevet i følgende diagrammer for at rengøre pumpefilteret:

Sørg altid for klude til optørring af spildt vand, når filteret fjernes.

1. Åbn dækslet til pumpen.

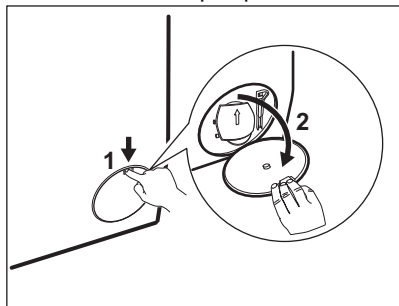

2. Anbring en passende skål under afløbspumpeadgangen for at opsamle vand, der løber ud.
3. Åbn slisken nedad. Sørg altid for klude til optørring af spildt vand, når filteret fjernes.

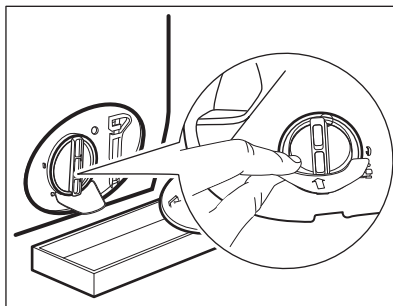

4. Drej filteret 180 grader mod uret for at åbne det, uden at fjerne det. Lad vandet løbe ud.

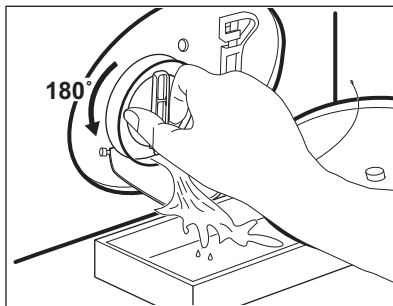

5. Når skålen er fuld af vand, skal filteret sættes tilbage, og beholderen tømmes.
6. Gentag trin 4 og 5, til der ikke længere løber vand ud.
7. Drej filteret mod uret, og tag det af.

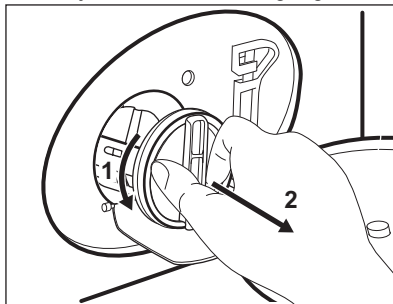

8. Fjern om nødvendigt frug og genstande fra filterfordybningen.
9. Kontroller, at pumpehjulet kan rotere. Hvis det ikke roterer, bedes du kontakte et autoriseret servicecenter.

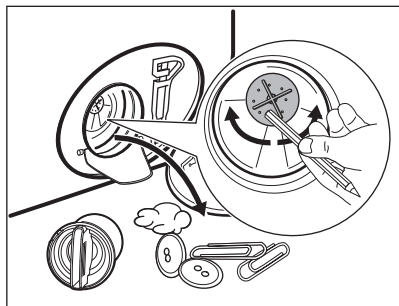

10. Rengør filteret under vandhanen.

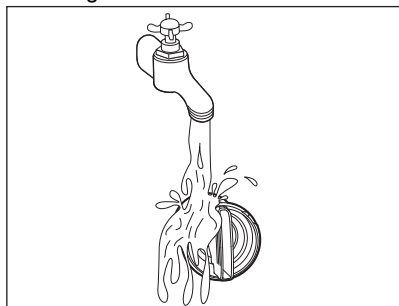

11. Sæt filteret på plads i de specielle skinner ved at dreje det med uret. Sørg for at stramme filteret korrekt for at forhindre lækager.

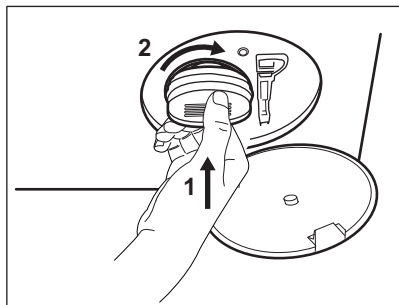

12. Luk dækslet til pumpen.

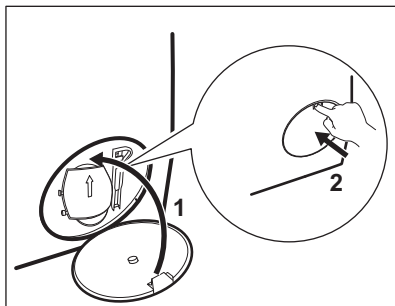

Når du tømmer vandet med nødtømningsproceduren, skal du igen aktivere udtømningssystemet:

- a. Kom 2 liter vand i sæbeskuffens rum til hovedvask.
- b. Start programmet for at tømme vandet ud.

15.10 Rengøring af tilløbsslangen og filteret i indløbsventilen

Det anbefales at rengøre både tilløbsslangens og ventilens filtre to gange om året for at fjerne evt. aflejringer, der kan have ophobet sig med tiden. Forsæt som beskrevet i følgende diagrammer for at rengøre filtre:

1. Fjern tilløbsslangen fra hanen, og rengør filteret.

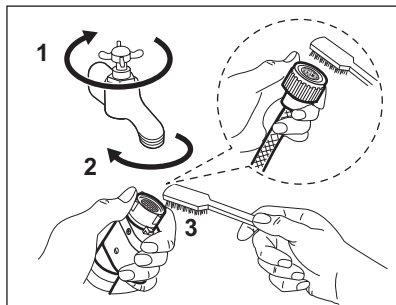

2. Fjern tilløbsslangen fra produktet ved at løsne ringmøtrikken.

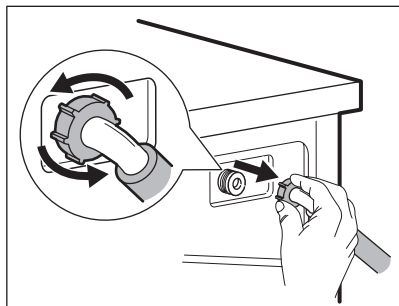

3. Rengør ventilfilteret på produktets bagside med en tandbørste.

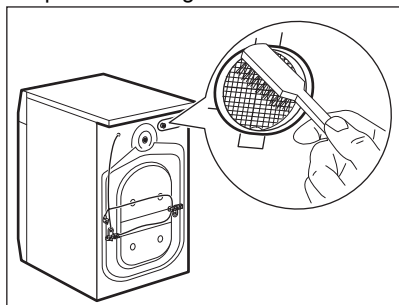

4. Når du tilslutter slangen på produktets bagside igen, skal du dreje den til venstre eller højre (ikke i lodret position), afhængigt af din vandhanes position.

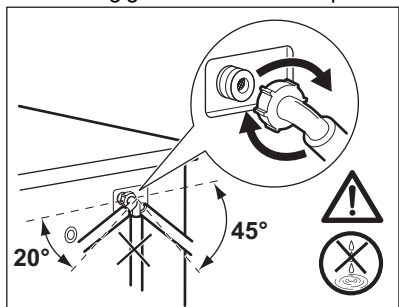

15.11 Nødtømning

Hvis apparatet ikke kan tømme vandet, bør du udføre den samme procedure, beskrevet i afsnittet "Rengøring af udtømningspumpefilteret". Rengør pumpen, hvis nødvendigt.

Når du tømmer vandet med nødtømningsproceduren, skal du igen aktivere udtømningssystemet:

1. Kom 2 liter vand i sæbeskuffens rum til hovedvask.
2. Start programmet for at tømme vandet ud.

15.12 Frostsikring

Hvis apparatet bliver installeret et sted, hvor temperaturen kan nå værdierne omkring 0 °C eller falde til under dette, skal du fjerne det resterende vand fra tilløbsslangen og afløbspumpen.

1. Træk stikket ud af stikkontakten.
2. Luk for vandhanen.
3. Læg de to ender af tilløbsslangen i en beholder, og lad vandet løbe ud af slangen.
4. Tøm afløbspumpen. Se nødtømningsproceduren.
5. Når afløbspumpen er tom, sættes tilløbsslangen på igen.

⚠ ADVARSEL!

Kontroller, at temperaturen er over 0 °C, inden du bruger apparatet igen. Producenten er ikke ansvarlig for skader forårsaget af lave temperaturer.

16. FEJLFINDING

⚠ ADVARSEL!

Se kapitlerne om sikkerhed.

16.1 Alarmkoder og mulige fejl

Maskinen starter ikke, eller den stopper under drift. Prøv først at finde en løsning på problemet (henvis til tabellerne).

ADVARSEL!

Sluk for maskinen, før der udføres nogen som helst form for eftersyn.

Ved nogle problemer viser displayet en alarmkode, og Start/Pause - knappen kan blinke kontinuerligt:



Hvis maskinen er overfyldt, skal du fjerne nogle ting fra tromlen og/eller holde lugen presset ind, mens du rører ved Start/Pause-knappen, indtil kontrollampen  holder op med at blinke (se billedet herunder).

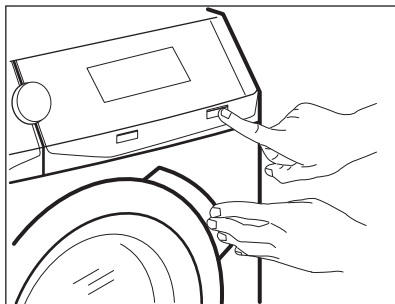

Problem	Mulig løsning
E 10 Produktet tager ikke vand ind korrekt.	<ul style="list-style-type: none">• Kontrollér, at der er åbnet for vandhanen.• Kontrollér, at vandtrykket ikke er for lavt. Kontakt det lokale vandværk for at få disse oplysninger.• Sørg for, at vandhanen ikke er tilstoppet.• Kontrollér, at tilløbsslangen ikke er knækket, beskadiget eller bøjet.• Sørg for, at tilløbsslangen er tilsluttet korrekt.• Kontrollér, at filtrene på tilløbsslangen og ventilerne ikke er tilstoppede. Se "Vedligeholdelse og rengøring".
E20 Produktet tømmer ikke for vand.	<ul style="list-style-type: none">• Kontrollér, at vandlåsen ikke er tilstoppet.• Kontrollér, at afløbsslangen ikke har knæk eller er bøjet.• Kontrollér, at afløbsfiltret ikke er tilstoppet. Rens filtret om nødvendigt. Se "Vedligeholdelse og rengøring".• Kontrollér, at afløbsslangen er tilsluttet korrekt.• Indstil tømningsprogrammet, hvis du indstiller et program uden tømningfase.• Indstil tømningsprogrammet, hvis du indstiller en funktion, som slutter med vand i karret.

E40

Produktets luge er åben eller ikke rigtigt lukket.

- Sørg for, at lågen er korrekt lukket.
-

E91

Intern fejl. Ingen kommunikation mellem maskinens elektroniske elementer.

- Programmet sluttede ikke korrekt, og produktet stoppede for tidligt. Sluk for produktet, og tænd igen.
 - Kontakt et autoriseret servicecenter, hvis alarmkoden vises igen.
-

E40

Strømforsyningen er ustabil.

- Vent, indtil strømforsyningen er stabil.
-

EFO

Overløbsikringen er aktivret.

- Kobl produktet fra strømforsyningen, og luk for vandhanen. Kontakt det autoriserede servicecenter.
-

Sluk og tænd for produktet, hvis displayet viser andre alarmkoder. Kontakt det autoriserede servicecenter, hvis problemet fortsætter.

I tilfælde af et andet problem med apparatet kan du se oversigten herunder for mulige løsninger.

Problem	Mulig løsning
Programmet starter ikke.	<ul style="list-style-type: none">• Kontrollér, at stikket er tilsluttet stikkontakten.• Sørg for, at produktets luge er lukket.• Kontrollér, at der ikke er sprunget en sikring i relæet.• Sørg for, at Start/Pause ikke er aktiveret.• Hvis den udskudte start er indstillet, kan du annullere den eller vente på, at nedtællingen er færdig.• Deaktivér børnesikringen, hvis den er aktiveret.• Kontrollér knappens position på det valgte program.
Produktet fyldes med vand og tømmes med det samme.	<ul style="list-style-type: none">• Kontrollér, at afløbsslangen er i den korrekte position. Slangen er muligvis placeret for lavt. Se "Installationsvejledning".
Centrifugeringen fungerer ikke, eller en vask varer læn- gere end normalt.	<ul style="list-style-type: none">• Indstil centrifugeringsprogrammet.• Kontrollér, at afløbsfiltret ikke er tilstoppet. Rens filtret om nødvendigt. Se "Vedligeholdelse og rengøring".• Fordel tøjet i tromlen manuelt, og start centrifugeringsfasen igen. Dette kan skyldes balanceproblemer.
Der er vand på gulvet.	<ul style="list-style-type: none">• Kontrollér, at tilslutningerne til vandslangen er tætte, og at der ikke er nogen lækager.• Kontrollér, at tilløbsslangen og/eller afløbsslangen ikke har nogen skader.• Kontrollér, at du bruger det rigtige vaskemiddel og den korrekte mængde.
Du kan ikke åbne produktets luge.	<ul style="list-style-type: none">• Kontrollér, at der ikke er valgt et vaskeprogram, som ender med vand i karret.• Kontrollér, at vaskeprogrammet er færdigt.• Vælg tømnings- eller centrifugeringsprogrammet, hvis der er vand i tromlen.• Kontrollér, at produktet modtager strøm.• Dette problem kan skyldes en fejl på produktet. Kontakt et autoriseret servicecenter.

Problem	Mulig løsning
Maskinen udsender en unormal lyd og vibrerer.	<ul style="list-style-type: none"> • Sørg for, at produktet er korrekt nivelleret. Se "Installationsvejledning". • Kontrollér, at emballagen og/eller transportboltene er fjernet. Se "Installationsvejledning". • Kom mere vasketøj i tromlen. Tøjmængden kan være for lille.
Programmets varighed øges eller mindskes, mens programmet kører.	<ul style="list-style-type: none"> • ProSense System kan justere programvarigheden i henhold til vasketøjets type og mængde. Se under "ProSense System-fyldningsdetektion" i kapitlet "Daglig brug".
Vaskeresultatet er ikke tilfredsstillende.	<ul style="list-style-type: none"> • Øg mængden af vaskemiddel, eller brug et andet vaskemiddel. • Brug særlige produkter til at fjerne vanskelige pletter, inden du vasker tøjet. • Kontrollér, at du har indstillet den korrekte temperatur. • Reducer mængden af vasketøj.
Der dannes for meget skum i tromlen under en vaskecyklus.	<ul style="list-style-type: none"> • Reducer mængden af vaskemiddel eller antallet af tabletter eller enkelt dosisvaskemidler.
Efter en vask er der rester af vaskemiddel i sæbeskuffen.	<ul style="list-style-type: none"> • Kontrollér, at klappen er placeret det rigtige sted (OP for pulvervaskemiddel – NED for flydende vaskemiddel). • Kontrollér, at du har brugt sæbeskuffen i overensstemmelse med de anvisninger, du har fået i denne vejledning.
Maskinen tørrer ikke eller tørrer ikke korrekt.	<ul style="list-style-type: none"> • Tænd for vandhanen. • Sørg for at afløbsfiltret ikke er tilstoppet. • Reducer tøjmængden. • Kontrollér, at du har valgt det korrekte program. Vælg om nødvendigt en kort tørretid.
Vasketøjet er fuldt af forskelligfarvede fnug.	<p>Tøjet, der blev vasket i forrige program, frigjorde fnug i en anden farve:</p> <ul style="list-style-type: none"> • Tørrefasen hjælper med at fjerne nogle af fnuggene. • Rens tøjet med en fnugfjerner. <p>Hvis der er for meget fnug i tromlen, henvises der til afsnittet "Fnug i stoffet" for yderligere oplysninger.</p>

Start produktet, når du har gennemført kontrollen. Programmet fortsætter fra det sted, hvor det blev afbrudt.

Kontakt et autoriseret servicecenter, hvis problemet opstår igen.

De nødvendige oplysninger til servicecenteret er angivet på produktets typeskilt.

17. FORBRUGSVÆRDIER

17.1 Introduktion



QR-koden på energimærket, der følger med produktet, indeholder et weblink til oplysningerne vedrørende produktets ydeevne i EU EPREL databasen. Opbevar energimærket som reference sammen med brugervejledningen og alle andre dokumenter, der følger med dette produkt.

Det er også muligt at finde de samme oplysninger i EPREL ved hjælp af linket <https://eprel.ec.europa.eu> og modelnavn og produktnummer, som du finder på produktets typeskilt.

17.2 Ifølge Kommissionens forordning EU 2019/2023 og ukrainsk dekret 834/2023

Kun vask

Eco 40-60 program	kg	kWh	Liter	tt:mm	% 1)	°C	o/m ²)
Hel fyldning	9.0	0.805	60.0	03:48	44.0	37.0	1600
Halv fyldning	4.5	0.480	45.0	02:53	44.0	30.0	1600
Kvart fyldning	2.5	0.235	31.0	02:50	45.0	24.0	1600

1) Restfugtighed ved slutningen af centrifugeringsfase. Jo højere centrifugeringshastighed, jo højere lydniveau, og jo lavere restfugtighed.

2) Maks. centrifugeringshastighed.

Vaske- og tørreprogram

Eco 40-60-program og skabstørt niveau	kg	kWh	Liter	tt:mm	% 1)	°C	o/m ²)
Hel fyldning	5.0	3.255	76.0	05:55	0.00	35.0	1600
Halv fyldning	2.5	1.750	42.0	04:20	0.00	32.0	1600

1) Restfugtighed ved slutningen af centrifugeringsfase. Jo højere centrifugeringshastighed, jo højere lydniveau, og jo lavere restfugtighed.

2) Maks. centrifugeringshastighed.

Strømforsøg i forskellige tilstande

Off (W)	Standby (W)	Udskudt start (W)
0.50	0.50	4.00

Tid til Off/Standby tilstand er maks. 15 minutter.

17.3 Almindelige programmer - kun vask



Disse værdier er kun vejledende.

Program	kg	kWh	Liter	tt:mm	% 1)	°C	o/m ²)
Bomuld ³⁾ 95°C	9.0	2.800	100.0	03:30	44.0	85.0	1600
Bomuld 60°C	9.0	1.950	95.0	03:10	44.0	55.0	1600
Bomuld ⁴⁾ 20°C	9.0	0.350	95.0	03:00	44.0	20.0	1600
Syntetisk 40°C	3.0	0.600	60.0	02:10	35.0	40.0	1200
Finvask ⁵⁾ 30°C	2.0	0.350	55.0	01:10	35.0	30.0	1200
Uld 30°C	1.5	0.250	50.0	01:10	30.0	30.0	1200

1) Restfugtighed ved slutningen af centrifugeringsfase. Jo højere centrifugeringshastighed, jo højere lydniveau, og jo lavere restfugtighed.

2) Maks. centrifugeringshastighed.

3) Velegnet til vask af meget snavset tøj.

4) Velegnet til vask af let snavset bomuld, syntetisk og blandet.

5) Det fungerer også som et hurtigt vaskeprogram til let snavset tøj.

17.4 Almindelige programmer - vask og tør



Disse værdier er kun vejledende.

Program	kg	kWh	Liter	tt:mm	% 1)	°C	o/m ²)
Syntetisk 40°C	3.0	1.800	70.0	03:25	1.00	40.0	1200

1) Restfugtighed ved slutningen af centrifugeringsfase. Jo højere centrifugeringshastighed, jo højere lydniveau, og jo lavere restfugtighed.

2) Maks. centrifugeringshastighed.

18. QUICK GUIDE

18.1 Daglig brug

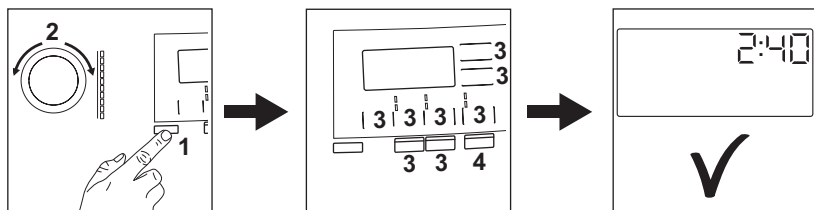

- Sæt stikket i kontakten.
- Åbn vandhanen.
- Tryk på **On/Off** -knappen for at tænde for apparatet på (1).
- Drej programvælgeren for at indstille det ønskede program (2).
- Indstil de ønskede tilvalg ved hjælp af de tilsvarende berøringsknapper (3).
- Læg vasketøjet i tromlen, et stykke ad gangen uden at overskride den maksimale foreslåede mængde. Luk lugen, og sørg for, at der ikke sidder tøj i klemme mellem lugebælgen og lugen.
- Hæld vaskemidlet og anden behandling i det passende rum i beholderen til vaskemiddel.
- Berør **Start/Pause** -knappen (4) for at starte programmet.
- Apparatet starter.
- Tag vasketøjet ud i slutningen af programmet.
- Tryk på **On/Off** -knappen for at slukke for apparatet.

18.2 Rengøring af afløbspumpefilteret

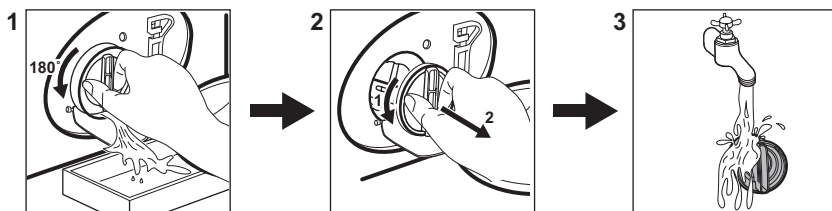

Rengør filteret regelmæssigt, og især hvis alarmkoden **E20** vises på displayet.

18.3 Programmer

Program Standardtemperatur Temperaturområde	Maksimal fyldning	Programbeskrivelse
Eco 40-60 (Kun vasketilstand) 1)	9.0 kg	Hvid og farvægte bomuld. Normalt snavset.
Eco 40-60 + Skabstørt niveau (vaske- og tørretilstand) 2)	5.0 kg	
Eco 40-60 + skabstørt niveau (kun tørretilstand)	5.0 kg	Hvid og farvægte bomuld.
Bomuld	9.0 kg	Hvid og kulørt bomuld. Normalt, meget og let snavset tøj.
Syntetisk	3.0 kg	Syntetiske eller blandede stoffer. Normalt snavset tøj.
Finvask	2.0 kg	Sarte tekstiler såsom akryl, viskose og blandede tekstiler, der kræver en mere skånsom vask. Normalt og let snavset tøj.
Uld	1.5 kg	Uld, der kan vaskes i maskinen, og uld, der kan vaskes i hånden, og andre stoffer med "håndvask"-skånesymbol ³⁾ .
Outdoor	2.0 kg	Moderne sportstøj til udendørs brug.
Hygiene	9.0 kg	Hvid bomuld. Dette program fjerner mere end 99,99% af bakterier og vira ⁴⁾
Kvik 20' - Vask&Tør 60'	1.0 kg	Program på kun 20 minutter til vask af op til 1 kg blandede syntetiske skjorter. Tilføj en tørrefase for at få et komplet OneGo-program (vask og tørring) på 60 minutter.
Damp	1.0 kg	Bomuld og syntetisk tøj, der skal glattes.
Skyl	9.0 kg	Til skyling og centrifugering af vasketøjet. Alle stoffer, bortset fra uld og meget sarte stoffer. Reducer centrifugeringshastigheden efter typen af vasketøj.

1) Ifølge Kommissionens forordning EU 2019/2023 og ukrainsk dekret 834/2023. Dette program ved standardtemperatur og centrifugeringshastighed, kun i vasketilstand, med nominal kapacitet på 9.0 kg, er i stand til at vaske normalt snavset bomuldstøj, der angives vaskbart ved 40°C eller 60°C, sammen i det samme program.



Se kapitlet "Forbrugsværdier" for den opnåede temperatur i vasketøjet, programvarigheden og andre data. De mest effektive programmer med hensyn til energiforbrug er generelt dem, der vasker ved lavere temperaturer og længere varighed.

2) Ifølge Kommissionens forordning EU 2019/2023 og ukrainsk dekret 834/2023. Dette program ved standardtemperatur og -centrifugeringshastighed, i vaske- og tørretilstand, med nominal kapacitet på 5.0 kg og med skabstørt niveau, udfører vaske- og tørreprogrammet, der er i stand til at vaske normalt snavset bomuldstøj, der er angivet vaskbart ved 40°C eller 60°C, sammen i det samme program, og efter tørrefasen kan vasketøjet med det samme lægges i et skab.

3) Under denne cyklus roterer tromlen langsomt for at sikre en mild vask. Det kan virke som om, tromlen ikke roterer eller ikke roterer ordentligt, men dette er normalt for dette program.

4) Testet for Staphylococcus aureus, Enterococcus faecium, Candida albicans, Pseudomonas aeruginosa og MS2 Bacteriophage i eksternt test udført af Swisstatest Testmaterialien AG i 2021 (Testrapport nr. 202120117).

Hvis produktet fyldes til den **maksimale kapacitet, der er angivet for hvert**

program, hjælper det med at reducere energi- og vandforbrug.

Velegnede vaskemidler til hvert program

Program	Universalpulver ¹⁾	Flydende universal	Flydende til farvet	Finvask uld	Speciel
Eco 40-60	▲	▲	▲	--	--
Bomuld	▲	▲	▲	--	--
Syntetisk	▲	▲	▲	--	--
Finvask	--	--	--	▲	▲
Uld	--	--	--	▲	▲
Outdoor	--	--	--	▲	▲
Hygiene	▲	▲	--	--	▲
Kvik 20' - Vask&Tør 60'	--	▲	▲	--	--

1) Ved temperaturer over 60°C anbefales det at bruge vaskepulver.

▲ = Anbefales

-- = Anbefales ikke

18.4 Vaskemiddeltype og -mængde.

- Brug kun vaskemidler og andre behandlinger, der er specielt beregnet til vaskemaskiner: Følg først disse generelle regler:
 - vaskepulver (også tabs og enkelt dosisvaskemidler) til alle typer stof, undtagen stof, der skal finvaskes. Vælg vaskepulver med blegemiddel til hvidt tøj og desinficering af vasketøj,
 - flydende vaskemidler (også enkelt dosisvaskemidler), fortrinsvis til lavtemperaturprogrammer (maks. 60°C) til alle typer stof, eller specialvaskemidler kun til uld.
- Bland ikke forskellige typer vaskemiddel.
- Brug mindre vaskemiddel, hvis:
 - du vasker en lille mængde vasketøj,
 - tøjet er let snavset,
 - Der dannes store mængder skum under vask.
- Når du bruger vaskemiddeltabs eller -kapsler, skal du altid lægge dem ind i tromlen, ikke i sæbeskuffen og følge producentens anbefalinger.

For lidt vaskemiddel kan forårsage:

- utilfredsstillende vaskeresultater,

- at vasketøjet bliver gråt,
- fedtet tøj,
- mug i produktet.

For meget vaskemiddel kan forårsage:

- skumdannelse,
- reduceret vaskeeffekt,
- utilstrækkelig skylning,
- en større indvirkning på miljøet.

18.5 Plan for regelmæssig rengøring

Regelmæssig rengøring hjælper med at forlænge produktets levetid.

Efter hvert program skal lugen og sæbeskuffe stå lidt på klem for at få luftcirkulation og tørre fugtigheden indvendigt i produktet.

Hvis produktet ikke bruges i længere tid, så luk for vandhanen, og tag stikket ud af kontakten.

Vejløsende periodisk rengøringsplan:

Afkalkning	To gange om året
Vedligeholdelsesvask	En gang om måneden
Rengør lugetætning	Hver anden måned
Rengør tromle	Hver anden måned

Fjern fnug fra tromlens inderside	To gange om måneden
Rengør sæbeskuffen	Hver anden måned
Rengør afløbspumpens filter	To gange om året
Rengør tilløbsslangen og ventilfilteret	To gange om året

Undersøg regelmæssigt tromlen for kalk. Vi anbefaler at køre et program med tom tromle og et afkalkningsprodukt en gang imellem.

Fjernelse af fremmedlegemer



Sørg for, at alle lommer er tomme, og at alle løse elementer er fastgjort, inden du kører programmet.

Fjern eventuelle fremmedlegemer (såsom metalclips, knapper, mønter osv.), som du måske kan finde i lugetætningen, filtrene og tromlen. Kontakt om nødvendigt det autoriserede servicecenter, hvis dette ikke hjælper.

Lugetætning

Dette produkt er designet med et **selvrensende dræningssystem**, der gør det

muligt at dræne fnugfibre, som falder af tøjet, ud med vandet. Undersøg forseglingen regelmæssigt, og rengør den, hvis det er nødvendigt, som beskrevet i følgende diagram. Mønter, knapper, andre små genstande kan genfindes i slutningen af cyklusen.

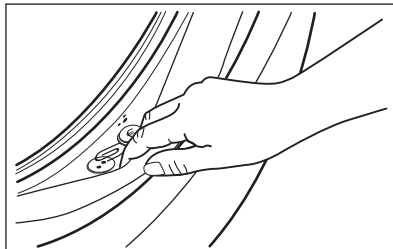

Rengør den, hvis det er nødvendigt, ved hjælp af et rengøringsmiddel med ammoniak uden at ridse tætningsens overflade.

Fjern om nødvendigt fnug og genstande fra filterfordybningen.

19. MILJØHENSYN

Genbrug materialer med symbolet . Læg emballagen i relevante beholdere for at genbruge den. Hjælper med at beskytte miljøet og folkesundheden ved at genbruge affald fra elektriske og elektroniske apparater. Bortskaf ikke apparater, der er markeret med

symbolet med husholdningsaffaldet. Returnér produktet til din lokale genbrugsplads eller kontakt dit kommunale kontor.

FOR PERFECT RESULTS

Thank you for choosing this AEG product. We have created it to give you impeccable performance for many years, with innovative technologies that help make life simpler – features you might not find on ordinary appliances. Please spend a few minutes reading to get the very best from it.

Visit our website to:



Get usage advice, brochures, troubleshooting, service and repair information:
www.aeg.com/support



Register your product for better service:
www.registeraeg.com



Buy Accessories, Consumables and Original spare parts for your appliance:
www.aeg.com/shop

CUSTOMER CARE AND SERVICE

Always use original spare parts.

When contacting our Authorised Service Centre, ensure that you have the following data available: Model, PNC, Serial Number.

The information can be found on the rating plate.

Warning / Caution-Safety information

General information and tips

Environmental information

Subject to change without notice.

CONTENTS

1. SAFETY INFORMATION.....	50
2. SAFETY INSTRUCTIONS.....	53
3. PRODUCT DESCRIPTION.....	55
4. TECHNICAL DATA.....	56
5. INSTALLATION.....	56
6. CONTROL PANEL.....	61
7. DIAL AND BUTTONS.....	63
8. PROGRAMMES.....	66
9. BEFORE FIRST USE.....	73
10. SETTINGS.....	73
11. DAILY USE.....	74
12. DAILY USE - WASHING & DRYING.....	78
13. DAILY USE - DRYING ONLY.....	79
14. FLUFF IN THE FABRICS.....	80
15. CARE AND CLEANING.....	81
16. TROUBLESHOOTING.....	86
17. CONSUMPTION VALUES.....	89
18. QUICK GUIDE.....	92
19. ENVIRONMENTAL CONCERNS.....	96

1. ⚠ SAFETY INFORMATION



Before the installation and use of this appliance, carefully read the supplied instructions. The manufacturer is not responsible for any injuries or damage that are the result of incorrect installation or usage. Always keep the instructions in a safe and accessible location for future reference.

1.1 Children and vulnerable people safety

⚠ WARNING!

Risk of suffocation, injury or permanent disability.

- This appliance can be used by children aged from 8 years and above and persons with reduced physical, sensory or mental capabilities or lack of experience and knowledge if they have been given supervision or instruction concerning the use of the appliance in a safe way and understand the hazards involved.
- Children between 3 and 8 years of age and persons with very extensive and complex disabilities shall be kept away from the appliance unless continuously supervised.
- Children of less than 3 years of age should be kept away from the appliance unless continuously supervised.
- Children should be supervised to ensure that they do not play with the appliance.
- Keep all packaging away from children and dispose of it appropriately.
- Keep detergents away from children.
- Keep children and pets away from the appliance when the door is open.
- If the appliance has a child safety device, it should be activated.
- Children shall not carry out cleaning and user maintenance of the appliance without supervision.

1.2 General Safety

- This appliance is for washing and drying domestic-type machine-washable and dryable laundry only.
- Do not use the dryer function if laundry has been soiled with industrial chemicals.
- This appliance is designed for single household domestic use in an indoor environment.
- This appliance may be used in offices, hotel guest rooms, bed & breakfast guest rooms, farm guest houses and other similar accommodation where such use does not exceed (average) domestic usage levels.
- Do not change the specification of this appliance.
- The appliance shall be installed as a freestanding product or below the kitchen worktop if space margins permit.
- Do not install the appliance behind a lockable door, a sliding door or a door with a hinge on the opposite side, that would prevent the appliance door from being fully open.
- Connect the mains plug to the mains socket only at the end of the installation process. Make sure that the mains plug is accessible after installation.
- The ventilation opening in the base must not be covered by a carpet, mat, or any floor covering.
- **WARNING:** The appliance must not be supplied through an external switching device, such as a timer, or connected to a circuit that is regularly switched on and off by a utility.
- Ensure good air ventilation in the room where the appliance is installed to avoid the backflow of unwanted gases into the room from appliances burning gas or other fuels, including open fires.
- Exhaust air must not be discharged into a flue which is used for exhausting fumes from any appliances burning gas or other fuels.
- The operating water pressure at the water entry point from the outlet connection must be between 0.5 bar (0.05 MPa) and 10 bar (1.0 MPa).

- The appliance maximum load is 9.0 kg. Do not exceed the maximum load of each programme (refer to the "Programmes" chapter).
- The appliance must be connected to the water mains using the new supplied hose sets, or other new hose sets supplied by the Authorised Service Centre.
- Old hose sets must not be reused.
- If the mains power supply cable is damaged, it must be replaced by the manufacturer, its Authorised Service Centre or similarly qualified persons to avoid an electrical hazard.
- Wipe away lint or packaging debris that has accumulated around the appliance.
- Items that have been soiled with substances such as vegetable or mineral oil, acetone, alcohol, petrol, kerosene, spot removers, turpentine, waxes and wax removers should be washed separately with an extra amount of detergent before being dried in the washer dryer.
- Do not use the appliance if items have been soiled with industrial chemicals.
- Do not dry unwashed items in the wash dryer.
- Items such as foam rubber (latex foam), shower caps, waterproof textiles, and rubber backed articles and clothes, or pillows fitted with foam rubber pads should not be dried in the washer dryer.
- Fabric softeners, or similar products, should only be used as specified by the product manufacturer's instructions.
- Remove all objects from items that could be a source of fire ignition such as lighters or matches.
- **WARNING:** Never stop the washer dryer before the end of the drying cycle unless all items are quickly removed and separated so that residual heat can dissipate.
- The final part of the washer dryer cycle takes place without heat (cool down cycle) to ensure that items reach a temperature that will not cause damage to them.
- Do not use high pressure water sprays and/or steam to clean the appliance.

- Clean the appliance with a moist cloth. Use only neutral detergents. Do not use abrasive products, abrasive cleaning pads, solvents or metal objects.
- Before any maintenance operation, deactivate the appliance and disconnect the mains plug from the socket.

2. SAFETY INSTRUCTIONS

2.1 Installation



The installation must comply with relevant national regulations.

- Follow the installation instructions supplied with the appliance.
- Do not install or use the appliance where the temperature can be less than 0°C or where it is exposed to the weather.
- Always keep the appliance vertical when it is being moved.
- Make sure that there is air circulation between the appliance and the floor.
- Remove all the packaging and the transit bolts.
- The floor area on which the appliance is to be installed must be flat, stable, heat resistant and clean.
- Keep the transit bolts in a safe place. If the appliance is to be moved in the future they must be reattached to lock the drum to prevent an internal damage.
- Always take care when moving the appliance as it is heavy. Always use safety gloves and enclosed footwear.
- Do not install or use a damaged appliance.
- Do not install the appliance where the appliance door cannot be fully opened.
- Adjust the feet to have the necessary space between the appliance and the flooring.
- When the appliance is in its permanent position, check if it is levelled correctly with the aid of a spirit level. If it is not, adjust the feet accordingly.

2.2 Electrical Connection

WARNING!

Risk of fire and electric shock.

- **WARNING:** This appliance is designed to be installed / connected to a grounding connection in the building.
- Always use a correctly installed shockproof socket.
- Do not use multi-plug adapters and extension cables.
- Do not disconnect the appliance by pulling on the mains cable. Always pull on the mains plug.
- Do not touch the mains cable or the mains plug with wet hands.

2.3 Water Connection

- The inlet water shall not exceed 25 °C.
- Do not cause damage to the water hoses.
- Before connection to new pipes, pipes not used for a long time, where repair work has been carried out or new devices fitted (water meters, etc.), let the water flow until it is clean and clear.
- Ensure that there are no visible water leaks during and after the first use of the appliance.
- Do not use an extension hose if the inlet hose is too short. Contact the Authorised Service Centre for the replacement of the inlet hose.
- When unpacking the appliance, It is possible to see water flowing from the drain hose. This is due to the testing of the appliance with the use of water in the factory.
- You can extend the drain hose to maximum 400 cm. Contact the Authorised

Service Centre for the other drain hose and the extension.

- Make sure that there is access to the tap after the installation.

2.4 Use

WARNING!

Risk of injury, electric shock, fire, burns or damage to the appliance.

- Do not put flammable products or items moistened with flammable products in, near or on the appliance.
- Do not touch the glass door while a programme operates. The glass can get hot.
- Do not dry damaged (torn, frayed) items that contain padding or fillings.
- If laundry has been washed with a stain remover, carry out an additional rinse cycle before starting a drying cycle.
- Make sure that all metal objects are removed from the laundry.
- Dry only fabrics that are suitable to dry in the appliance. Follow the cleaning instruction on the item label.
- Do not sit or stand on the open door of the appliance.
- Do not dry dripping wet clothes in the appliance.
- Do not let hot items to touch the plastic parts of the appliance.
- Remove a detergent ball (if used) before starting a drying programme.
- Do not use a detergent ball if setting a non-stop programme.

2.5 Service

- To repair the appliance contact the Authorised Service Centre. Use original spare parts only.
- Please note that self-repair or non-professional repair can have safety consequences and might void the guarantee.
- The following spare parts are available for at least 10 years after the model has been

discontinued: motor and motor brushes, transmission between motor and drum, pumps, shock absorbers and springs, washing drum, drum spider and related ball bearings, heaters and heating elements, including heat pumps, piping and related equipment including hoses, valves, filters and aquastops, printed circuit boards, electronic displays, pressure switches, thermostats and sensors, software and firmware including reset software, door, door hinge and seals, other seals, door locking assembly, plastic peripherals such as detergent dispensers. The duration may be longer in your country. For further information, please visit our website.

- Please note that some of these spare parts are only available to professional repairers, and that not all spare parts are relevant for all models.
- Concerning the lamp(s) inside this product and spare part lamps sold separately: These lamps are intended to withstand extreme physical conditions in household appliances, such as temperature, vibration, humidity, or are intended to signal information about the operational status of the appliance. They are not intended to be used in other applications and are not suitable for household room illumination.

2.6 Disposal

- Disconnect the appliance from the mains electrical and water supplies.
- Cut off the mains electrical cable close to the appliance and dispose of it.
- Remove the door catch to prevent children or pets from becoming trapped in the drum.
- Dispose of the appliance in accordance with local requirements for the disposal of Waste Electrical and Electronic Equipment (WEEE).

3. PRODUCT DESCRIPTION

3.1 Appliance overview

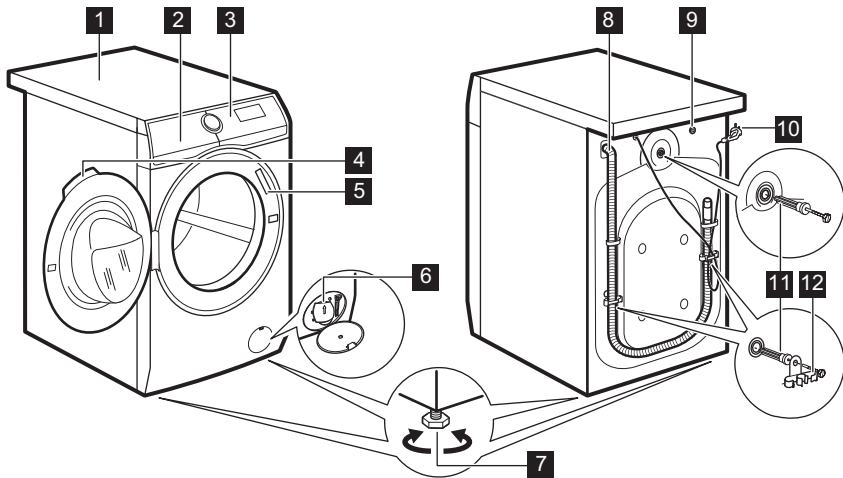

- 1 Worktop
- 2 Detergent dispenser
- 3 Control panel
- 4 Door handle
- 5 Rating plate
- 6 Drain pump filter
- 7 Feet for levelling the appliance

- 8 Drain hose
- 9 Inlet hose connection
- 10 Mains cable
- 11 Transit bolts
- 12 Hose support

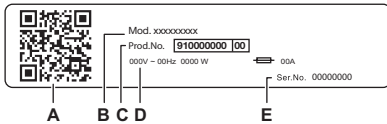

The rating plate reports:

- A. QR code
- B. Model name
- C. Product number
- D. Electrical ratings
- E. Serial number

Scan the **QR code** on the appliance to register your product and get the most out of it.

- Access your appliance details, documentation and articles on how to use the best features (User Manual also available at aeg.com/manuals)
- Get usage advice, troubleshooting, service and repair information (also available at aeg.com/support)
- Buy accessories, Consumable and Original Spare parts for your appliance (also available at aeg.com/shop)

4. TECHNICAL DATA

Dimension	Width/ Height/ Total depth	59.7 cm /84.7 cm /57.6 cm
Electrical connection	Voltage	230 V
	Overall power	2100 W
	Fuse	10 A
	Frequency	50 Hz
Level of protection against ingress of solid particles and moisture ensured by the protective cover, except where the low voltage equipment has no protection against moisture		IPX4
Water supply ¹⁾		Cold water
Water supply pressure	Minimum	0.5 bar (0.05 MPa)
	Maximum	10 bar (1.0 MPa)
Maximum wash load	Cotton	9.0 kg
Maximum dry load	Cotton	5.0 kg
	Synthetics	3.0 kg

¹⁾ Connect the water inlet hose to a water tap with a 3/4" thread.

5. INSTALLATION

WARNING!

Refer to Safety chapters.

5.1 Unpacking

WARNING!

Remove all the packaging and the transit bolts before installing the appliance.

WARNING!

Read all the installation instructions before proceeding.

WARNING!

Use the gloves.

1. Remove the external film. If necessary, use a cutter.

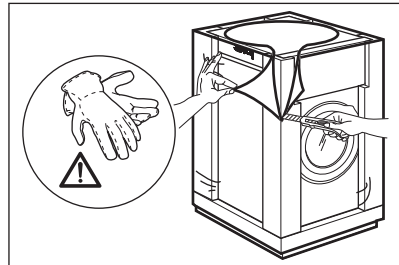

2. Remove the cardboard top and the other packaging materials.

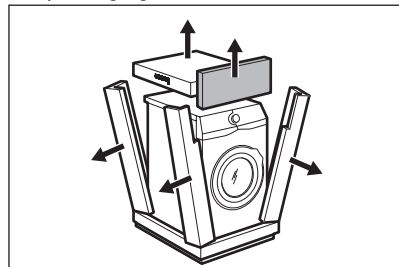

3. Remove the internal film.

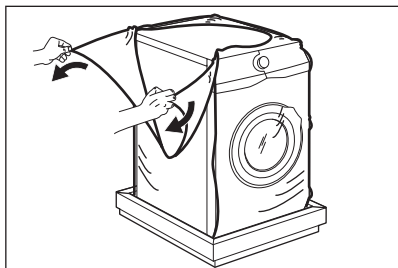

4. Open the door, remove the piece from the door seal and all the items from the drum.

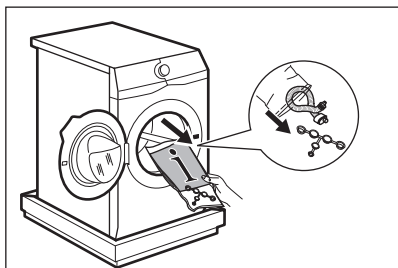

5. Carefully put the appliance down on its rear side.

6. Put the front packaging element on the floor under the appliance.



Make sure not to damage the hoses.

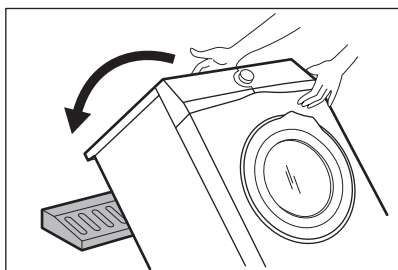

7. Remove the protection from the bottom.

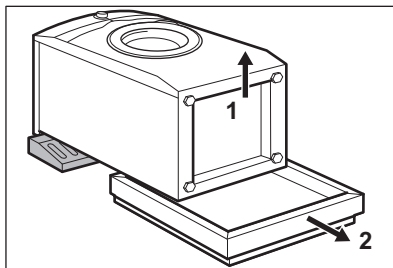

8. Pull up the appliance in vertical position.

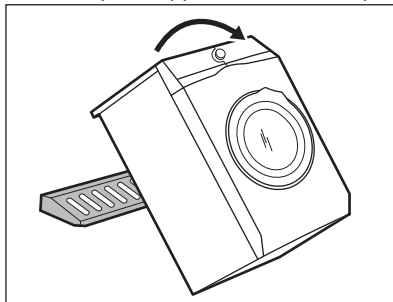

9. Remove the power supply cable and the drain hose from the hose holders.



It is possible to see water flowing from the drain hose. This is due to the testing with water of the appliance in factory.

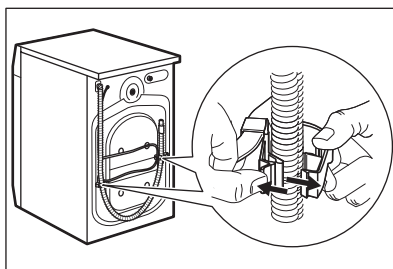

10. Remove the three bolts.

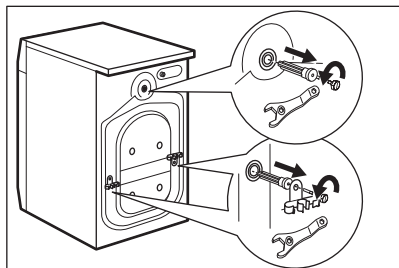

11. Pull out the plastic spacers.
12. Put the plastic caps, that you find in the user manual bag, in the holes.

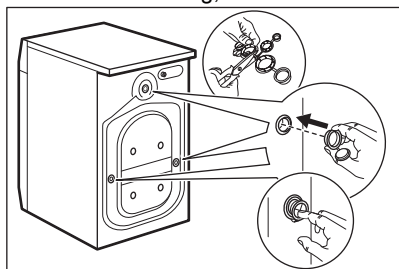

We recommend that you keep the packaging and the transit bolts for any movement of the appliance.



Accessories delivered with the appliance may vary depending on the model.

5.2 Positioning and levelling

1. Install the appliance on a flat hard floor.



Make sure that carpets do not stop the air circulation below the appliance.
Make sure that the appliance does not touch the wall or other units.

2. Loosen or tighten the feet to adjust the level.



WARNING!

Do not put cardboard, wood or equivalent materials below the appliance feet to adjust the level.

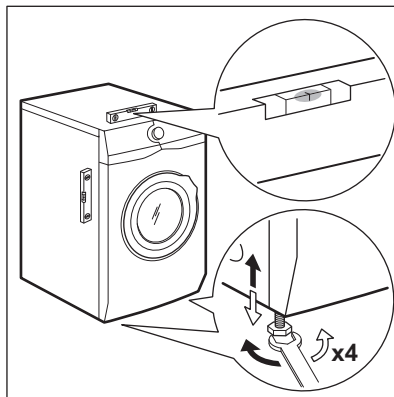

The appliance must be level and stable.



A correct adjustment of the appliance level prevents the vibration, noise and the movement of the appliance when in operation.

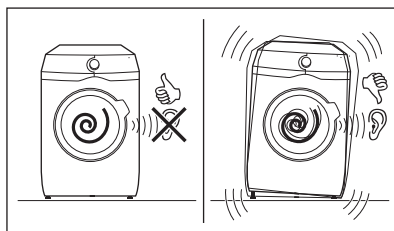

5.3 The inlet hose

1. Connect the water inlet hose to the back of the appliance if needed. Usually, it is

already installed at the factory.

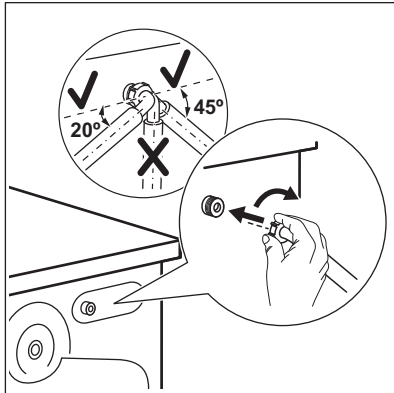

2. Position it toward left or right depending on the position of the tap. Make sure that the inlet hose is not in vertical position.
3. If necessary, loose the ring nut to set it in the correct position
4. Connect the water inlet hose to the cold water tap with 3/4" thread.

⚠ WARNING!

To reduce the sideways force maintain a 200mm minimum straight section of hose below the tap connection

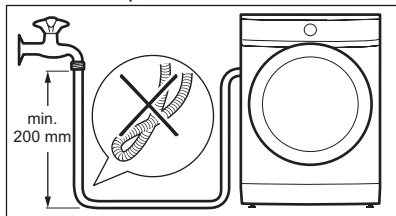

Some model can contain inlet hose with water stop device. It prevents any leaks in the hose because of its natural ageing. The sector in the window shows this fault A. If this occurs, close the water tap and contact the authorized service center for information to replace the hose.

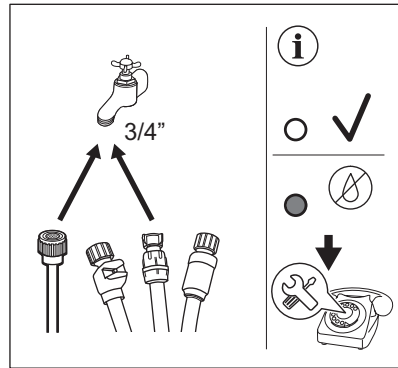

⚠ WARNING!

The inlet water shall not exceed 25 °C.

⚠ CAUTION!

Make sure that there are no leaks from the couplings.

i

Do not use an extension hose if the inlet hose is too short. Contact the service centre for information on inlet hose replacement.

5.4 Water-stop device

The inlet hose has a water stop device. This device prevents water leaks in the hose because of its natural ageing.

The red sector in the window «A» shows this fault.

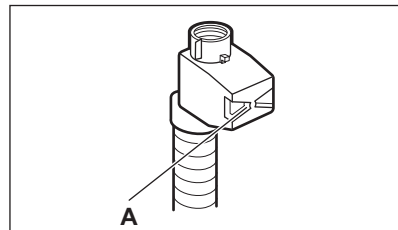

If this occurs, close the water tap and contact the authorized service centre to replace the hose.

5.5 Water drainage

The drain hose should be positioned at a height of not less than 60 cm and not more than 100 cm from the floor.



You can extend the drain hose to maximum 400 cm. Contact the authorized service centre to buy the other drain hose and the extension.

It is possible to connect the drain hose in different ways:

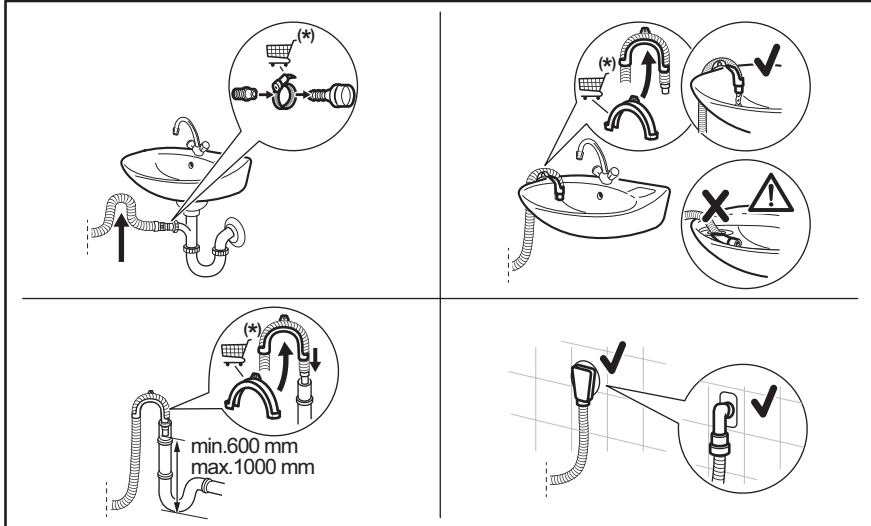

(*) Subject to change without notice.

- Connect the drain hose to the spigot and tighten it with a clamp.
- Position the hose directly to a built-in drain pipe in the room wall and tighten it with a clamp.
- Without the plastic hose guide, to a sink spigot - put the drain hose in the spigot and tighten it with a clamp.
- To a stand pipe with vent hole - insert the drain hose directly into a drain pipe or stand pipe.
- The drain hose can be bent into U shape and put around the plastic guide. On the edge of a sink - fasten the guide to the water tap or to the wall.



Make sure that the drain hose makes a loop to prevent particles going into the appliance from the sink.



Make sure that the plastic guide cannot move when the appliance drains and the drain hose end is not immersed in the water. There may be a return of dirty water into the appliance. Buy accessories from authorised supplier.



The end of the drain hose must always be ventilated, i.e. the inner diameter of the drain pipe (min. 38 mm - min. 1.5") must be larger than the external diameter of the drain hose.

5.6 Electrical connection

At the end of installation you can connect the mains plug to the mains socket.

The rating plate and the 'Technical Data' chapter indicate the necessary electrical ratings. Make sure that they are compatible with the mains power supply.

Check that your domestic electrical installation can take the maximum load required, also taking into account any other appliances may also be in use.

Connect the appliance to an earthed socket.

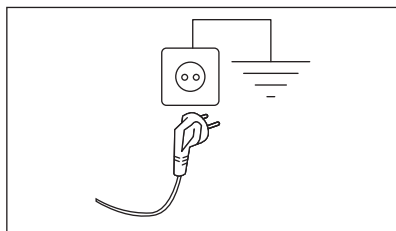

The power supply cable must be easily accessible after installing the appliance.

For any electrical work required to install this appliance, contact our Authorised Service Centre.

The manufacturer does not accept any responsibility for damage or injury through failure to comply with the above safety precaution.

6. CONTROL PANEL

6.1 Control panel description

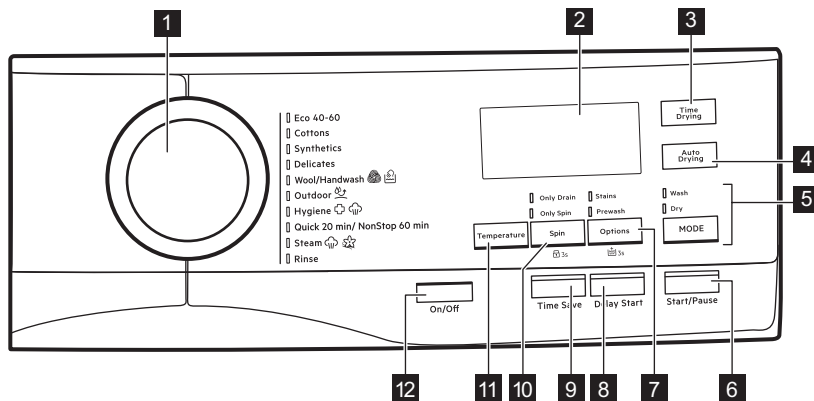

- 1** Programme dial
- 2** Display
- 3** Time Drying touch button
- 4** Auto Drying touch button
- 5** MODE touch button and
 - Wash mode
 - Dry mode
- 6** Start/Pause touch button

- 7** Options touch button, 3s permanent Extra Rinse option and
 - Stains option
 - Prewash option
- 8** Delay Start touch button
- 9** Time Save touch button
- 10** Spin touch button, 3s child lock option and









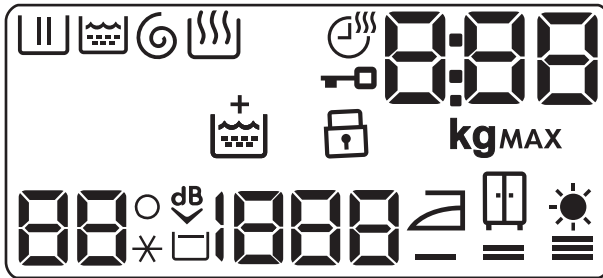





- Only Drain option
- Only Spin option

11 Temperature touch button

12 On/Off push button

6.2 Display



	Washing phase indicator: it flashes during prewash and wash phase.		Child safety lock indicator.
	Rinsing phase indicator. It flashes during rinse phase.		Temperature indicator. The _ _ _ * indicator appears when a cold wash is set.
	Spin and drain phase indicator. It flashes during spin and drain phase.		Extra Silent indicator.
	The permanent Extra Rinse option.		Rinse hold indicator.
	Drying phase indicator.		Spin speed indicator.
	Drying time indicator.		Iron drying indicator.
	Door locked indicator.		Extra drying indicator.
MAX	Maximum laundry indicator. It flashes when the laundry load exceeds the maximum declared load of the selected programme. If you run a programme when the drum is overloaded, MAX also flashes at the end of the programme.		Cupboard drying indicator.

The digital indicator can show:

- Programme duration (e. g. **2:40**, washing and/or drying phase).
- Delay time (e. g. **30'** or **2h**).
- Cycle end (**0**).
- Warning code (e.g. **E20**).
- Maximum load indicator (**8.88**). The value is shown for three seconds after programme selection, alternated with cycle duration. The **kg** icon flashes during laundry load estimation (refer to "PROSENSE load detection" paragraph).

8:88

7. DIAL AND BUTTONS

7.1 On/Off

Pressing this button for a few seconds allows to activate or deactivate the appliance. Two different tunes sound while switching the appliance on or off.

As the Stand-by function automatically deactivates the appliance to decrease the energy consumption in a few cases, you may need to activate the appliance again.



The default selected programme, at machine switch on, is always the Eco 40-60 programme.

For more details, refer to Stand-by paragraph in Daily Use chapter.

7.2 Introduction



The options/functions are not selectable with all washing programmes. Check the compatibility between options/functions and washing programmes in the "Programme Chart". An option/function can exclude another one, in this case the appliance doesn't allow you to set the incompatible options/functions together. Make sure the screen and touch buttons are always clean and dry.

7.3 Temperature

When you select a washing programme, the appliance automatically proposes a default temperature.

Touch this button repeatedly until the desired temperature value appears on the display.

When the display shows the indicators **✖** and **- -**, the appliance does not heat the water.

7.4 Spin

When you set a programme, the appliance automatically sets the default spin speed allowed.

Touch repeatedly this button to:

- **Change the spin speed.**



The display shows only the spin speeds available for the set programme.

- **Activate the Rinse Hold option.**

The final spin is not performed. The water of the last rinse is not drained out to prevent the fabrics from creasing. The washing programme ends with water in the drum.

The display shows the indicator **□**. The door stays locked and the drum turns regularly to reduce creasing. You must drain the water to unlock the door.

If you touch the Start/Pause button, the appliance performs the spinning phase and drains the water.



The appliance empties the water out automatically after 18 hours approximately.

- **Activate the Extra Silent option.**

The intermediate and the final spinning phases are suppressed and the programme ends with water in the drum. This helps to reduce creasing.

The display shows the indicator . The door stays locked. The drum turns regularly to reduce creasing. You must drain the water to unlock the door.

As the programme is very quiet, it is suitable for use at night time when cheaper electricity tariffs are available. In some programmes the rinses are performed with more water.

If you touch the Start/Pause button, the appliance performs the only draining phase.



The appliance empties the water out automatically after 18 hours approximately.

- **Activate the drain-only option (Skipping the wash, rinse and spin phases):** Only Drain.

The appliance performs the only draining phase of the selected washing programme.

The display shows the indicator -- (cold), and the indicator -- -- (no spin) and the indicator .

- **Activate the spin-only option (Skipping the wash and rinse phases):** Only Spin.



Before setting this option, select a suitable washing programme for the garments. The appliance will perform the most fitting spin cycle for your garments care (e.g. For synthetics items, first select the Synthetics washing programme and then the Only Spin option).

The appliance performs only the spinning phase of the selected washing programme.

The display shows the indicator -- (cold), the phase indicator and the spin speed.

7.5 Options

Press this button repeatedly to activate one of the two options.

The relevant indicator goes on in the display.

- **Stains**

Select this option to add an anti-stain phase to a programme in order to treat heavily soiled or stained laundry with stain remover.

Pour the stain remover into compartment . The stain remover will be added in the appropriate phase of the washing programme.



This option is not available with a temperature lower than 40 °C.

- **Prewash**

Use this option to add a pre-wash phase at 30 °C before the washing phase.

This option is recommended for heavily soiled laundry, especially if containing sand, dust, mud and other solid particles.



The options can increase the programme duration.



These two options cannot be set together.

7.6 Delay Start

With this option you can delay the start of a programme in a more convenient time.

Tap on the button repeatedly to set the required delay. The time increases by steps of 30 minutes up to 90' and from 2 hours up to 20 h.

After starting the cycle by the means of the Start/Pause button, the display shows the selected delay time and the appliance begins the countdown.

7.7 Time Save

With this option you can decrease the programme duration.

- If your laundry is normally or lightly soiled, it may be advisable to shorten the washing programme. Touch this button **once** to decrease the duration.
- In case of smaller load, touch this button **twice** to set an extra quick programme.

On the display the programme duration is adjusted accordingly.

When this button is set, the led above the button is on.



This option can also be used to shorten the steam programme duration.

7.8 Time Drying

In the programme where it is selectable, touch this button to set the time that suits the fabrics you have to dry (refer to "Timed drying" table). The display shows the set value.

Each time you touch this button the time value increases by 5 minutes.









You cannot set all time values for different types of fabrics.

7.9 Auto Drying

Touch this button to set one of 3 automatic dryness levels proposed by the appliance.

On the display the relevant dryness indicator goes on:

-   **Iron dry**: laundry to be ironed.
-   **Cupboard dry**: laundry to be put in store.
-   **Extra dry**: laundry to be fully dried.



You can not set all automatic levels for each type of fabrics.

7.10 MODE

Thanks to this button, a cycle can perform:

- **Only washing** : Wash indicator is on.
- **Washing and drying** : Wash and Dry indicators are on.
- **Only drying** : Dry indicator is on.





7.11 Start/Pause

Touch the Start/Pause button to start, pause the appliance or interrupt a running programme.

8. PROGRAMMES

8.1 Programme Chart

Programme Default tempera- ture Temperature range	Reference spin speed Spin speed range	Maximum load	Programme description
Eco 40-60 (Wash only mode) 40 °C ¹⁾	1600 rpm 1600 rpm - 400 rpm	9.0 kg	White cotton and fast-coloured cotton. Normally soiled items.
Eco 40-60 + Cupboard dry level (Wash & Dry mode) 40 °C ²⁾	1600 rpm 1600 rpm - 1000 rpm	5.0 kg	
Eco 40-60 + Cupboard dry level (Dry only mode)	-	5.0 kg	White cotton and fast-coloured cotton.
Cottons 40 °C 95 °C - Cold	1600 rpm 1600 rpm - 400 rpm	9.0 kg	White cotton and coloured cotton. Normally, heavily and lightly soiled items.
Synthetics 40 °C 60 °C - Cold	1200 rpm 1200 rpm - 400 rpm	3.0 kg	Synthetic items or mixed fabric items. Normally soiled items.
Delicates 30 °C 40 °C - Cold	1200 rpm 1200 rpm - 400 rpm	2.0 kg	Delicate fabrics such as acrylics, viscose and mixed fabrics requiring gentler washing. Normally and lightly soiled items.
 Wool /Handwash 40 °C 40 °C - Cold	1200 rpm 1200 rpm - 400 rpm	1.5 kg	Machine washable wool, hand washable wool and other fabrics with «hand washing» care symbol ³⁾ .

Programme Default temperature Temperature range	Reference spin speed Spin speed range	Maximum load	Programme description
 Outdoor 30 °C 40 °C - Cold	1200 rpm 1200 rpm - 400 rpm	2.0 kg	<div data-bbox="596 276 1028 403" style="border: 1px solid black; padding: 5px;">  Do not use fabric softener and make sure that there is no softener residue in the detergent dispenser. </div> <p data-bbox="591 416 1028 480">Outdoor clothing, technical, sport fabrics, water-proof and breathable jackets, shell jackets with a removable fleece or inner insulation.</p> <div data-bbox="596 488 1028 667" style="border: 1px solid black; padding: 5px;">  By performing a combined wash and dry programme, the drying phase also acts as water repellent restorer. Make sure that the garment care label permits tumble drying. </div>
 Hygiene 60 °C	1600 rpm 1600 rpm - 400 rpm	9.0 kg	<p data-bbox="591 699 1028 858">White cotton items. This high-performance wash program removes more than 99,99% of bacteria and viruses⁴⁾ keeping the temperature above 60°C throughout the washing phase; an enhanced rinsing phase ensures a proper removal of detergent and micro-organism residues. This program ensures also a proper reduction of pollens/allergenic items.</p>
Quick 20' Wash&Dry 60' 30 °C 40 °C - 30 °C	1200 rpm	1.0 kg	<p data-bbox="591 874 1028 962">Programme to wash up to 1 kg of mixed synthetic shirts load in 20 minutes only. Add a drying phase to have a complete OneGo (wash&dry) cycle in 60 minutes.</p>
 Steam		1.0 kg	<p data-bbox="591 978 1028 1106">Cotton, synthetic and mixed items. Special steam cycle without washing that can be used to prepare your dried laundry for ironing or refreshing garments worn once. This programme reduces creases, odours and relaxes the fibres. Do not use any detergent.</p> <p data-bbox="591 1106 1028 1241">When the programme is completed, quickly remove the laundry from the drum⁵⁾. If necessary, remove stains by washing or using localized stain removal. Steam programmes do not perform any hygienic cycle. Do not set a Steam programme with these types of items:</p> <ul data-bbox="591 1241 1028 1294" style="list-style-type: none"> • Items that are not suitable for tumble drying. • Items with label "Dry clean only".

Programme Default temperature Temperature range	Reference spin speed Spin speed range	Maximum load	Programme description
Rinse	1600 rpm 1600 rpm - 400 rpm	9.0 kg	To rinse and spin the laundry. All fabrics , except woollens and very delicate fabrics. Reduce the spin speed accordingly to the type of laundry.

1) According to Commission Regulation EU 2019/2023 and Ukrainian decree 834/2023. This programme at default temperature and spin speed, in washing only mode, with rated capacity 9.0 kg is able to clean normally soiled cotton laundry declared to be washable at 40 °C or 60 °C, together in the same cycle.



For the reached temperature in the laundry, the programme duration and other data, please refer to 'Consumption Values' chapter.

The most efficient programmes in terms of energy consumption are generally those that perform at lower temperatures and longer duration.

2) According to Commission Regulation EU 2019/2023 and Ukrainian decree 834/2023. This programme at default temperature and spin speed, in washing and drying mode, with rated capacity 5.0 kg and with Cupboard dry level performs the wash and dry cycle able to clean normally soiled cotton laundry declared to be washable at 40 °C or 60 °C, together in the same cycle and, after drying phase, the laundry can be immediately stored in a cupboard.





3) During this cycle the drum rotates slowly to ensure a gentle wash. It can seem that the drum doesn't rotate or doesn't rotate properly, but this is normal for this programme.

4) Tested for Staphylococcus aureus, Enterococcus faecium, Candida albicans, Pseudomonas aeruginosa and MS2 Bacteriophage in external test performed by Swisstest Testmaterialien AG in 2021 (Test Report No. 202120117).

5) If you set a Steam programme with dried laundry, at the end of the cycle the laundry can be humid. Line dry the items for about 10 minutes. This programme does not remove particularly intense odour.

Programme options compatibility

Programme	Eco 40-60	Cottons	Synthetics	Delicates	Wool/Handwash	Outdoor	Hygiene	Quick 20' Wash&Dry 60'	Steam	Rinse
Options										
Spin (Spin reduction)	■	■	■	■	■	■	■			■
---							■			
	■	■	■	■	■	■	■			■

Programme	Eco 40-60	Cottons	Synthetics	Delicates	Wool/Handwash	Outdoor	Hygiene	Quick 20' Wash&Dry 60'	Steam	Rinse
Options										
dB		■	■	■						
Only Drain	■	■	■	■	■	■	■			
Only Spin ¹⁾	■	■	■	■	■	■	■			
 Extra Rinse		■	■	■		■	■			■
Prewash		■	■				■			
Stains ²⁾		■	■				■			
Delay Start	■	■	■	■	■	■	■	■	■	■
Time Save ³⁾		■	■	■					■	
Time Drying	■	■	■	■	■	■	■	■		
Auto Drying	■ ⁴⁾	■					■			

1) Before setting this option, select a suitable washing programme for the garments. The appliance will perform the most fitting spin cycle for your garments care (e.g. For synthetics items, first select the Synthetics washing programme and then the Only Spin option).

2) This option is not available with temperature lower than 40 °C.

3) If you set the shortest duration, we recommend that you decrease the load size. It is possible to fully load the appliance, however the washing results can be less satisfactory.

4) Not selectable with Iron Dry level.

Suitable detergents for each programme

Programme	Universal powder ¹⁾	Liquid Universal	Liquid for colours	Delicates woollens	Special
Eco 40-60	▲	▲	▲	--	--

Programme	Universal powder ¹⁾	Liquid Universal	Liquid for coloureds	Delicates woollens	Special
Cottons	▲	▲	▲	--	--
Synthetics	▲	▲	▲	--	--
Delicates	--	--	--	▲	▲
Wool	--	--	--	▲	▲
Outdoor	--	--	--	▲	▲
Hygiene	▲	▲	--	--	▲
Quick 20' Wash&Dry 60'	--	▲	▲	--	--

1) At temperature higher than 60 °C the use of powder detergent is recommended.

▲ = Recommended

-- = Not recommended

8.2 Woolmark Premium Wool Care - Blue



- The wool wash cycle of this machine has been tested and approved by The Woolmark Company for the washing of wool garments labelled as "hand wash" provided that the products are washed according to the instructions on the garment label and those issued by the manufacturer of this washing machine. M2103.
- The wool drying cycle of this machine has been tested and approved by The Woolmark Company. The cycle is suitable to dry wool garments which are labelled "hand wash" provided that the garments are washed in a Woolmark endorsed hand washing cycle and dried according to the instructions issued by the manufacturer of this washing machine. M2104 .

8.3 Steam programmes

The Steam programmes can be used for reducing wrinkles and odours on garments (such as cottons, synthetics, mixed fabrics, including delicates) that just need to be refreshed, in a short time, avoiding washing.

The fabric fibres are relaxed and afterwards ironing becomes effortless. When the cycle is completed, quickly remove the laundry from the drum.

The cycle duration can be reduced till 15 minutes by means of the Time Save option.

DO NOT set this mode with the following type of items:

- Items that are not suitable for tumble drying.
- Items with label "Dry clean only".



Do not use any detergent!

The Steam programmes do not remove particularly intense odour and do not perform any hygienic cycle.

After the steam treatment the laundry can be humid. Hang items out for a few minutes.

The fragrance (AEG Steam Fragrance)

The AEG Steam Fragrance allows you to refresh even your delicate clothes, removing wrinkles and adding freshness with a gentle

fragrance developed exclusively by **AEG**. By refreshing your garments with steam, rather than running full wash cycles, you will keep your clothes looking and feeling new longer. You can even safely use the fragrance with Cashmere and Steam programmes - if they are available - for delicate fabrics like cashmere and wool. When treating smaller load reduce the fragrance dosage and the cycle duration: in only fifteen minutes, your clothes will regain that "just washed" feeling.

Read carefully the instructions supplied with the fragrance.



DO NOT:

- Tumble dry the garments treated with fragrance. Its benefit would evaporate.
- Use the fragrance with different purposes than those here described.
- Use the fragrance on new garments. New garments may contain residual finishing compounds which are not compatible with it.

 The fragrance is available on **AEG** web shop or by authorised dealer.



8.4 Automatic drying

 Initial cycle times for programmes with Auto Drying option are only estimates, the actual drying time may slightly differ from the time displayed.

Dryness Level	Type of fabric	Load
 <p>Extra Dry For towelling materials</p>	Cottons and Linen (bathrobes, bath towels, etc)	up to 5.0 kg
 <p>Cupboard Dry For items to be stored</p>	Cottons and Linen (bathrobes, bath towels, etc)	up to 5.0 kg
	Synthetics and mixed fabrics (jumpers, blouses, underwear, household and bed linen)	up to 3.0 kg
	Delicate fabrics (acrylics, viscose and delicate mixed fabrics)	up to 2.0 kg
	Wool items (woollen jumpers)	up to 1.0 kg
	Outdoor sporting garments (outdoor clothing, technical, sport fabrics, waterproof and breathable jackets, shell jackets)	up to 2.0 kg

Dryness Level	Type of fabric	Load
 Iron Dry Suitable for ironing	Cottons and Linen (sheets, tablecloths, shirts, etc)	up to 5.0 kg

8.5 Timed drying

Dryness Level	Type of fabric	Load (kg) Spin speed (rpm)	Suggested duration (mins)	
 Extra Dry For towelling materials	Cottons and Linen (bathrobes, bath towels, etc)	5.0 1600	170 - 190	
		3.0 1600	110 - 130	
		1.0 1600	50 - 60	
		Denim (jeans, resistant garments such as denim workwear)	3.0 1600	120 - 140
			1.0 1600	70 - 90
 Cupboard Dry For items to be stored	Cottons and Linen (bathrobes, bath towels, etc)	5.0 1600	160 - 180	
		3.0 1600	100 - 120	
		1.0 1600	40 - 50	
		Synthetics and mixed fabrics (jumpers, blouses, underwear, household and bed linen)	3.0 1200	80 - 100
			1.0 1200	45 - 55
		Delicates (acrylics, viscose and delicate mixed fabrics)	2.0 1200	100 - 120
			1.0 1200	60 - 80
		Wool (woollen jumpers)	1.0 1200	110 - 130
	Outdoor sporting garments (outdoor clothing, technical, sport fabrics, waterproof and breathable jackets, shell jackets)	2.0 1200	120 - 140	
		1.0 1200	80 - 90	
	Denim (denim garments, jeans)	3.0 1600	110 - 130	
		1.0 1600	60 - 80	

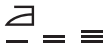

Dryness Level	Type of fabric	Load (kg) Spin speed (rpm)	Suggested duration (mins)
 Iron Dry Suitable for ironing	Cottons and Linen (sheets, tablecloths, shirts, etc)	5.0 1600	90 - 110
		3.0 1600	55 - 75
		1.0 1600	30 - 40

9. BEFORE FIRST USE



During installation or before first use you may observe some water in the appliance. This is a residual water left in the appliance after a full functional test in the factory to ensure the appliance is delivered to customers in perfect working order and is no cause for concern.

1. Make sure that all transit bolts have been removed from the appliance.
2. Make sure that the electrical power is available and the water tap is open.

3. Pour 2 litres of water into the detergent compartment marked by .
This action activates the drain system.
4. Pour a small quantity of detergent into the compartment marked by .
5. Set and start a programme for cotton at the highest temperature without any laundry in the drum.
This removes all possible dirt from the drum and the tub.

10. SETTINGS

10.1 Child Lock

With this option you can prevent children from playing with the control panel.

- To **activate/deactivate** this option, touch the Spin button until the indicator  **comes on/goes off** on the display.

You can activate this option:

- After you touch the Start/Pause button: all the buttons and the programme dial are deactivated (except On/Off button).
- Before you touch the Start/Pause button: the appliance cannot start.

The appliance keeps the selection of this option after you switch it off.

10.2 Acoustic signals

To deactivate the acoustic signals when the programme is completed touch the Options

and the Pods® buttons simultaneously for about 3 seconds.



The acoustic signals, they continue operate when the appliance has a malfunction.

10.3 Permanent Extra Rinse 3s

With this option you can permanently have an extra rinse when you set a new programme.

To **activate/deactivate** this option, hold the Options button pressed for 3 seconds until the indicator  **comes on/goes off** on the display.

When it is activated, the appliance will default to this option after you switch it off or change/reset the programme.



This option increases the programme duration.

11. DAILY USE

⚠ WARNING!

Refer to Safety chapters.

11.1 Activating the appliance

1. Connect the mains plug to the mains socket.
2. Open the water tap.
3. Press the On/Off button for a few seconds to activate the appliance. The indicator of the Start/Pause button starts flashing.

The programme dial is automatically set on default programme and only the indicator Wash is on above the MODE button.

The display shows the maximum load (for a few seconds), the default temperature, the default spin speed, the indicators of the phases making up the programme and the cycle duration.

11.2 Loading the laundry

- Open the appliance door.
- Shake the items before you put them in the appliance.
- Put the laundry in the drum, one item at a time.

Make sure not to put too much laundry in the drum.

- Close the door firmly.

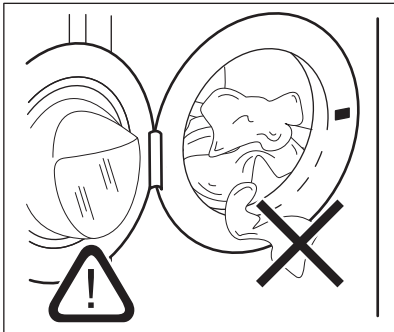

⚠ CAUTION!

- Make sure that no laundry stays between the seal and the door. There is a risk of water leakage or damage to the laundry.
- Washing heavily oiled, greasy stains or using fragrances perfume could cause damage rubber parts of the appliance.

11.3 Filling the detergent and additives

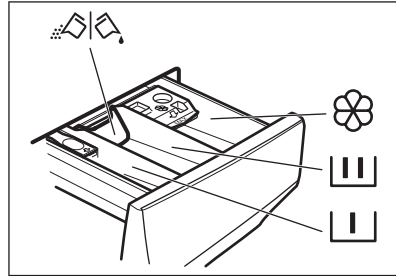

- Compartment for prewash phase, soak programme or stain remover.
- Compartment for washing phase.
- Compartment for liquid additives (fabric conditioner, starch).
- MAX** Maximum level for quantity of liquid additives.
- Flap for powder or liquid detergent.



Always follow the instructions that you find on the packaging of the detergent products, but we recommend that you do not exceed the maximum indicated level (**MAX**). This quantity will however guarantee the best washing results.



After a washing cycle, if necessary, remove any detergent residue from the detergent dispenser.

11.4 Check the position of the flap

1. Pull out the detergent dispenser until it stops.
2. Press the lever down to remove the dispenser.
3. To use powder detergent, turn the flap up.
4. To use liquid detergent, turn the flap down .



With the flap in the position **DOWN**:

- Do not use gelatinous or thick liquid detergents.
- Do not put more liquid detergent than the limit shown on the flap.
- Do not set the prewash phase.
- Do not set the delay start function.

5. Measure out the detergent and the fabric conditioner.
6. Carefully close the detergent dispenser. Make sure that the flap does not cause a blockage when you close the drawer.

11.5 Setting a programme

1. Turn the programme dial to select the desired washing programme. The related programme indicator comes on.

The indicator of the Start/Pause button flashes.

The display shows the maximum declared load for the programme (for a few seconds), the default temperature, the default spin speed, the washing phase indicators (when available) and an indicative programme duration.

2. To change the temperature and/or the spin speed, touch the related buttons.
3. If desired, set one or more options by touching the related buttons. The related indicators come on in the display and the given information changes accordingly.



To perform washing only, make sure that only the Wash indicator is on above the MODE button.



In case a selection is **not possible**, no indicator comes on and an acoustic signal sounds.

11.6 Starting a programme

Touch the Start/Pause button to start the programme.

The related indicator stops flashing and stays on.

The programme starts, the door is locked.

The display shows the indicator .



The drain pump can operate shortly before the appliance fills water.

11.7 Starting a programme with the delay start

1. Touch this repeatedly until the display shows the desired delay time. The indicator Delay Start comes on.

2. Touch the Start/Pause button.

The appliance starts the countdown of the delay start.

When the countdown is completed, the programme starts.



The ProSense estimation starts at the end of the countdown.

Cancelling the delay start after the countdown has started

To cancel the delay start:

1. Touch the Start/Pause button to pause the appliance. The related indicator flashes.
2. Touch the Delay Start button repeatedly until the display shows .
3. Touch the Start/Pause button again to start the programme immediately.

Changing the delay start after the countdown has started

To change the delay start:

1. Touch the Start/Pause button to pause the appliance. The related indicator flashes.
2. Touch the Delay Start button repeatedly until the display shows the desired delay time.
3. Touch the Start/Pause button again to start the new countdown.

11.8 The ProSense System load detection



The programme duration in the display is referred to a **medium/high load**.

After touching the Start/Pause button, the maximum declared load indicator goes off, the indicator  flashes, the ProSense System starts the laundry load detection:

1. The appliance detects the load in the first 30 seconds, the indicator **kg** flashes. the digit area shows **---** and the drum rotates shortly.
2. At the end of the load detection, the indicator **kg** stop flashing. The programme duration will be adjusted accordingly and could increase or decrease. After further 30 seconds, the water filling starts.

At the end of the load detection, **in case of drum overload**, the indicator **MAX** is flashing in the display.

In this case, for 30 seconds, it is possible to pause the appliance and remove the exceeding garments.

Once removed the exceeding garments, touch the Start/Pause button to start the programme again. The ProSense System phase can be repeated up to three times (see point 1).

Important! If the laundry amount will not be reduced, the washing programme starts anyway, despite the overload. In this case, it

will be not possible to guarantee the best washing results.



About 20 minutes after the programme start, the programme duration could be adjusted again depending on the capacity of water absorption of the fabrics.



The ProSense System detection is carried out with complete washing programmes only (no skipping phase selected).



The ProSense System is not available with some programmes, such as Wool, programmes with short cycles and without washing phase.

11.9 Programme phase indicators

When the programme starts the indicator of the running phase flashes and the other phase indicators are steady on.

E.g. the washing or pre wash phase is

running: 

When the phase ends the relevant indicator stops flashing and is steady on. The next phase indicator starts flashing.

E.g. the rinse phase is running: 

If you select the a steam programme, the steam phase indicator  comes on.

11.10 Interrupting a programme and changing the options

When the programme is running, you can change **only some** options:

1. Touch the Start/Pause button. The related indicator flashes.
2. Change the options. The given information in the display changes accordingly.
3. Touch the Start/Pause button again. The washing programme continues.

11.11 Cancelling a running programme

1. Press the On/Off button to cancel the programme and to deactivate the appliance.
2. Press the On/Off button again to activate the appliance.

Now, you can set a new washing programme.



If the ProSense phase is already carried out and the water filling is already started, the new programme starts **without repeating the ProSense phase**. The water and the detergent are not drained out in order to avoid waste. The display shows the maximum duration of the programme, updating it about 20 minutes after the starting of the new programme.

11.12 Opening the door - Adding garments

While a programme or the delay start operates, the appliance door is locked.



If the temperature and level of the water in the drum are too high and/or the drum still rotates you cannot open the door.

1. Touch the Start/Pause button. In the display the related door lock indicator goes off.
2. Open the appliance door. If necessary, add or remove the items.
3. Close the door and touch the Start/Pause button.

The programme or the delay start continues.

4. The door can be opened when the programme is complete, or set spinning or draining programme/option and then press Start/Pause button.

11.13 End of the programme

When the programme has finished, the appliance stops automatically. The acoustic signals operate (if they are active).

In the display all washing phase indicators become steady and the time area shows

The indicator of the Start/Pause button goes off.

The door unlocks and the indicator goes off.

MAX flashes at the end of the programme in case of overloaded drum.

1. Press the On/Off button to deactivate the appliance.

After five minutes from the end of the programme, the energy saving function automatically deactivates the appliance.



When you activate the appliance again, it proposes Eco 40-60 as default programme. Turn the programme dial to set a new cycle.

2. Remove the laundry from the appliance.
3. Make sure that the drum is empty.
4. Keep the door and the detergent dispenser slightly ajar to prevent mildew and odours.
5. Close the water tap.



11.14 Draining water out after end of cycle

If you have chosen a programme or an option that does not empty out the water of the last rinse, the programme is completed, but:

- The display shows the indicator , the option indicator or and the door locked indicator . The indicator of the running phase flashes.
- The drum still turns at regular intervals to prevent the creases in the laundry.
- The door stays locked.
- You must drain the water to open the door:

1. If necessary, touch the Spin button to decrease the spin speed proposed by the appliance.
2. Touch the button:
 - If you have set , the appliance drains the water and spins.

- If you have set **dB**, the appliance only drains the water.

The option indicator  or **dB** goes off, while the indicator  flashes and then goes off.

3. When the programme is completed and the door locked indicator  goes off, you can open the door.
4. Press the On/Off button a few seconds to deactivate the appliance.



In any case, the appliance empties the water out automatically after approximately 18 hours.

11.15 Stand-by option

The Stand-by function automatically deactivates the appliance to decrease the energy consumption when:

- You do not use the appliance for 5 minutes before you touch the Start/Pause button. Press the On/Off button to activate the appliance again.
- After 5 minutes from the end of the washing programme. Press the On/Off button to activate the appliance again. The appliance proposes Eco 40-60 as default programme. Turn the programme dial to set a new cycle.



If you set a programme or an option that ends with water in the drum, the Stand-by function **doesn't deactivate** the appliance to remind you to drain the water.

12. DAILY USE - WASHING & DRYING

WARNING!

Refer to Safety chapters.



This appliance is an automatic washer dryer.

12.1 Complete wash&dry programmes

Non-automatic wash&dry programmes



In some washing programmes, you can combine Wash and Dry mode for running a complete wash&dry programme.

Proceed as follows:

1. After loading laundry and detergent, press the On/Off button for some seconds to activate the appliance.
2. Load the laundry one item at a time.
3. Put the detergent and the additives in the appropriate compartment.
4. Turn the programme dial to the washing programme. The display shows the default temperature and spin. If

necessary, change them according to your laundry. The display also shows the maximum recommended load for washing phase.

5. Set the desired options, if there are available.
6. Touch the MODE button once to activate also the drying function. The Wash and Dry indicators come on. The indicators

 and  =  appear on the display. The display also shows the maximum recommended load for a washing and drying programme (e.g. 5.0 kg for cottons).

7. Now, you can choose an automatic drying level or a specific timed drying.

12.2 Washing and Drying - Automatic levels

1. Tap on the Auto Drying button repeatedly until the display shows the required dryness level. The indicators in the display illuminate accordingly:

a.  =  **Iron dry**: for cotton items;



b. — = ≡ **Cupboard dry**: for cotton and synthetic items;



c. — = **Extra dry**: for cotton items.

The time value on the display is the duration of both cycles washing and drying, calculated on a default load size.



To have a good drying by using less energy and in a shorter time, the appliance does not let you set a too low spin speed for the items to be washed and dried.

2. Touch button Start/Pause to start the programme. The PROSENSE estimation starts.

In the display the door locked  indicator goes on, the indicator of the running phase starts flashing.

The display also shows the remaining programme time.

12.3 Washing and Timed Drying

1. Tap on the button Time Drying repeatedly to set the desired time value (see the "Timed drying" table the "Programmes" chapter). The drying level indicator goes

off and the indicator  comes on.



Each time you tap on this button the time value increases by 5 minutes. The display shows the set new time value.

2. Touch the Start/Pause to start the programme. The ProSense estimation starts.

In the display the door locked  indicator comes on and the indicator of the running phase starts flashing.

The display also shows the remaining programme time.

12.4 At the end of the drying programme

- The appliance stops automatically.
- The acoustic signals operate (if they are active).
- In the display  comes on.
- The indicator of button Start/Pause goes off. The door locked  goes off
- Press the button On/Off for some seconds to deactivate the appliance.



After some minutes from the end of the programme, the energy saving function deactivates the appliance automatically.

1. Remove the laundry from the appliance.
2. Make sure that the drum is empty.



After drying phase, clean the drum, the seal and the inside of the door with a wet cloth.

13. DAILY USE - DRYING ONLY



WARNING!

Refer to Safety chapters.



This appliance is an automatic washer dryer.

13.1 Preparation to drying



1. Press the On/Off button for some seconds to activate the appliance.



With a drying-only programme the display does not show the maximum load and the ProSense estimation is deactivated.

2. Load the laundry one item at a time.
3. Turn the programme dial to the programme suitable for the items to dry.
4. Tap on the MODE button twice to exclude washing and perform drying only. The Dry

indicator is on. The indicators  and



— =  appear on the display.



When drying a big amount of laundry, to have good drying performances, make sure that the laundry itself is not rolled up and that is uniformly distributed in the drum.

13.2 Drying - Automatic levels

1. Tap on the Auto Drying button repeatedly until the display shows the required dryness level. The indicators in the display illuminate accordingly:

a.  — =  **Iron dry**: for cotton items;

b.  — =  **Cupboard dry**: for cotton and synthetic items;

c. — =   **Extra dry**: for cotton items.

The display shows the drying programme duration.



To have a good drying by using less energy and in a shorter time, the appliance does not let you set a too low spin speed for the items to be washed and dried.

2. Touch button Start/Pause to start the programme.

In the display the door locked  indicator goes on, the indicator of the running phase starts flashing.

The display also shows the remaining programme time.



13.3 Timed Drying

1. Tap on the button Time Drying repeatedly to set the desired time value (see the "Timed drying" table the "Programmes" chapter). The drying level indicator goes off and the indicator  comes on. Each time you tap on this button the time value increases by 5 minutes. The display shows the set new time value.
2. Touch the Start/Pause to start the programme.

In the display the door locked  indicator comes on and the indicator of the running phase starts flashing.

The display also shows the remaining programme time.

13.4 At the end of the drying programme

- The appliance stops automatically.
- The acoustic signals operate (if they are active).
- In the display  comes on.
- The indicator of button Start/Pause goes off. The door locked  goes off
- Press the button On/Off for some seconds to deactivate the appliance.



After some minutes from the end of the programme, the energy saving function deactivates the appliance automatically.

1. Remove the laundry from the appliance.
2. Make sure that the drum is empty.



After drying phase, clean the drum, the seal and the inside of the door with a wet cloth.

14. FLUFF IN THE FABRICS

During the washing and/or drying phase, some types of fabric, (sponge, wool, sweatshirt) could release fluff.

The released fluff could stick to the fabrics during the next cycle.

This inconvenient increases with technical fabrics.

To prevent the fluff in your laundry:

- To do not wash dark fabrics after you washed and dried light coloured fabrics (hand towel, wool, sweatshirt) and the contrary.
- To dry this type of fabrics at open air when they are washed the first time.
- To clean the drain filter.
- After the drying phase, clean the empty drum, the gasket and the door with a wet cloth.

To remove the fluff inside the drum, set a special programme:

- Empty the drum.

- Clean the drum, the gasket and the door with a wet cloth.
- Set the rinse programme.
- Simultaneously press the Spin and the Time Save buttons until the display shows **CLE** to activate the cleaning function.
- Touch the Start/Pause button to start the programme.



If the appliance is frequently used, carry out the **CLE** programme regularly. Refer to "Care and Cleaning - Maintenance wash" chapter.

15. CARE AND CLEANING

WARNING!

Refer to Safety chapters.

15.1 Periodic cleaning schedule

Periodic cleaning helps to extend the life of your appliance.

After each cycle, keep the door and the detergent dispenser slightly open to get air circulation and dry the humidity inside the appliance.

If the appliance is not used for a long time: close the water tap and unplug the appliance.

Indicative periodic cleaning schedule:

Descaling	Twice a year
Maintenance wash	Once a month
Clean door seal	Every two months
Clean drum	Every two months
Remove fluff inside the drum	Twice a month ¹⁾
Clean detergent dispenser	Every two months
Clean drain pump filter	Twice a year
Clean the inlet hose and the valve filter	Twice a year

¹⁾ Refer to "Fluff in the fabrics" chapter.

15.2 Removing foreign objects



Make sure that pockets are empty and all loose elements are tied up before running your cycle.

Remove any foreign objects (such as metal clip, buttons, coins, etc) that you may find in the door seal, the filters and the drum. Refer to "Door seal with double lip trap", "Cleaning the drum", "Cleaning the drain pump filter" and "Cleaning the inlet hose and the valve filter" paragraphs. Be careful with curtains. Remove the hooks and put the curtains in a washing bag or pillowcase. If necessary, please contact the Authorised Service Centre.

15.3 External cleaning

Clean the appliance with mild soap and warm water only. Fully dry all the surfaces.

Do not use a scouring pads or any scratching material.

CAUTION!

Do not use alcohol, solvents or chemical products.

CAUTION!

Do not clean the metal surfaces with chlorine-based detergent.

15.4 Descaling



If the water in your area is hard or medium hard, we recommend that you use a water softener for washing machines (descaling occasionally). The water is hard or medium hard when the hardness exceeds 8dH.

Regularly examine the drum to check for limescale.



Always follow the instructions that you find on the packaging of the product.

15.5 Maintenance wash

The repeated and prolonged use of low temperature programmes can cause detergent deposits, fluff residues, bacterial growth inside the drum and the tub.

To eliminate these deposits and hygienize the inner part of the appliance, run a maintenance wash regularly (at least once a month).

Run a cotton programme with the highest temperature with a small quantity of powder detergent or, if available, run the Machine Clean programme.

15.6 Door seal

This appliance is designed with a **self cleaning draining system**, allowing light fluff fibers that fall off the clothes to be drained out with the water. Regularly examine the seal and if necessary clean as described in the following diagram. Coins, buttons, other small items can be recovered at the end of the cycle.

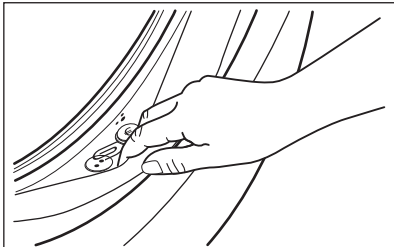

Clean it when needed, using ammonia cream cleanser agent without scratching the seal surface.



Always obey the instructions that you find on the packaging of the product.

15.7 Cleaning the drum

Regularly examine the drum to prevent unwanted deposits.

Clean the drum with special products for stainless steel.



Always follow the instructions that you find on the packaging of the product. Do not clean the drum with acidic descaling products, scouring products containing chlorine or iron or steel.

For a thorough clean:

1. Clean the drum with special products for stainless steel.
2. Run a short cotton programme at high temperature with empty drum and with a small quantity of powder detergent or, if available, run the Machine Clean programme.

15.8 Cleaning the detergent dispenser

To prevent possible deposits of dried detergent or clotted fabric softener and/or formation of mould in the detergent dispenser drawer, every two months carry out the following cleaning procedure how explained in the following diagrams:

1. Open the drawer. Press the catch downwards as indicated in the picture and pull it out.

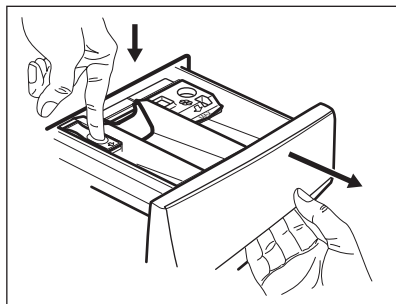

2. Remove the top part of the additive compartment to aid cleaning. Make sure that all detergent residue is removed from the upper and lower part of the recess. Use a small brush to clean the recess.

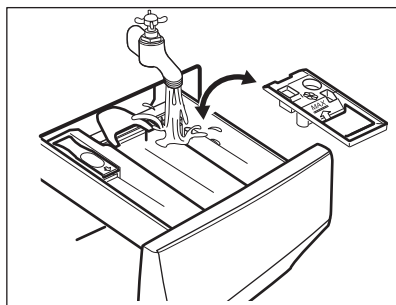

3. Flush the detergent drawer out under running warm water to remove any traces of accumulated detergent. After cleaning, replace the top part in its position.

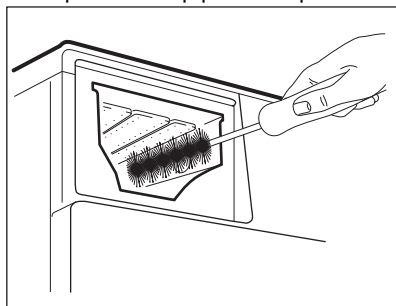

4. Insert the detergent drawer into the guide rails and close it. Run the rinsing programme without any clothes in the drum.

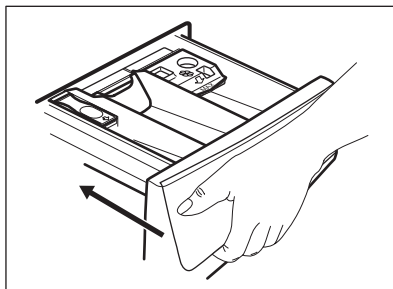

15.9 Cleaning the drain pump filter

⚠ WARNING!

Disconnect the mains plug from the mains socket.



Regularly check the drain pump filter and make sure that it is clean.

Clean the drain pump filter if:

- The appliance does not drain the water.
- The drum does not turn.
- The appliance makes an unusual noise because of the blockage of the drain pump.
- The display shows the alarm code *E20*.

⚠ WARNING!

- Do not remove the filter while the appliance operates.
- Do not clean the pump if the water in the appliance is hot. Wait until the water cools down

Proceed as described in following diagrams to clean the pump filter:

Always keep a rag nearby to dry up any water spillages when removing the filter.

1. Open the pump cover.

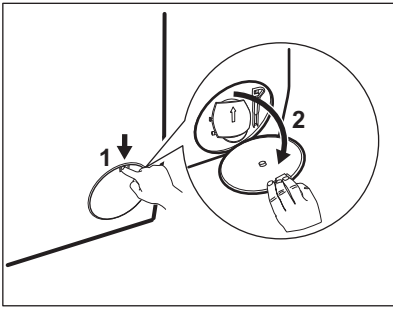

2. Place a suitable bowl below the drain pump access to collect the water that flows out.
3. Open the chute downwards. Always keep a rag nearby to dry up any water spillages when removing the filter.

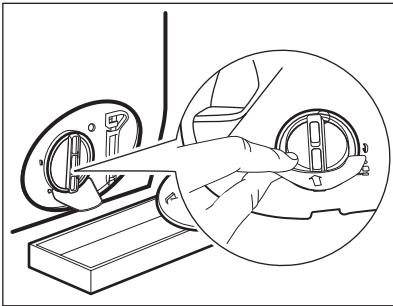

4. Turn the filter 180 degrees in anti-clockwise direction to open it, without removing. Let the water flow out.

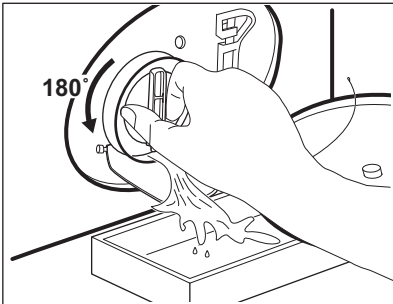

5. When the bowl is full of water, turn the filter back and empty the container.
6. Repeat the steps 4 and 5 until the water stops to flow out.
7. Turn the filter anti-clockwise to remove it.

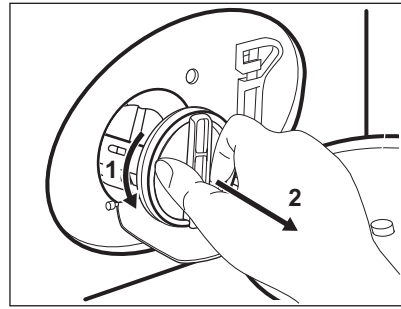

8. If it is necessary, remove fluff and objects from the filter recess.
9. Make sure that the impeller of the pump can rotate. If it does not rotate, contact the Authorised Service Centre.

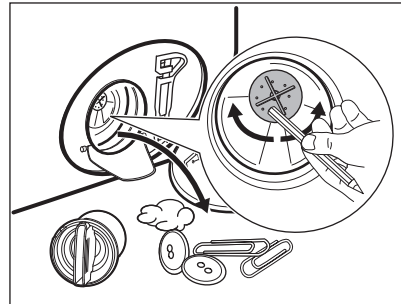

10. Clean the filter under the water tap.

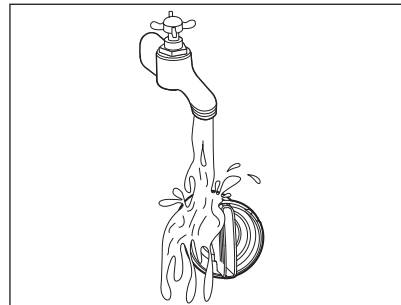

11. Put the filter back into the special guides by turning it clockwise. Make sure that you tighten the filter correctly to prevent leakages.

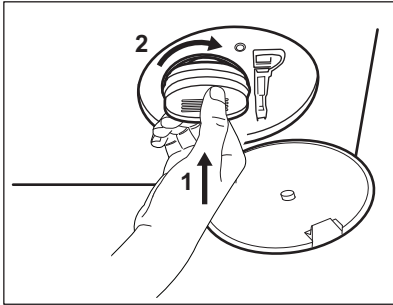

12. Close the pump cover.

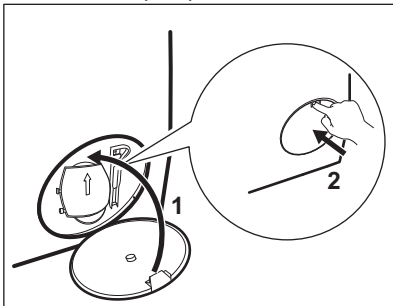

When you drain the water with the emergency drain procedure, you must activate the drain system again:

- a. Put 2 litres of water in the main wash compartment of the detergent dispenser.
- b. Start the programme to drain the water.

15.10 Cleaning the inlet hose and the valve filter

It is recommended to clean both the filters of the inlet hose and valve twice a year to remove any deposit, collected over the time. Proceed as described in following diagrams to clean filters:

1. Remove the inlet hose from the tap and clean the filter.

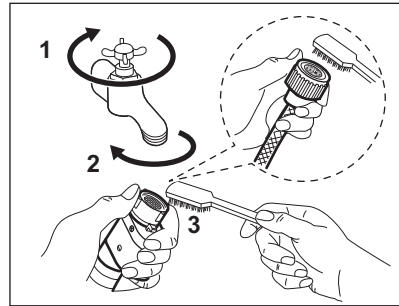

2. Remove the inlet hose from the appliance by loosening the ring nut.

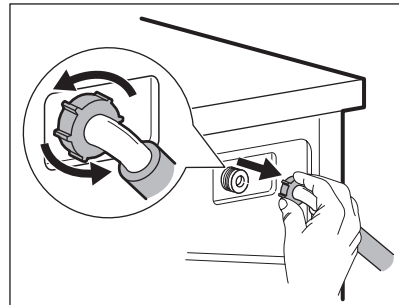

3. Clean the valve filter on the back of the appliance with a toothbrush.

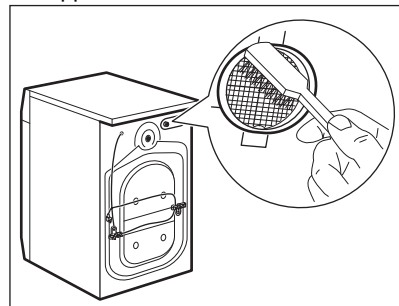

4. When you reconnect the hose to the back of the appliance, turn it left or right (not in vertical position) depending on the position of your water tap.

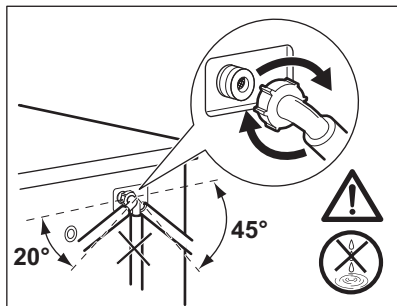

15.11 Emergency drain

If the appliance cannot drain the water, carry out the same procedure, described in 'Cleaning the drain pump filter' paragraph. If necessary, clean the pump.

When you drain the water with the emergency drain procedure, you must activate the drain system again:

1. Put 2 litres of water in the main wash compartment of the detergent dispenser.
2. Start the programme to drain the water.

15.12 Frost precautions

If the appliance is installed in an area where the temperature can reach the values around 0° C or drop below, remove the remaining water from the inlet hose and the drain pump.

1. Disconnect the mains plug from the mains socket.
2. Close the water tap.
3. Put the two ends of the inlet hose in a container and let the water flow out of the hose.
4. Empty the drain pump. Refer to the emergency drain procedure.
5. When the drain pump is empty, install the inlet hose again.

WARNING!

Make sure that the temperature is higher than 0 °C before you use the appliance again.

The manufacturer is not responsible for damages caused by low temperatures.

16. TROUBLESHOOTING

WARNING!

Refer to Safety chapters.

16.1 Alarm Codes and Possible failures

The appliance does not start or it stops during operation. First try to find a solution to the problem (refer to the tables).

WARNING!

Deactivate the appliance before carrying out any check.

With some problems, the display shows an alarm code and the Start/Pause button may flash continuously:



If the appliance is overloaded, remove some items from the drum and/or keep pressed the door while touching the Start/Pause button until the indicator  stops flashing (see the picture below).

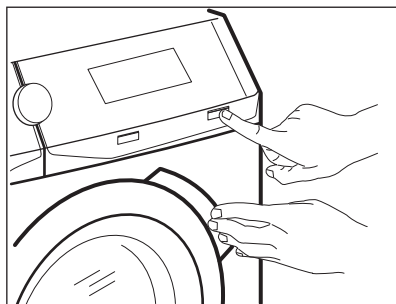

Problem	Possible solution
<p>E 10 The appliance does not fill with water properly.</p>	<ul style="list-style-type: none"> • Make sure that the water tap is open. • Make sure that the pressure of the water supply is not too low. For this information, contact your local water authority. • Make sure that the water tap is not clogged. • Make sure that the inlet hose has no kinks, damages or bends. • Make sure that the connection of the water inlet hose is correct. • Make sure that the filter of the inlet hose and the filter of the valve are not clogged. Refer to 'Care and cleaning'.
<p>E20 The appliance does not drain the water.</p>	<ul style="list-style-type: none"> • Make sure that the sink spigot is not clogged. • Make sure that the drain hose has no kinks or bends. • Make sure that the drain filter is not clogged. Clean the filter, if necessary. Refer to "Care and cleaning". • Make sure that the connection of the drain hose is correct. • Set the drain programme if you set a programme without drain phase. • Set the drain programme if you set an option which ends with water in the tub.
<p>E40 The appliance door is open or not closed correctly.</p>	<ul style="list-style-type: none"> • Make sure that the door is properly closed.
<p>E91 Internal fail. No communication between electronic elements of the appliance.</p>	<ul style="list-style-type: none"> • The programme was not finished properly or the appliance stopped too early. Switch the appliance off and on again. • If the alarm code appears again, contact the Authorised Service Centre.
<p>EKO The mains supply is unstable.</p>	<ul style="list-style-type: none"> • Wait until mains supply is stable.

EFO

The anti-flood device is on.

- Disconnect the appliance and close the water tap. Contact the Authorised Service Centre.
-

If the display shows other alarm codes, deactivate and activate the appliance. If the problem continues, contact the Authorised Service Centre. In case of different problem with the appliance check the table below for possible solutions.

Problem	Possible solution
The programme does not start.	<ul style="list-style-type: none">• Make sure that the mains plug is connected to the mains socket.• Make sure that the appliance door is closed.• Make sure that there is no damaged fuse in the fuse box.• Make sure that the Start/Pause has been touched.• If the delay start is set, cancel the setting or wait for the end of countdown.• Deactivate the Child Lock function if it is on.• Check the position of the knob on the selected programme.
The appliance fills with water and drains immediately.	<ul style="list-style-type: none">• Make sure that the drain hose is in the correct position. The hose may be positioned too low. Refer to "Installation instruction".
The spin phase does not operate or the washing cycle lasts longer than usual.	<ul style="list-style-type: none">• Set the spin programme.• Make sure that the drain filter is not clogged. Clean the filter, if necessary. Refer to "Care and cleaning".• Adjust manually the items in the tub and start the spin phase again. This problem may be caused by balance problems.
There is water on the floor.	<ul style="list-style-type: none">• Make sure that the couplings of the water hoses are tight and there is not water leakages.• Make sure that the water inlet hose and the drain hose have no damages.• Make sure you use the correct detergent and the correct quantity of it.
You cannot open the appliance door.	<ul style="list-style-type: none">• Make sure that a washing programme that ends with water in tub, has not been selected.• Make sure that the washing programme is finished.• Set the drain or the spin programme if there is water in the drum.• Make sure that the appliance receives electrical power.• This problem may be caused by a failure of the appliance. Contact the Authorised Service Centre.
The appliance makes an unusual noise and vibrates.	<ul style="list-style-type: none">• Make sure the levelling of the appliance is correct. Refer to "Installation instruction".• Make sure that the packaging and/or the transit bolts are removed. Refer to "Installation instruction".• Add more laundry in the drum. The load may be too small.
The programme duration increases or decreases during programme execution.	<ul style="list-style-type: none">• The ProSense System is able to adjust the programme duration according to the type and the laundry load size. Refer to "The ProSense System load detection" in "Daily Use" chapter.

Problem	Possible solution
The washing results are not satisfactory.	<ul style="list-style-type: none"> • Increase the detergent quantity or use a different detergent. • Use special products to remove the stubborn stains before you wash the laundry. • Make sure that you set the correct temperature. • Decrease the laundry load.
Too much foam in the drum during the washing cycle.	<ul style="list-style-type: none"> • Reduce the quantity of detergent or the number of tablets or single-dose detergents.
After the washing cycle, there are some detergent residues in the dispenser drawer.	<ul style="list-style-type: none"> • Make sure that the flap is in the correct position (UP for powder detergent - DOWN for liquid detergent). • Make sure you have used the detergent dispenser according the indications given in this user manual.
The appliance does not dry or does not dry correctly.	<ul style="list-style-type: none"> • Turn the water tap on. • Make sure the drain filter is not clogged. • Reduce the laundry load. • Make sure you have set the correct cycle. if necessary, set again a short drying time.
The laundry is full of different colours fluff.	<p>The fabrics washed in the previous cycle released fluff of a different colour:</p> <ul style="list-style-type: none"> • The drying phase helps to eliminate some fluff. • Clean the clothes with a fluff remover. <p>In case of an excessive amount of fluff in the drum refer to "Fluff in the fabrics" paragraph for more details.</p>

After the check, activate the appliance. The programme continues from the point of interruption.

If the problem occurs again, contact the Authorised Service Centre.

The necessary data for the service centre are on the rating plate.

17. CONSUMPTION VALUES

17.1 Introduction



The QR code on the energy label supplied with the appliance provides a web link to the information related to the performance of the appliance in the EU EPREL database. Keep the energy label for reference together with the user manual and all other documents provided with this appliance.

It is also possible to find the same information in EPREL using the link <https://eprel.ec.europa.eu> and the model name and product number that you find on the rating plate of the appliance.

17.2 According to Commission Regulation Eu 2019/2023 and Ukrainian decree 834/2023

Washing only

Eco 40-60 programme	kg	kWh	Litres	hh:mm	% 1)	°C	rpm ²⁾
Full load	9.0	0.805	60.0	03:48	44.0	37.0	1600
Half load	4.5	0.480	45.0	02:53	44.0	30.0	1600
Quarter load	2.5	0.235	31.0	02:50	45.0	24.0	1600

1) Remaining moisture at the end of the spinning phase. The higher is the spin speed, the higher is the noise and the lower is the remaining moisture.

2) Maximum spin speed.

Wash and dry cycle

Eco 40-60 programme and Cup-board dry level	kg	kWh	Litres	hh:mm	% 1)	°C	rpm ²⁾
Full load	5.0	3.255	76.0	05:55	0.00	35.0	1600
Half load	2.5	1.750	42.0	04:20	0.00	32.0	1600

1) Remaining moisture at the end of the spinning phase. The higher is the spin speed, the higher is the noise and the lower is the remaining moisture.

2) Maximum spin speed.

Power consumption in different modes

Off (W)	Stand-by (W)	Delay start (W)
0.50	0.50	4.00

Time to Off/Standby mode is 15 minutes maximum.

17.3 Common programmes - Washing only



These values are indicative only.

Programme	kg	kWh	Litres	hh:mm	% 1)	°C	rpm ²⁾
Cottons ³⁾ 95°C	9.0	2.800	100.0	03:30	44.0	85.0	1600

Programme	kg	kWh	Litres	hh:mm	% 1)	°C	rpm ²⁾
Cottons 60°C	9.0	1.950	95.0	03:10	44.0	55.0	1600
Cottons ⁴⁾ 20°C	9.0	0.350	95.0	03:00	44.0	20.0	1600
Synthetics 40°C	3.0	0.600	60.0	02:10	35.0	40.0	1200
Delicates ⁵⁾ 30°C	2.0	0.350	55.0	01:10	35.0	30.0	1200
Wool 30°C	1.5	0.250	50.0	01:10	30.0	30.0	1200

1) Remaining moisture at the end of the spinning phase. The higher is the spin speed, the higher is the noise and the lower is the remaining moisture.

2) Maximum spin speed.

3) Suitable for washing heavily soiled textiles.

4) Suitable for washing lightly soiled cottons, synthetic and mixed fabrics.

5) It also performs as quick washing cycle for lightly soiled laundry.

17.4 Common programmes - Wash and dry



These values are indicative only.

Programme	kg	kWh	Litres	hh:mm	% 1)	°C	rpm ²⁾
Synthetics 40°C	3.0	1.800	70.0	03:25	1.00	40.0	1200

1) Remaining moisture at the end of the spinning phase. The higher is the spin speed, the higher is the noise and the lower is the remaining moisture.

2) Maximum spin speed.

18. QUICK GUIDE

18.1 Daily use

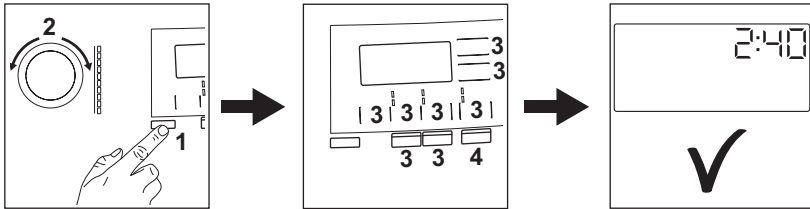

- Connect the mains plug to the mains socket.
- Open the water tap.
- Push the **On/Off** button to turn the appliance on (1).
- Turn the programme dial to set the desired programme (2).
- Set the desired options by means of the corresponding touch buttons (3).
- Put the laundry in the drum, one item a time without exceeding the maximum suggested load. Close the door and make sure that no laundry stays between the seal and the door.
- Pour the detergent and other treatment in the proper compartment of the detergent dispenser.
- To start the programme, touch the **Start/Pause** button (4).
- The appliance starts.
- At the end of the programme, remove the laundry.
- Push the **On/Off** button to turn the appliance off.

18.2 Cleaning the drain pump filter

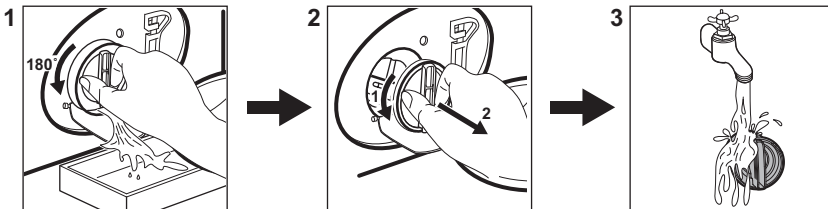

Clean the filter regularly and, especially, if the alarm code **E20** appears on the display.

18.3 Programmes

Programme Default temperature Temperature range	Maximum load	Programme description
Eco 40-60 (Wash only mode) 1)	9.0 kg	White cotton and fast-coloured cotton. Normally soiled items.
Eco 40-60 + Cupboard dry level (Wash & Dry mode) 2)	5.0 kg	
Eco 40-60 + Cupboard dry level (Dry only mode)	5.0 kg	White cotton and fast-coloured cotton.
Cottons	9.0 kg	White cotton and coloured cotton. Normally, heavily and lightly soiled items.
Synthetics	3.0 kg	Synthetic items or mixed fabric items. Normally soiled items.
Delicates	2.0 kg	Delicate fabrics such as acrylics, viscose and mixed fabrics requiring gentler washing. Normally and lightly soiled items.
Wool	1.5 kg	Machine washable wool, hand washable wool and other fabrics with «hand washing» care symbol³⁾.
Outdoor	2.0 kg	Modern outdoor sporting garments.
Hygiene	9.0 kg	White cotton items. This programme removes more than 99,99% of bacteria and viruses ⁴⁾
Quick 20' Wash&Dry 60'	1.0 kg	Programme to wash up to 1 kg of mixed synthetic shirts load in 20 minutes only. Add a drying phase to have a complete OneGo (wash&dry) cycle in 60 minutes.
Steam	1.0 kg	Cotton and synthetic items that need to be dewrinkled.

Programme Default temperature Temperature range	Maximum load	Programme description
Rinse	9.0 kg	To rinse and spin the laundry. All fabrics , except woollens and very delicate fabrics. Reduce the spin speed accordingly to the type of laundry.

1) According to Commission Regulation EU 2019/2023 and Ukrainian decree 834/2023. This programme at default temperature and spin speed, in washing only mode, with rated capacity 9.0 kg is able to clean normally soiled cotton laundry declared to be washable at 40 °C or 60 °C, together in the same cycle.



For the reached temperature in the laundry, the programme duration and other data, please refer to 'Consumption Values' chapter.

The most efficient programmes in terms of energy consumption are generally those that perform at lower temperatures and longer duration.

2) According to Commission Regulation EU 2019/2023 and Ukrainian decree 834/2023. This programme at default temperature and spin speed, in washing and drying mode, with rated capacity 5.0 kg and with Cupboard dry level performs the wash and dry cycle able to clean normally soiled cotton laundry declared to be washable at 40 °C or 60 °C, together in the same cycle and, after drying phase, the laundry can be immediately stored in a cupboard.

3) During this cycle the drum rotates slowly to ensure a gentle wash. It can seem that the drum doesn't rotate or doesn't rotate properly, but this is normal for this programme.

4) Tested for Staphylococcus aureus, Enterococcus faecium, Candida albicans, Pseudomonas aeruginosa and MS2 Bacteriophage in external test performed by Swisstest Testmaterialien AG in 2021 (Test Report No. 202120117).

Loading the appliance **to the maximum capacity indicated** for each programmes

helps to reduce energy and water consumption.

Suitable detergents for each programme

Programme	Universal powder ¹⁾	Liquid Universal	Liquid for coloureds	Delicates woollens	Special
Eco 40-60	▲	▲	▲	--	--
Cottons	▲	▲	▲	--	--
Synthetics	▲	▲	▲	--	--
Delicates	--	--	--	▲	▲
Wool	--	--	--	▲	▲
Outdoor	--	--	--	▲	▲
Hygiene	▲	▲	--	--	▲
Quick 20' Wash&Dry 60'	--	▲	▲	--	--

1) At temperature higher than 60 °C the use of powder detergent is recommended.

▲ = Recommended

-- = Not recommended

18.4 Detergent type and quantity.

- Use only detergents and other treatments specially made for washing machines. First, follow these generic rules:

- powder detergents (also tablets and single-dose detergents) for all types of fabric, excluding delicate. Prefer powder detergents containing bleach for whites and laundry sanitization,
- liquid detergents (also single-dose detergents), preferably for low temperature wash programmes (60 °C max) for all types of fabric, or special ones for woollens only.
- Do not mix different types of detergents.
- Use less detergent if:
 - you are washing a small load,
 - the laundry is lightly soiled,
 - there is large amounts of foam during washing.
- When using detergent tabs or pods, always put them inside the drum, not in the detergent dispenser and follow the manufacturer's recommendations.

Insufficient detergent may cause:

- unsatisfactory washing results,
- the wash load to turn grey,
- greasy clothes,
- mould in the appliance.

Excessive detergent may cause:

- sudsing,
- reduced washing effect,
- inadequate rinsing,
- a greater impact for the environment.

18.5 Periodic cleaning schedule

Periodic cleaning helps to extend the life of your appliance.

After each cycle, keep the door and the detergent dispenser slightly open to get air circulation and dry the humidity inside the appliance.

If the appliance is not used for a long time: close the water tap and unplug the appliance.

Indicative periodic cleaning schedule:

Descaling	Twice a year
Maintenance wash	Once a month
Clean door seal	Every two months
Clean drum	Every two months

Remove fluff inside the drum	Twice a month
Clean detergent dispenser	Every two months
Clean drain pump filter	Twice a year
Clean the inlet hose and the valve filter	Twice a year

Regularly examine the drum to check for limescale. We recommend to run a cycle with empty drum and a descaling product occasionally.

Removing foreign objects

i

Make sure that pockets are empty and all loose elements are tied up before running your cycle.

Remove any foreign objects (such as metal clip, buttons, coins, etc) that you may find in the door seal, the filters and the drum. If necessary, please contact the Authorised Service Centre.

Door seal

This appliance is designed with a **self cleaning draining system**, allowing light fluff fibers that fall off the clothes to be drained out with the water. Regularly examine the seal and if necessary clean as described in the following diagram. Coins, buttons, other small items can be recovered at the end of the cycle.

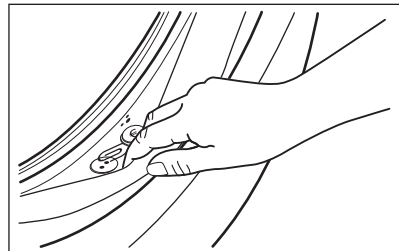

Clean it when needed, using ammonia cream cleanser agent without scratching the seal surface.

If it is necessary, remove fluff and objects from the filter recess.

19. ENVIRONMENTAL CONCERNS

Recycle materials with the symbol . Put the packaging in relevant containers to recycle it. Help protect the environment and human health by recycling waste of electrical and electronic appliances. Do not dispose of

appliances marked with the symbol  with the household waste. Return the product to your local recycling facility or contact your municipal office.

TÄYDELLISIÄ TULOKSIA

Kiitos, kun valitsit tämän AEG-tuotteen. Olemme luoneet sen antamaan sinulle moitteettoman suorituskyvyn monien vuosien ajan innovatiivisilla tekniikoilla, jotka helpottavat elämää – nämä ovat ominaisuuksia, joita et ehkä löydä tavallisista laitteista. Käytä muutama minuutti aikaasi lukeaksesi, kuinka saat kaiken kaiken hyödyn irti laitteesta.

Vieraile verkkosivullamme:



Saat käyttöön liittyviä neuvoja, esitteitä, vianmääritysohjeita sekä huolto- ja korjausohjeita:

www.aeg.com/support



Rekisteröi tuotteesi saadaksesi parempaa huoltoa:

www.registeraeg.com



Osta laitteeseesi lisävarusteita, kulutustuotteita ja alkuperäisiä varaosia:

www.aeg.com/shop

ASIAKASPALVELU

Käytä aina alkuperäisiä varaosia.

Pidä seuraavat tiedot saatavilla ottaessasi yhteyttä valtuutettuun huoltoliikkeeseemme:

Malli, PNC-tuotenumero, sarjanumero.

Tiedot löytyvät arvokilvestä.

Varoitus / Varotoimi – Turvallisuustiedot

Yleistietoa ja vinkkejä

Ympäristönsuojelutietoja

Oikeus muutoksiin pidätetään.

SISÄLTÖ

1. TURVALLISUUSTIEDOT.....	98
2. TURVALLISUUSOHJEET.....	101
3. TUOTTEEN KUVAUS.....	103
4. TEKNISET TIEDOT.....	104
5. ASENNUKSET.....	104
6. KÄYTTÖPANEELI.....	109
7. NÄPPÄIMET JA PAINIKKEET.....	111
8. OHJELMAT.....	114
9. KÄYTTÖÖNOTTO.....	121
10. ASETUKSET.....	121
11. PÄIVITTÄINEN KÄYTTÖ.....	122
12. PÄIVITTÄINEN KÄYTTÖ – PESU JA KUIVAUS.....	126
13. PÄIVITTÄINEN KÄYTTÖ – AINOASTAAN KUIVAUS.....	128
14. TEKSTIILIEN NUKKA.....	129
15. HUOLTO JA PUHDISTUS.....	129
16. VIANMÄÄRITYS.....	135
17. KULUTUSARVOT.....	138
18. PIKAOHJE.....	140
19. YMPÄRISTÖNSUOJELUNÄKÖKOHTIA.....	143

1. ⚠️ TURVALLISUUSTIEDOT



Lue tämän laitteen mukana toimitetut ohjeet huolella ennen laitteen asennusta ja käyttöönottoa. Valmistaja ei ole vastuussa väärästä asennuksesta tai käytöstä johtuvista vammoista tai vaurioista. Säilytä ohjeet aina turvallisessa ja helposti saatavilla olevassa paikassa myöhempää käyttöä varten.

1.1 Lasten ja taitamattomien henkilöiden turvallisuus

⚠️ VAROITUS!

On olemassa tukehtumisen, loukkaantumisen tai pysyvän vammautumisen vaara.

- 8-vuotiaat ja sitä vanhemmat lapset sekä henkilöt, joilla on fyysisiä, aisteihin liittyviä tai henkisiä rajoitteita tai puutteellinen kokemus tai tuntemus, voivat käyttää tätä laitetta vain, jos heitä valvotaan tai ohjataan laitteen turvallisessa käytössä ja jos he ymmärtävät käyttöön liittyvät vaarat.
- Tuote on pidettävä 3–8-vuotiaiden lasten ja erittäin laajoista ja monimutkaisista toiminnallisista rajoitteista kärsivien henkilöiden ulottumattomissa, ellei heitä valvota jatkuvasti.
- Alle 3-vuotiaat lapset tulee pitää kaukana laitteesta, ellei heitä valvota jatkuvasti.
- Lapsia on valvottava, etteivät he ryhdy leikkimään laitteella.
- Kaikki pakkaukset tulee pitää lasten ulottumattomissa ja hävittää asianmukaisesti.
- Pidä pesuaineet lasten ulottumattomissa.
- Pidä lapset ja kotieläimet poissa laitteen luota silloin, kun laitteen luukku on auki.
- Jos laitteessa on lapsilukko, sitä on käytettävä.
- Lapset eivät saa puhdistaa laitetta tai suorittaa siihen kohdistuvia käyttäjän huoltotoimenpiteitä ilman valvontaa.

1.2 Yleinen turvallisuus

- Tämä laite on tarkoitettu ainoastaan kotitaloustyyppisen, konepesuun sopivan ja kuivattavan pyykin pesemiseen ja kuivaamiseen.
- Älä käytä kuivaustoimintoa, jos tekstiileissä on tahroja teollisista kemikaaleista.
- Tämä laite on tarkoitettu yhden kotitalouden käyttöön sisätiloissa.
- Tätä laitetta voidaan käyttää toimistoissa, hotellihuoneissa, aamiaismajoituspaikoissa, maatilamajoituspaikoissa ja muissa samantyyppisissä majoitustiloissa, joissa kyseinen käyttö ei ylitä (keskimääräisiä) kotitalouskäytön tasoja.
- Älä muuta laitteen teknisiä ominaisuuksia.
- Laite tulee asentaa vapaasti seisovaksi kodinkoneeksi tai keittiön työtason alapuolelle tilan sen sallissa.
- Älä asenna laitetta lukittavan oven, liukuoven tai vastakkaiselle puolelle kiinnitetyn oven taakse, jossa laitteen ovea ei voida avata kokonaan.
- Kytke verkkopistoke verkkopistorasiaan vasta asennuksen lopuksi. Varmista, että verkkopistoke on ulottuvilla asennuksen jälkeen.
- Pohjan tuuletusaukot eivät saa olla maton tai muun lattiapäällysteen peitossa.
- VAROITUS: Laitteeseen ei saa liittää ulkoista kytkintä, kuten ajastinta, eikä sitä saa liittää virtapiiriin, jonka sähkölaitos säännöllisin väliajoin kytkee päälle/pois päältä.
- Varmista, että huoneen ilmanvaihto on hyvä. Muiden kaasulla tai polttoaineilla toimivien laitteiden tai avotulien kehittämät höyryt tai savu eivät saa päästä tilaan ilmastointikanavien kautta.
- Poistoilmaa ei saa ohjata hormiin, jota käytetään kaasulla tai muilla polttoaineilla toimivien laitteiden höyryjen poistamiseen.
- Tulovesipisteestä tulevan veden paineen tulee olla poistotien liittimessä välillä 0,5 bar (0,05 MPa) ja 10 bar (1,0 MPa).

- Laitteen enimmäispyykkikuorma on 9.0 kg. Ohjelmien enimmäistäyttömäärää ei saa ylittää (ks. kappale “Ohjelmataulukko”).
- Laite tulee liittää vesijohtoverkkoliitäntään käyttämällä tuotteen mukana toimitettuja tai muita valtuutetun huoltopalvelun toimittamia uusia letkusarjoja.
- Vanhaa letkustoa ei saa käyttää.
- Jos virtajohto vaurioituu, sen saa vaihtaa vain valmistaja, valtuutettu huoltoliike tai vastaava ammattitaitoinen henkilö, jotta vältetään sähkövaaroilta.
- Pyyhi mahdollinen laitteen ympärille kerääntynyt nukka ja muut materiaali jäämät pois.
- Tekstiilit, joissa on kasvis- tai mineraaliöljyä, asetonia, alkoholia, petrolia, kerosiinia, tahranpoistoainetta, tärpättiä, vahoja ja vahanpoistoaineita on pestävä erikseen käyttäen runsaasti pesuainetta, ennen kuin ne voidaan kuivata kuivaavassa pesukoneessa.
- Jos tekstiileissä on teollisten kemikaalien tahroja, niitä ei saa pestä laitteessa.
- Älä kuivaa pesemättömiä tuotteita pesu-kuivauskoneessa.
- Kuivaavassa pesukoneessa ei saa kuivata vaahtokumista valmistettuja tuotteita (lateksivaahdo), suihkumyssiä, vettähylykiviä tekstiilejä, kumitettuja esineitä tai vaatteita eikä vaahtokumilla täytettyjä tyynyjä.
- Noudata huuhteluaineiden ja vastaavien tuotteiden käytössä aina tuotteen valmistajan ohjeita.
- Poista pyykeistä kaikki mahdolliset sytytyslähteet, kuten savukkeensytyttimet ja tulitikut.
- VAROITUS: Älä koskaan pysäytä kuivaavaa pesukonetta ennen kuivausjakson päättymistä, ellet heti ota pyykkiä rummusta ja levitä sitä kuivumaan, jotta kuumuus voi haihtua.
- Kuivaavan pesukoneen ohjelman loppuvaihe suoritetaan alhaisessa lämpötilassa (jäähdytysvaihe), jotta kaikki tekstiilit jäähtyvät riittävästi niiden vaurioitumisen välttämiseksi.

- Älä käytä korkeapainevesisuihkuja ja/tai höyryä laitteen puhdistamiseen.
- Puhdista laite kostealla liinalla. Käytä ainoastaan neutraaleja pesuaineita. Älä käytä hankaavia tuotteita, hankaavia sieniä, liuotteita tai metalliesineitä.
- Kytke laite pois päältä ja irrota pistoke pistorasiasta, ennen kuin aloitat huoltotoimet.

2. TURVALLISUUSOHJEET

2.1 Asennus



Asennuksessa on noudatettava asiaankuuluvia paikallisia määräyksiä.

- Noudata koneen mukana toimitettuja asennusohjeita.
- Älä asenna tai käytä laitetta tilassa, jossa se voi altistua alle 0 °C lämpötilalle tai sääolosuhteille.
- Laite tulee säilyttää pystyasennossa siirtämisen aikana.
- Varmista riittävä ilmankierto laitteen ja lattian välissä.
- Poista kaikki pakkausmateriaalit ja kuljetuspultit.
- Varmista, että laitteen asennuspaikan lattia on tasainen, vakaa, lämmönkestävä ja puhdas.
- Säilytä kuljetuspultit varmassa paikassa. Jos laitetta halutaan siirtää tulevaisuudessa, kuljetuspultit tulee asentaa takaisin rummun lukitsemiseksi ja sisäisten vaurioiden välttämiseksi.
- Siirrä laitetta aina varoen, sillä se on raskas. Käytä aina suojakäsineitä ja suojaavia jalkineita.
- Vaurioitunutta laitetta ei saa asentaa tai käyttää.
- Älä asenna laitetta paikkaan, jossa laitteen luukku ei voida avata kokonaan.
- Säädä jalkoja, jotta laitteen ja lattian väliin jää riittävästi tilaa.
- Kun laite on asetettu lopulliseen asennuspaikkaan, tarkista, että se on oikein tasapainossa vesivaakaa käyttäen. Säädä tarvittaessa laitteen säätöjalkoja.

2.2 Sähkökytkentä



VAROITUS!

Tulipalon ja sähköiskun vaara.

- VAROITUS: Tämä laite on tarkoitettu asennettavaksi/liitettäväksi rakennuksen maadoitusliitäntään.
- Käytä aina asianmukaisesti asennettua sähköiskusuojustua pistorasiaa.
- Älä käytä monipistokesovittimia ja jatkojohtoja.
- Älä irrota pistoketta pistorasiasta virtajohtosta vetämällä. Vedä aina verkkopistokkeesta.
- Älä kosketa virtajohtoa tai pistorasiaa märin käsin.

2.3 Vesiliitäntä

- Tuloveden lämpötila ei saa ylittää 25 °C.
- Älä vaurioita vesiletkuja.
- Ennen uusien putkien liittämistä, kun putkia ei ole käytetty pitkään aikaan, korjaustöiden jälkeen tai kun uusia laitteita (vesimittarit, jne.) on asennettu, anna veden virrata, kunnes se on puhdasta ja kirkasta.
- Tarkista ensimmäisen käyttökerran aikana ja sen jälkeen, ettei laitteessa ole näkyviä merkkejä vesivuodoista.
- Älä käytä jatkoletkua, jos vedenottoletku on liian lyhyt. Ota yhteyttä valtuutettuun huoltoliikkeeseen vedenottoletkun vaihtoa varten.
- Laitteen pakkauksestaan ottamisen yhteydessä tyhjennysletkusta saattaa tulla vettä. Tämä johtuu tehtaalla vedellä suoritetuista laitetesteistä.

- Voit pidentää tyhjennysletkua siten, että letkun pituus on enintään 400 cm. Ole yhteydessä valtuutettuun huoltokeskukseen muunlaisen tyhjennysletkun ja jatkeen suhteen.
- Varmista, että vesihana on ulottuvilla laitteen asennuksen jälkeen.

2.4 Käyttö

VAROITUS!

Virheellinen käyttö voi aiheuttaa henkilövahinkoja, sähköiskuja, tulipaloja, palovammoja tai laitteen vaurioitumisen.

- Älä aseta helposti syttyviä tuotteita tai helposti syttyvien aineiden kanssa kosketuksissa olleita tuotteita laitteeseen, laitteen päälle tai sen lähelle.
- Älä koske luukun lasiin pesuohjelman ollessa käynnissä. Lasi voi olla kuuma.
- Älä kuivaa vaurioituneita (repeytyneitä, rispaantuneita) tekstiilejä, joissa on pehmusteita tai täytteitä.
- Jos pyykki on pesty tahrannoistainetta käyttäen, suorita ylimääräinen huuhteluohjelma ennen kuivausohjelman käynnistämistä.
- Varmista, että kaikki metalliosat on poistettu pyykistä.
- Kuivaa vain tekstiilejä, jotka voidaan kuivata laitteessa. Noudata tekstiilien hoito-ohjelmekintöjä.
- Älä istu tai seiso laitteen avoimen luukun päällä.
- Älä kuivata laitteessa vaatteita, joista valuu vettä.
- Estä kuumat esineet joutumasta kosketukseen laitteen muovisten osien kanssa.
- Poista pesupallo (jos käytössä) ennen kuivausohjelman käynnistämistä.
- Älä käytä pesupalloa, kun asetat taottoman ohjelman.

2.5 Huolto

- Laitteen korjaukseen liittyvissä asioissa tulee ottaa yhteyttä valtuutettuun huoltoliikkeeseen. Ainoastaan alkuperäisiä varaosia saa käyttää.

- Huomioithan, että itse suoritettut tai muut kuin ammattilaisen suorittamat korjaukset voivat aiheuttaa vaaratilanteita ja mitätöidä takuun.
- Seuraavat varaosat ovat saatavilla vähintään 10 vuoden ajan mallin tuotannon lopettamisesta: moottori ja moottorin harjat, moottorin ja rummun välinen voimansiirto, pumput, iskunvaimentimet ja jouset, pesurumpu, rummun ristikko ja vastaavat kuulalaakerit, lämmittimet ja lämpövastukset, mukaan lukien lämpöpumput, putket ja vastaavat laitteistot, kuten letkut, venttiilit, suodattimet ja Aquastop-järjestelmä, piirilevyt, elektroniset näytöt, painekeytkimet, termostaatit ja anturit, ohjelmistot ja laiteohjelmistot, nollausohjelmisto mukaan lukien, luukku, luukun saranat ja tiivisteet, muut tiivisteet, luukun lukitus, muoviset lisäosat (esim. pesuainelokerot). Aika voi olla maassasi pidempi. Lisätietoja saat verkkosivustoltamme.
- Huomaa, että jotkin näistä varaosista ovat saatavilla ainoastaan ammattilaiskorjaajille ja kaikki varaosat eivät välttämättä koske kaikkia malleja.
- Lisätietoa tämän tuotteen sisällä olevista lamputa sekä erikseen myytävistä varalampuista: Kyseiset lamput on suunniteltu kestäämään kodinkoneiden vaativia fyysisiä olosuhteita (esim. lämpötila, värinä, kosteus) tai ne on tarkoitettu antamaan tietoa laitteen toimintatilasta. Niitä ei ole tarkoitettu muihin käyttötarkoituksiin eivätkä ne sovi huoneiden valaisemiseen.

2.6 Hävittäminen

- Irrota laite sähköverkosta ja vedenjakelusta.
- Leikkaa virtajohto poikki aivan laitteen sivulta ja hävitä se.
- Poista luukun lukitus, jotta lapset ja eläimet eivät voisi jäädä kiinni rummun sisälle.
- Hävitä laite paikallisten kotitalouksien sähkö- ja elektroniikkalaiteromua (WEEE) koskevien määräyksien mukaisesti.

3. TUOTTEEN KUVAUS

3.1 Laitteen yleiskuvaus

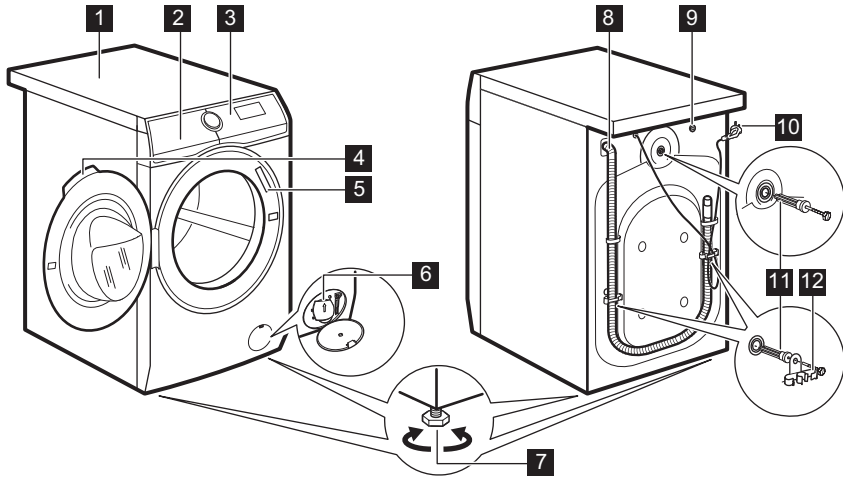

- 1 Kansilevy
- 2 Pesuainelokero
- 3 Käyttöpaneeli
- 4 Luukun kahva
- 5 Arvokilpi
- 6 Tyhjennyspumun sihti
- 7 Säätojalat laitteen tasapainotukseen

- 8 Tyhjennysletku
- 9 Vedenottoletkun liitäntä
- 10 Verkkokaapeli
- 11 Kuljetustuet
- 12 Letkutuet

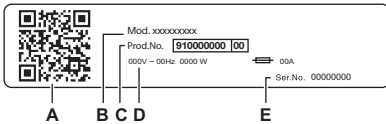

Arvokilven merkinnät:

- A. QR-koodi
- B. Mallin nimi
- C. Tuotenumero
- D. Sähköluokitukset
- E. Sarjanumero

Skannaa laitteen **QR-koodi** rekisteröidäksesi tuotteesi ja saataksesi siitä kaiken irti.

- Voit tarkastella laitteen tietoja, asiakirjoja ja artikkeleita parhaiden ominaisuuksien käytöstä (käyttöopas on saatavilla myös osoitteesta aeg.com/manuals)
- Voit lukea käyttö-, vianmääritys-, huolto- ja korjausohjeita (saatavilla myös osoitteessa aeg.com/support)
- Voit ostaa laitteeseesi varusteita, kulutustarvikkeita ja alkuperäisiä vaihto-osia (saatavilla myös osoitteessa aeg.com/shop)

4. TEKNISEET TIEDOT

Mitat	Leveys/korkeus/kokonaissyvyys	59.7 cm /84.7 cm /57.6 cm
Sähkökytkentä	Jännite Kokonaisvirta Sulake Taajuus	230 V 2100 W 10 A 50 Hz
Suojaustaso kiinteiden hiukkasten ja kosteuden sisääntulon estämisessä, jonka suojapeite varmistaa, lukuun ottamatta niitä kohtia, joissa pienjännitelaitteilla ei ole mitään kosteussuojaa		IPX4
Vedensyöttö ¹⁾		Kylmä vesi
Vedenpaine	Vähimmäistaso Enimmäistaso	0,5 baaria (0,05 MPa) 10 baaria (1,0 MPa)
Enimmäispesumäärä	Cotton (Puuvilla)	9.0 kg
Kuivien vaatteiden enimmäis-täyttömäärä	Cotton (Puuvilla) Synteettiset	5.0 kg 3.0 kg

1) Liitä vedenottoletkut hanaan, jossa on 3/4" kierteitys.

5. ASENNUS

⚠ VAROITUS!

Lue turvallisuutta koskevat luvut.

5.1 Pakkauksesta poistaminen

⚠ VAROITUS!

Poista kaikki pakkausmateriaali ja kuljetustuet ennen laitteen asennusta.

⚠ VAROITUS!

Lue kaikki asennusohjeet ennen kuin jatkat.

⚠ VAROITUS!

Käytä käsineitä.

1. Poista ulkopuolinen kalvo. Käytä tarvittaessa leikkuria.

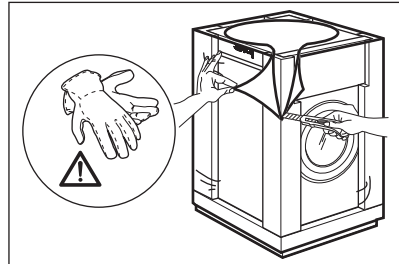

2. Poista pahvinen yläosa ja muut pakkausmateriaalit.

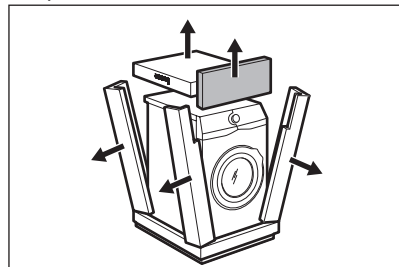

3. Poista sisäpuolella oleva kalvo.

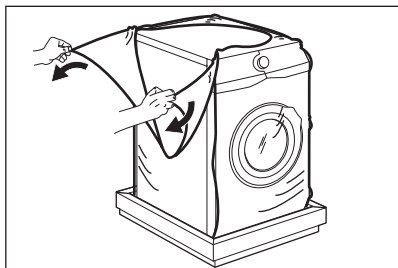

4. Avaa luukku, poista kappale luukun tiivisteestä ja tyhjennä rumpu.

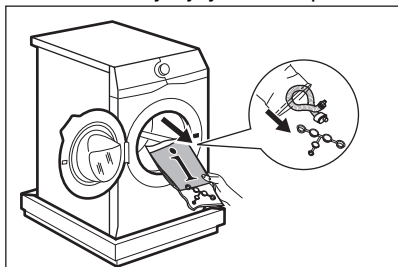

5. Aseta laite varoen alas sen takaosan varaan.
6. Aseta pakkauksen etummainen kappale lattialle laitteen alle.



Ole huolellinen, etteivät letkut vahingoitu.

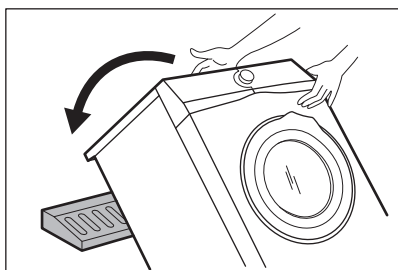

7. Poista suoja pohjalta.

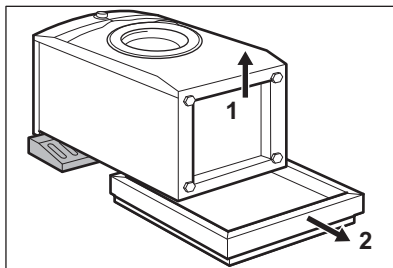

8. Nosta laite pystyasentoon.

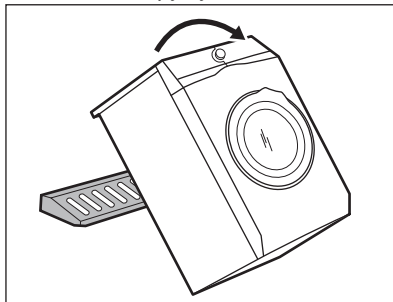

9. Irrota virtajohto ja tyhjennysletku letkunpidikkeestä.



Tyhjennysletkusta saattaa tulla vettä. Tämä johtuu tehtaalla vedellä suoritetuista laitetesteistä.

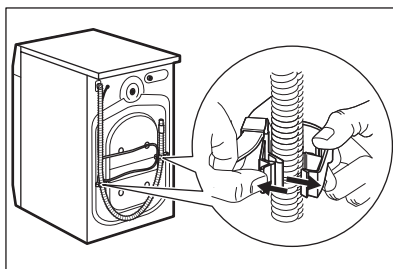

10. Irrota kolme pulttia.

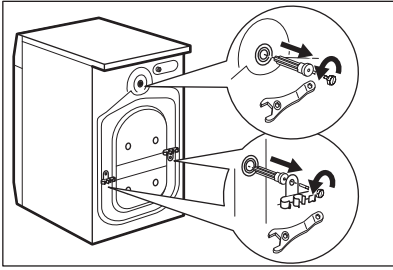

11. Vedä muoviset välikappaleet ulos.
12. Aseta ohjekirjapussissa olevat muovitulpat reikiin.

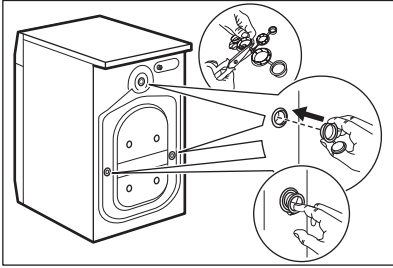

Pakkausmateriaalit ja kuljetustuet kannattaa säilyttää mahdollisia tulevia laitteen siirtoja varten.



Laitteen mukana toimitettavat lisävarusteet voivat vaihdella mallista riippuen.

5.2 Sijoitus ja vaakatasoon asettaminen

1. Asenna laite tasaiselle kovalle lattialle.



Varmista, etteivät matot pysäytä ilmankiertoa laitteen alapuolella. Varmista, ettei laite ole kosketuksissa seinään tai muihin laitteisiin.

2. Löysää tai kiristä säädettäviä jalkoja vaakatason asennon saavuttamiseksi.

VAROITUS!

Älä käytä pahvia, puuta tai vastaavia materiaaleja laitteen jalkojen alla vaakatasoon säätämiseksi.

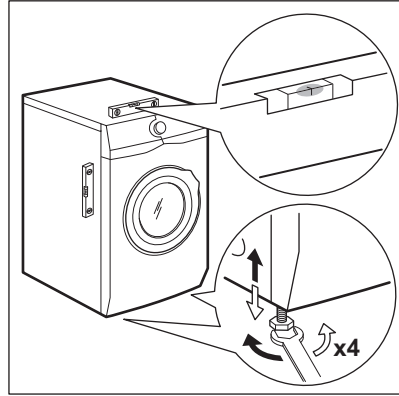

Laite on asennettava vakaaksi ja vaakatasoon.



Laitteen tason oikea säätö estää laitteen värinän, melun ja liikkeen käytön aikana.

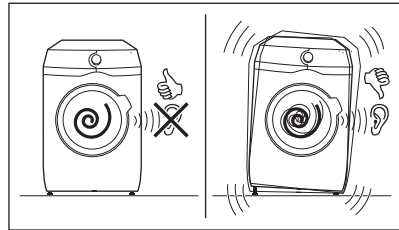

5.3 Tuloletku

1. Liitä tuloletku laitteen takaosaan tarvittaessa. Yleensä se asennetaan jo

tehtaalla.

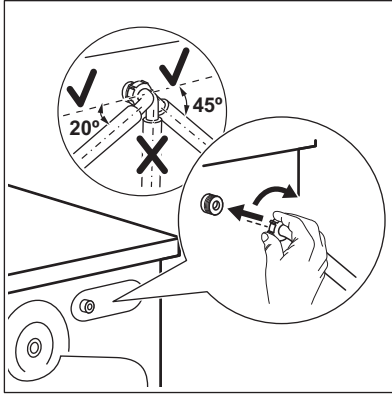

2. Suuntaa se vasemmalle tai oikealle hanaan sijainnista riippuen. Varmista, ettei vedenottoletku ole pystyasennossa.
3. Löysää tarvittaessa rengasmutteria letkun asettamiseksi oikeaan asentoon.
4. Liitä veden tuloletku kylmävesihanaan, jossa on 3/4" kierre.

VAROITUS!

Jätä vähintään 200 mm:n suora letkuosuus hanaliitoksen alapuolelle sivuttaisvoiman vähentämiseksi.

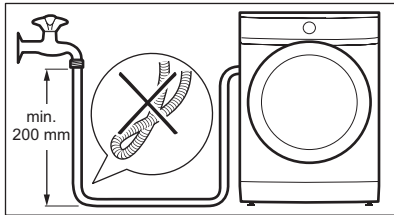

Joissakin malleissa voi olla veden tuloletku, jossa on vedenrajoitin. Se estää luonnollisesta ikääntymisestä johtuvan letkun vuotamisen. Ikkunassa näkyvä sektori osoittaa tämän vian A. Jos näin tapahtuu, sulje vesihana ja ota yhteys valtuutettuun huoltoliikkeeseen, joka vaihtaa letkun.

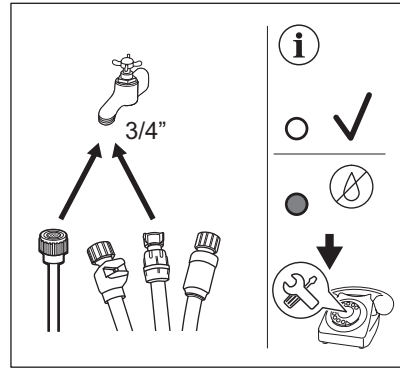

VAROITUS!

Tuloveden lämpötila ei saa ylittää 25 °C.

HUOMIO!

Varmista, ettei liitännöissä ole vesivuotoja.



Älä käytä jatkoletkua, jos tuloletku on liian lyhyt. Ota yhteyttä valtuutettuun huoltoliikkeeseen saadaksesi tietoa tuloletkun vaihtamisesta.

5.4 Vesiturvajärjestelmä

Vedenottoletkussa on vesiturvajärjestelmä. Tämä laite estää luonnollisesta kuluneisuudesta aiheutuvat letkun vesivuodot.

Ikkunan «A» punainen osio näyttää tämän vian.

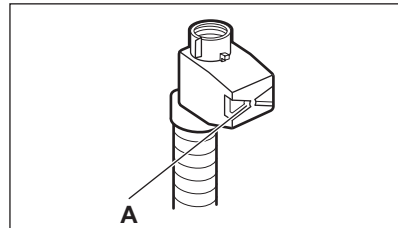

Jos vika esiintyy, sulje vesihana ja ota yhteys valtuutettuun huoltoliikkeeseen letkun vaihtoa varten.

5.5 Vedenpoisto

Tyhjennysletkun tulee olla vähintään 60 cm ja korkeintaan 100 cm lattiasta.



Voit pidentää tyhjennysletkua enintään 400 cm pituiseksi. Ota yhteyttä valtuutettuun huoltokeskukseen muunlaisen tyhjennysletkun ja jatkeen ostamiseksi.

Tyhjennysletku voidaan liittää eri tavoin:

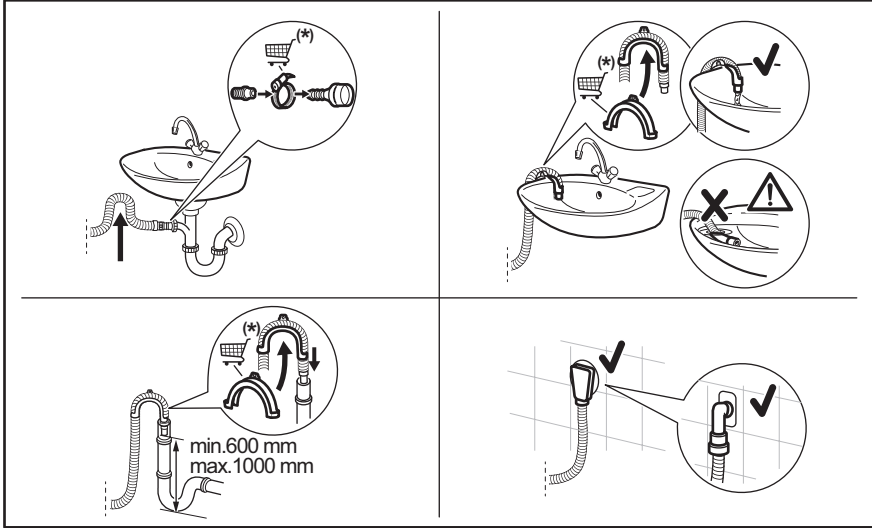

(*) Voi muuttua ilman erillistä ilmoitusta.

- Liitä tyhjennysletku viemäriin ja kiristä se kiinnittimellä.
- Aseta letku suoraan huoneen seinään rakennettuun viemäriputkeen ja kiristä se kiristimellä.
- Ilman muovista letkuohjainta lavuaarin hanaan - aseta tyhjennysletku hanaan ja kiristä se puristimella.
- Tuuletusaukolla varustettuun pystyputkeen – aseta tyhjennysletku suoraan tyhjennysputkeen.
- Tyhjennysletku voidaan taivuttaa U-muotoon ja asettaa muovisen letkunpidikkeen ympärille. Pesualtaan reunaan – kiinnitä pidike vesihanaan tai seinään.



Varmista, että tyhjennysletku on asennettu niin, että jäljelle jäävät hiukkaset eivät pääse altaasta laitteeseen.



Varmista, ettei muoviohjain voi liikkua laitteen tyhjennyksen aikana ja ettei tyhjennysletkun päätä ole upotettu veteen. Likaista vettä voi palata laitteeseen. Osta varusteita valtuutetulta jälleenmyyjältä.



Tyhjennysletkun päässä on aina oltava ilmarako, toisin sanoen tyhjennysputken sisähalkaisijan (vähintään 38 mm - vähintään 1,5") on oltava suurempi kuin letkun ulkohalkaisija.

5.6 Sähkökytkentä

Kytke verkkopistoke verkkopistorasiaan vasta asennuksen lopuksi.

Vaaditut sähköarvot on merkitty arvokilpeen sekä esitetty ”Tekniset tiedot” -luvussa. Varmista, että ne ovat yhteensopivia käytetyin verkkovirtalähteen kanssa.

Tarkista, että kotitaloudessa tapahtuva sähköasennus kestää vaaditun enimmäiskuorman, ottaen huomioon myös kaikki muut mahdollisesti käytössä olevat laitteet.

Laite tulee kytkeä maadoitettuun pistorasiaan.

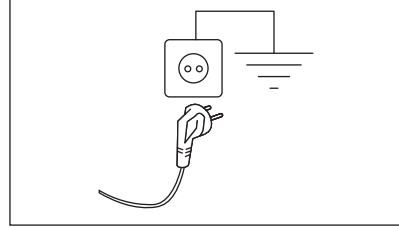

Kun laite on asennettu paikalleen, virtajohdon on oltava helpoppääsyisessä paikassa.

Ota yhteyttä valtuutettuun huoltoliikkeeseen sähkötöiden suorittamiseksi asennuksen yhteydessä.

Valmistaja ei ota mitään vastuuta vahingoista tai loukkaantumisista, jotka johtuvat turvatoimien noudattamatta jättämisestä.

6. KÄYTTÖPANEELI

6.1 Käyttöpaneelin kuvaus

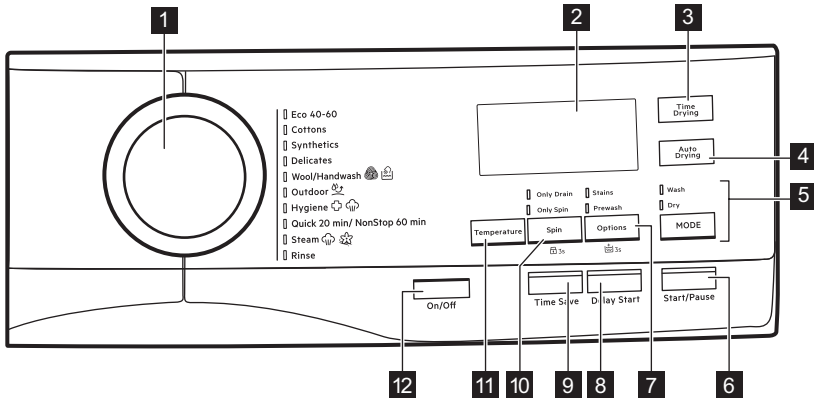









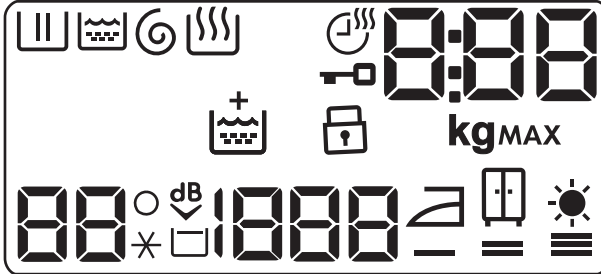







- 1** Ohjelmasäädin
- 2** Näyttö
- 3** Aikaohjattu kuivaus kosketuspainike
- 4** Automaattinen kuivaus kosketuspainike
- 5** Toiminto-kosketuspainike ja
 - Pesu -tila
 - Kuivaus -tila
- 6** Käynnistä/Tauko kosketuspainike
- 7** Lisävalinta -kosketuspainike, 3s pysyvä Lisähuuhtelu-lisätoiminto ja
 - Tahrannoisto -lisätoiminto
 - Esipesu -lisätoiminto
- 8** Ajastin kosketuspainike
- 9** Ajansäästö kosketuspainike

- 10** Linkous -kosketuspainike,  3s
Lapsilukko-lisätoiminto ja
- Veden tyhjennys -lisätoiminto
 - Vain linkous -lisätoiminto

- 11** Lämpötila kosketuspainike
12 Päällä/Pois -painike

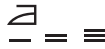
6.2 Näyttö



	Pesuvaiheen merkkivalo: vilkkuu esipesu- ja pesuvaiheen aikana.		Lapsilukon merkkivalo.
	Huuhdeluvaiheen merkkivalo. Merkkivalo vilkkuu huuhdeluvaiheen aikana.		Lämpötilan ilmaisin. _ _ * -merkkivalo sytty, kun asetat kylmäpesun.
	Linkous- ja tyhjennysvaiheen merkkivalo. Ilmaisin vilkkuu linkous- ja tyhjennysvaiheen aikana.		Erytishiljaisen ohjelman merkkivalo.
	Pysyvä Lisähuuhtelu-lisätoiminto.		Rypistymisenesto-merkkivalo.
	Kuivausvaiheen merkkivalo.		Linkousnopeus-merkkivalo.
	Kuivausajan merkkivalo.		Silityskuiva-merkkivalo.
	Luukun lukitus -merkkivalo.		Lisäkuivaus-merkkivalo.
MAX	Maksimi pyykkimäärän ilmaisin. Vilkkuu, kun pyykkimäärä ylittää valitun ohjelman ilmoitetun enimmäistäyttömäärän. Jos ohjelma suoritetaan rummun ollessa ylikuormitettu, myös MAX vilkkuu ohjelman päättyttyä.		Kaappikuiva-merkkivalo.

Digitaalinen merkkivalo voi näyttää seuraavat:

- Ohjelman kesto (esim. **2:40**, pesu- ja/tai kuivausvaihe).
- Ajastettu aika (esim. **30'** tai **2h**).
- Ohjelman loppu (**0**).
- Varoituskoodi (esim. **E20**).
- Suurimman sallitun pyykinäyttömäärän merkkivalo (**8:88**). Arvo näkyy kolmen sekunnin ajan ohjelman valinnan jälkeen vuorotellen ohjelman keston kanssa. **kg** -kuvake vilkkuu pyykin määrän arvioinnin aikana (katso kappale "PROSENSE-täyttömäärätunnistus").

8:88

7. NÄPPÄIMET JA PAINIKKEET

7.1 Päällä/Pois

Laite voidaan kytkeä päälle tai pois päältä painamalla tätä painiketta muutaman sekunnin ajan. Kaksi erilaista äänimerkkiä kuuluu, kun laite kytketään päälle tai pois päältä.

Koska Valmiustila-toiminto kytkee laitteen joissakin tapauksissa automaattisesti pois päältä energiankulutuksen vähentämiseksi, laitteen kytkeminen uudelleen päälle voi olla tarpeen.



Oletusohjelma laitteen käynnistyksen yhteydessä on aina Eco 40-60.

Katso lisätietoa luvun "Päivittäinen käyttö" kohdasta "Valmiustila".

7.2 Johdanto



Lisätoimintoja/toimintoja ei voi valita kaikissa pesuohjelmissa. Tarkista lisätoimintojen/toimintojen ja pesuohjelmien yhteensopivuus kappaleesta "Ohjelmataulukko". Lisätoiminto/toiminto voi poissulkea toisen toiminnon, laite ei tällöin mahdollista yhteensopimattomien lisätoimintojen/toimintojen asettamista samanaikaisesti. Varmista, että näyttö ja kosketuspainikkeet ovat aina puhtaita ja kuivia.

7.3 Lämpötila

Kun valitset pesuohjelman, laite ehdottaa automaattisesti oletuslämpötilaa.

Kosketa tätä painiketta toistuvasti, kunnes haluamasi lämpötila tulee näkyviin näyttöön.

Kun näytössä näkyy merkkivalo **✱** ja **--**, laite ei lämmitä vettä.

7.4 Linkous

Kun asetat ohjelman, laite asettaa automaattisesti ohjelman sallitun oletuslinkousnopeuden.

Kosketa tätä painiketta toistuvasti:

- **vaihtaaksesi linkousnopeutta.**



Näytössä näkyy vain asetetun ohjelman tarjoamat linkousnopeudet.

- **Aktivoi Rypistymisen esto - lisätoiminto .**

Viimeistä linkousta ei tällöin suoriteta. Viimeistä huuhteluvettä ei tyhjennetä koneesta, jotta estettäisiin pyykin rypistyminen. Pesuohjelma päättyy ja vettä jää rumpuun.

Näytössä on merkkivalo . Luukku pysyy lukittuna ja rumpu pyörii tasaisesti rypyyjen vähentämiseksi. Sinun täytyy ensin tyhjentää vesi, jotta voit avata luukun.

Jos Käynnistä/Tauko-painiketta kosketetaan, laite suorittaa linkousvaiheen ja tyhjentää koneesta veden.



Laite tyhjentää veden automaattisesti noin 18 tunnin kuluttua.

- **Kytke Extra Silent -lisätoiminto.**
Ohjelman väli- ja loppulinkousvaiheet ohitetaan ja ohjelma päättyy jättäen veden koneeseen. Tämä auttaa vähentämään ryppyjä.
Näytössä näkyy lukitun luukun merkkivalo . Rumpu pyörii tasaisesti ryppyjen vähentämiseksi. Sinun täytyy ensin tyhjentää vesi, jotta voit avata luukun. Koska ohjelman äänitaso on erittäin alhainen, sitä voidaan käyttää öisin hyödyntäen edullisempaa yösähköä. Joissakin ohjelmissa huuhteluissa käytetään enemmän vettä.
Jos kosketat Käynnistä/Tauko-painiketta, laite suorittaa vain tyhjennysvaiheen.



Laite tyhjentää veden automaattisesti noin 18 tunnin kuluttua.

- **Käynnistä Pelkkä tyhjennys -lisätoiminto (Pesu-, huuhtelu- ja linkousvaiheiden ohitus):** Veden tyhjennys:
Laite suorittaa vain valitun pesuohjelman tyhjennysvaiheen.
Näyttöön syttyvät merkkivalot – – (kylmä), – – – (ei linkousta) ja .
- **Käynnistä Pelkkä linkous -lisätoiminto (Pesu- ja huuhteluvaiheiden ohitus):**
Vain linkous:



Valitse pyykkeihin sopiva pesuohjelma ennen tämän lisätoiminnon asettamista. Laite suorittaa pyykkeihin parhaiten sopivan linkousohjelman (esim. valitse keinokuitujen kohdalla ensin Synteettiset -pesuohjelma ja sitten Vain linkous -lisätoiminto).

Laite suorittaa ainoastaan valitun pesuohjelman linkousvaiheen.
Näytössä näkyy linkousnopeus, lisäksi merkkivalo – – (kylmä) ja vaiheen merkkivalo syttyvät.

7.5 Lisävalinta

Kytke toinen lisätoiminnoista päälle painamalla tätä painiketta toistuvasti.

Vastaava merkkivalo syttyy näyttöön.

- **Tahrannoisto**
Valitse tämä lisätoiminto, kun haluat lisätä ohjelmaan tahrannoistovaiheen erittäin likaisten tai tahrantuneiden pyykkien käsittelemiseksi tahrannoistoaineella.
Annostelee tahrannoistoaine lokeroon .
Kone annostelee tahrannoistoaineen vastaavan pesuohjelman vaiheen aikana.



Tämä lisätoiminto ei ole käytettävissä alle 40 °C ohjelmissa.

- **Esipesu**
Lisää käyttämällä tätä lisätoimintoa ohjelmaan 30 °C esipesuvaihe ennen pesuvaihetta.
Tämän lisätoiminnon käyttöä suositellaan, kun pyykki on erittäin likaista (erityisesti jos siinä on hiekkaa, pölyä, mutaa tai muita kiinteitä hiukkasia).



Lisätoiminnot voivat pidentää ohjelman kestoa.



Näitä kahta lisätoimintoa ei voi asettaa samanaikaisesti.

7.6 Ajastin

Tällä lisätoiminnolla voit ohjelmoida ohjelman käynnistymään sinulle sopivana ajankohtana.

Aseta haluamasi ajastus koskettamalla painiketta toistuvasti. Aika kasvaa 30 minuutin portain 90 minuuttiin saakka ja 2 tunnista 20 tuntiin.

Kun olet käynnistänyt ohjelman Käynnistä/Tauko -painikkeella, valittu ajastus näkyy näytöllä ja laite alkaa laskea aikaa.

7.7 Ajansäästö

Tällä lisätoiminnolla voit vähentää ohjelman kestoa.

- Jos pyykki on normaali- tai vähän likaisia, pesuohjelman lyhentäminen voi olla kannatettavaa. Kosketa tätä painiketta **kerran** keston lyhentämiseksi.
- Jos pyykkiä on vähemmän, kosketa tätä painiketta **kaksi kertaa** asettaaksesi ekstrapikaohjelman.

Ohjelman kesto päivittyy näytössä sen mukaan.

Kun tämä painike asetetaan, painikkeen yläpuolella oleva merkkivalo syttyy.



Tämän lisätoiminnon avulla voidaan myös lyhentää höyryohjelman kesto.

7.8 Aikaohjattu kuivaus

Kun ohjelma sisältää tämän valinnan, paina tätä painiketta asettaaksesi kuivattavalle pyykille sopivan ajan (katso taulukko "Ajastettu kuivaus"). Asetettu arvo näkyy näytössä.

Jokainen tämän painikkeen napautus lisää arvoa viidellä minuutilla.



Et voi asettaa kaikkia aika-arvoja eri pyykeille.

7.9 Automaattinen kuivaus

Aseta jokin laitteen ehdottamasta kolmesta automaattisesta kuivaustasosta tätä painiketta koskettamalla.

Vastaava kuivuusmerkkivalo syttyy näyttöön.

-  =  **Silityskuiva:** silittettävä pyykki.



-  =  **Kaappikuiva:** kaappiin asetettava pyykki.



-  =  **Erittäin kuiva:** täydellisesti kuivattava pyykki.



Kaikkia automaattisia tasoja ei voida asettaa kullekin pyykkiytyypille.

7.10 Toiminto

Tämän painikkeen ansiosta ohjelma voi suorittaa seuraavat:



- **Vain pesu** : Pesu merkkivalo palaa.
- **Pesu ja kuivaus** : Pesu ja Kuivaus - merkkivalot syttyvät.
- **Vain kuivaus** : Kuivaus merkkivalo palaa.





7.11 Käynnistä/Tauko

Käynnistä, keskeytä laite tai käynnissä oleva ohjelma koskettamalla Käynnistä/Tauko - painiketta.

8. OHJELMAT

8.1 Ohjelmataulukko

Ohjelma Oletuslämpötila Lämpötila-alue	Viitteellinen linkousno- peus Linkousno- peuden as- teikko	Max. täyttö- määrä	Ohjelman kuvaus
Eco 40-60 (Pelkkä pesu) 40°C ¹⁾	1600 kierr./min. 1600 kierr./min – 400 kierr./min	9.0 kg	
Eco 40-60 + Kaappi- kuiva (Pesu ja kui- vaus) 40°C ²⁾	1600 kierr./min. 1600 kierr./min – 1000 kierr./min	5.0 kg	Valkoinen ja värinpitävä puuvilla. Normaalisti li- kainen pyykki.
Eco 40-60 + Kaappi- kuivataso (Pelkkä kui- vaus -tila)	-	5.0 kg	Valkoinen ja värinpitävä puuvilla.
Puuvilla 40 °C 95 °C – Kylmä	1600 kierr./min. 1600 kierr./min – 400 kierr./min	9.0 kg	Valkoinen ja värillinen puuvilla. Normaali-, erittäin ja vähän likainen pyykki.
Synteettiset 40°C 60 °C – Kylmä	1200 kierr./min 1200 kierr./min – 400 kierr./min	3.0 kg	Silivät tai sekapyykki. Normaalisti likainen pyykki.
Hellävarainen 30 °C 40 °C – Kylmä	1200 kierr./min 1200 kierr./min – 400 kierr./min	2.0 kg	Arkalaatuiset tekstiilit (esim. akryyli, viskoosi ja sekapyykki), jotka edellyttävät hellävaraisempaa pesua. Normaali- ja vähän likainen pyykki.
  Villa /Käsinpesu 40°C 40 °C – Kylmä	1200 kierr./min 1200 kierr./min – 400 kierr./min	1.5 kg	Konepestävä villa, käsin pestävä villa ja muut tekstiilit, joissa on merkintä "Käsinpesu"³⁾

Ohjelma Oletuslämpötila Lämpötila-alue	Viitteellinen linkousno- peus Linkousno- peuden as- teikko	Max. täyttö- määrä	Ohjelman kuvaus
 Outdoor 30 °C 40 °C – Kylmä	1200 kierr/min. 1200 kierr/min – 400 kierr/min	2.0 kg	<div data-bbox="599 295 1024 422" style="border: 1px solid black; padding: 5px;">  Älä käytä huuhteluainetta ja varmista, ettei pesuainelokerossa ole huuhteluainejäämiä. </div> <p data-bbox="593 430 1024 502">Ulkovaatteet, tekniset, urheilukankaat, vettä hylkivät ja hengittävät takit, irrotettavalla fleecce-kerroksella tai sisäosalla varustetut ulkoilutakit.</p> <div data-bbox="599 510 1024 694" style="border: 1px solid black; padding: 5px;">  Pesu- ja kuivausohjelmassa kuivausvaihe toimii myös vettä hylkivän pinnan käsittelynä. Varmista, että tekstiilin hoito-ohjemerkinä sallii rumpukuivauksen. </div>
 Hygienia 60 °C	1600 kierr/min. 1600 kierr/min – 400 kierr/min	9.0 kg	<p data-bbox="593 710 1024 885">Valkoinen puuvilla. Tämä erittäin tehokas pesuohjelma poistaa yli 99,99 % bakteereista ja viruksista⁴⁾ pitäen lämpötilan yli 60 °C koko pesuvaiheen ajan; kohennettu huuhteluvaihe takaa pesuaineen poiston samoin kuin mikro-organismien jäänteiden poiston. Tällä ohjelmalla varmistetaan myös pölyjen/allergeenien asianmukainen vähentäminen.</p>
Pika 20' Pesu&kuivaus 60' 30 °C 40 °C – 30 °C	1200 kierr/min.	1.0 kg	<p data-bbox="593 885 1024 981">Ohjelma, joka pesee enintään 1 kg sekasynteettisiä paitoja vain 20 minuutissa. Lisää kuivausvaihe, jotta OneGo-ohjelma (pesu-ja-kuivaus) olisi täydellinen 60 minuutissa.</p>
 Höyry		1.0 kg	<p data-bbox="593 989 1024 1125">Puuvilla, synteettinen ja sekapyykki. Erikoishöyryohjelma ilman pesua, jota voidaan käyttää kuivatun pyykin valmisteluun silittämistä varten tai kerran käytettyjen vaatteiden raikastamiseen. Tämä ohjelma vähentää rypyjä ja hajuja, ja tekee kankaan kuiduista pehmeämmän. Älä käytä pesuainetta.</p> <p data-bbox="593 1125 1024 1236">Poista pyykki rummusta ohjelman päätyttyä 5) Poista tahrat tarvittaessa pesemällä tai käyttämällä paikallista tahrannoistoa. Höyryohjelmissa ei suoriteta hygieniasykliä. Älä valitse höyryohjelmaa seuraavilaisille tekstiileille:</p> <ul data-bbox="593 1236 1024 1292" style="list-style-type: none"> • Tekstiilit, jotka eivät sovellu rumpukuivaukseen. • Tekstiilit joissa on merkintä "Vain kuivapesu".

Ohjelma Oletuslämpötila Lämpötila-alue	Viitteellinen linkousno- peus Linkousno- peuden as- teikko	Max. täyttö- määrä	Ohjelman kuvaus
Huuhtelu	1600 kierr/min. 1600 kierr/min – 400 kierr/min	9.0 kg	Pyykkien huuhtelu ja linkous. Kaikki muut tekstiilit paitsi villa ja erittäin arkalaatuiset tekstiilit. Vähennä linkousnopeutta pyykkityypin mukaan.

1) **Komission asetuksen EU 2019/2023 ja Ukrainan asetuksen 834/2023 mukaisesti.** Tämä ohjelma pystyy pesemään lämpötilassa 40 °C tai 60 °C pestävän normaaliliskaisen puuvillapyykin samanaikaisesti yhdellä ohjelmalla käyttäessä oletuslämpötilaa ja -linkousnopeutta ainoastaan pesutilassa nimelliskapasiteetilla 9.0 kg.



Katso pyykin lämpötila, ohjelman kesto sekä muut tiedot luvusta "Kulutusarvot". Energiankulutuksen kannalta tehokkaimpia ohjelmia ovat yleensä alhaisempaa lämpötilaa käyttävät ja pidempään kestävät ohjelmat.

2) **Komission asetuksen EU 2019/2023 ja Ukrainan asetuksen 834/2023 mukaisesti.** Tämä ohjelma pesee lämpötilassa 40 °C tai 60 °C pestävän normaaliliskaisen puuvillapyykin samanaikaisesti yhdellä ohjelmalla, ja kuivausvaiheen jälkeen pyykki voidaan asettaa välittömästi kaappiin käyttäessä oletuslämpötilaa ja -linkousnopeutta pesu- ja kuivaustilassa nimelliskapasiteetilla 5.0 kg ja Kaappikuiva-tasolla.



3) Tämän ohjelman aikana rumpu pyörii hitaasti hellävaraista käsittelyä varten. Voi vaikuttaa siltä, että rumpu ei pyöri tai se ei pyöri kunnolla, mutta tämä on kuitenkin normaalia tälle ohjelmalle.

4) Testattu lajeilla Staphylococcus aureus, Enterococcus faecium, Candida albicans, Pseudomonas aeruginosa ja MS2 Bacteriophage ulkopuolisen tahon suorittamassa testissä, jonka suoritti Swisstest Testmaterialien AG v. 2021 (Testiraportti nro 202120117).

5) Jos pyykeille suoritetaan HÖYRY-ohjelma, sen päätyttyä pyykki voivat tuntua kosteilta. Ripusta pyykki kuivumaan noin 10 minuutiksi. Tämä ohjelma ei poista erityisen voimakkaita hajuja.

Ohjelmavaihtoehtojen yhteensopivuus

Ohjelma	Eco 40-60	Puuvilla	Synteettiset	Hellävarainen	Villa/Käsinpesu	Outdoor	Hygienia	Pika 20' Pesu&kuivaus 60'	Höyry	Huuhtelu
Lisätoiminnot										
Linkous (Linkousno- peuden alennus)	■	■	■	■	■	■	■	■		■
---							■			

Ohjelma										
Lisätoiminnot	Eco 40-60	Puuvilla	Synteettiset	Hellävarainen	Villa/Käsinpesu	Outdoor	Hygienia	Pika 20' Pesu&kuivaus 60'	Höyry	Huuhtelu
	■	■	■	■	■	■	■			■
dB		■	■	■						
Veden tyhjennys	■	■	■	■	■	■	■			
Vain linkous ¹⁾	■	■	■	■	■	■	■			
 Lisähuuhtelu		■	■	■		■	■			■
Esipesu		■	■				■			
Tahranpoisto ²⁾		■	■				■			
Ajastin	■	■	■	■	■	■	■	■	■	■
Ajansäästö ³⁾		■	■	■					■	
Aikaohjattu kuivaus	■	■	■	■	■	■	■	■		
Automaattinen kuivaus	■ ⁴⁾	■					■			

1) Valitse pyykkeihin sopiva pesuohjelma ennen tämän lisätoiminnon asettamista. Laite suorittaa pyykkeihin parhaiten sopivan linkousohjelman (esim. valitse keinokuitujen kohdalla ensin Synteettiset -pesuohjelma ja sitten Vain linkous -lisätoiminto).

2) Tämä lisätoiminto ei ole käytettävissä alle 40 °C:n ohjelmissa.

3) Jos asetat lyhimmän keston, suosittelemme vähentämään pyykkimäärää. Voit täyttää laitteen kokonaan, mutta pesutulos voi kuitenkin heikentyä.

4) Ei saatavilla Silityskuiva-tasossa.

Kullekin ohjelmalle soveltuvat pesuaineet

Ohjelma	Yleiskäyttöi- nen pesujau- he ¹⁾	Yleinen nes- tepesuaine	Väriällisen pyykin neste- pesuaine	Hienopesu, villavaatteet	Erikois
Eco 40-60	▲	▲	▲	--	--
Puuvilla	▲	▲	▲	--	--
Synteettiset	▲	▲	▲	--	--
Hellävarainen	--	--	--	▲	▲
Villa	--	--	--	▲	▲
Outdoor	--	--	--	▲	▲
Hygienia	▲	▲	--	--	▲
Pika 20' Pe- su&kuivaus 60'	--	▲	▲	--	--

1) Pesujauheen käyttöä suositellaan yli 60 °C lämpötilassa.

▲ = Suositeltu

-- = Ei suositeltu

8.2 Woolmark Premium Wool Care - Sininen



- Tämän pesukoneen villapesuohjelma on The Woolmark Company -yhtiön testaama ja hyväksymä merkillä "käsinpesu" varustettujen villatekstiilien pesuun, kun vaatteet pestään tämän pesukoneen valmistajan ohjeiden mukaisesti. M2103.
- The Woolmark Company on testannut ja hyväksynyt tämän koneen villaohjelman. Ohjelma sopii "käsinpesu" -merkellä varustettujen villavaatteiden kuivaamiseen edellyttäen, että vaatteet pestään Woolmark-hyväksynnän saanutta käsinpesuohjelmaa käyttäen ja kuivataan tämän pesukoneen valmistajan ohjeita noudattaen. M2104 .

8.3 Höyry-ohjelmat

Höyry-ohjelmien avulla voidaan vähentää pelkkää raikastusta vaativien vaatteiden (kuten puuvillan, tekokuitujen, sekapyykkien, myös arkalaatuisten tekstiilien) rypistymistä ja hajuja.

Tekstiilin kuidut avautuvat, minkä jälkeen kankaan siilytys on helpompaa. Kun ohjelma on päättynyt, poista pyykki viivyttämättä pesukoneen rummusta.

Ohjelman kestoa voidaan lyhentää 15 minuuttiin lisätoiminnon Ajansäästö avulla.

ÄLÄ aseta tätä tilaa seuraavan tyyppiisiin tekstiileihin:

- Tekstiilit, joita ei ole tarkoitettu kuivausrummussa kuivattaviksi.
- Merkinnällä "Vain kuivapesu" varustetut tekstiilit.



Älä käytä pesuainetta!

Höyry-ohjelmat eivät poista erityisen voimakkaita hajuja eivätkä suorita hygieenisia ohjelmia.

Höyrykäsittelyn jälkeen pyykki voi olla kosteaa. Ripusta pyykki ulos kuivumaan muutamaksi minuutiksi.

Tuoksu (AEG Steam Fragrance)

AEG Steam Fragrance -toiminnon avulla voit raikastaa arkalaatuisetkin pyykkit, poistaa rypyjä ja lisätä raikkautta hellävaraisella tuoksulla, jonka **AEG** on kehittänyt yksinomaisesti. Kun vaatteesi raikastetaan höyryllä täydellisten pesuohjelmien sijaan, vaatteesi säilyvät kauemmin uudenveroisina. Voit käyttää hajustetta myös mahdollisesti käytettävissä olevien kashmir- ja höyryohjelmien osana myös hellävaraista käsittelyä vaativille kankaille, kuten kashmirille ja villalle. Pienempiä täyttömääriä käsiteltäessä vähennä hajusteiden annostelua ja ohjelman kestoa: vain 15 minuutin kuluttua pyykkit tuntuvat taas vastapestyiltä.

Lue hajusteen mukana toimitetut ohjeet huolellisesti.

ÄLÄ:

- kuivaa hajusteilla käsiteltyjä vaatteita kuivausrummussa. Muutoin hajusteet haihtuvat pois.
- käytä hajustetta muuhun kuin tässä kuvattuihin tarkoituksiin.
- käytä hajustetta uusiin vaatteisiin. Uudet vaatteet voivat sisältää niiden viimeistelystä käytettyjen yhdisteiden jäämiä, jotka eivät sovi hajusteisiin.



Hajusteita on saatavilla **AEG**-verkkokaupasta tai valtuutetulta jälleenmyyjältä.

8.4 Automaattinen kuivaus





Alustavat ohjelmien kestoajat Automaattinen kuivaus -lisätoiminnolla ovat pelkkiä arvioita, ja todellinen kuivausaika voi poiketa esitetystä ajasta.

Kuivuustaso	Tekstiilityyppi	Täyttö
 — = ≡ Erittäin Kuiva Pyyheliinamateriaaleille	Puuvilla ja vuodevaatteet (kylpytakit, pyyhkeet, jne.)	enintään 5.0 kg
 — = ≡ Kaappikuiva Kaappiin asetettaville tekstiileille	Puuvilla ja vuodevaatteet (kylpytakit, pyyhkeet, jne.)	enintään 5.0 kg
	Synteettiset ja sekapyykki (neulepuserot, puserot, alusvaatteet, liina- ja vuodevaatteet)	enintään 3.0 kg
	Herkät tekstiili (akryyli, viskoosi ja arkalaatuinen sekapyykki)	enintään 2.0 kg
	Villa (villapuserot)	enintään 1.0 kg

Kuivuustaso	Tekstiilityyppi	Täyttö
	Ulkoiluvaatteet (ulkovaatteet, tekniset, urheilukaat, vettä hylkivät ja hengittävät takit, ulkoilutakit)	enintään 2.0 kg
 — = ≡ Silityskuiva Sopii silitettäville vaatteille	Puuvilla ja vuodevaatteet (lakanat, pöytäliinat, paidat, jne.)	enintään 5.0 kg

8.5 Ajastettu kuivaus

Kuivuustaso	Tekstiilityyppi	Pyykkimäärä (kg) Linkousnopeus (kierr/min)	Ehdotettu kesto, minuuttia
 — = ≡ Erittäin Kuiva Pyyheliinamateriaaleille	Puuvilla ja vuodevaatteet (kylpytakit, pyyhkeet, jne.)	5.0 1600	170 - 190
		3.0 1600	110 - 130
		1.0 1600	50 - 60
	Denim (farkut, kestävät tekstiilit, kuten denim-työvaatteet)	3.0 1600	120 - 140
		1.0 1600	70 - 90
		5.0 1600	160 - 180
 — = ≡ Kaappikuiva Kaappiin asetettaville tekstiileille	Puuvilla ja vuodevaatteet (kylpytakit, pyyhkeet, jne.)	3.0 1600	100 - 120
		1.0 1600	40 - 50
		3.0 1200	80 - 100
	Synteettiset ja sekapyykki (neulepuserot, puserot, alusvaatteet, liina- ja vuodevaatteet)	1.0 1200	45 - 55
		2.0 1200	100 - 120
		1.0 1200	60 - 80
	Hienopesu (akryyli, viskoosi ja arkalaatuinen sekapyykki)		
	Villa (villapuserot)	1.0 1200	110 - 130



Kuivuustaso	Tekstiilityyppi	Pyykkimäärä (kg) Linkousnopeus (kierr/min)	Ehdotettu kesto, minuuttia
	Ulkoiluvaatteet (ulkovaatteet, tekniset, urheilukankaat, vettä hylkivät ja hengittävät takit, ulkoilutakit)	2,0 1200	120 - 140
		1,0 1200	80 - 90
	Denim (denim-vaatteet, farkut)	3,0 1600	110 - 130
		1,0 1600	60 - 80
		5,0 1600	90 - 110
 Silityskuiva Sopii silityttäville vaatteille	Puuvilla ja vuodevaatteet (lakanat, pöytäliinat, paidat, jne.)	3,0 1600	55 - 75
		1,0 1600	30 - 40

9. KÄYTTÖÖNOTTO



Voit huomata laitteessa hiukan vettä asennuksen aikana tai ennen ensimmäistä käyttökertaa. Vesi on jäänyt tehtaalla suoritetusta täydellisestä toimintatestistä, jonka avulla taataan koneen täydellinen kunto ja virheetön toiminta ennen sen toimitusta asiakkaalle.

1. Varmista, että kaikki kuljetuspultit on poistettu laitteesta.
2. Varmista, että verkkovirtalähde on käytettävissä ja vesihana on auki.

3. Lisää merkillä  merkittyyn pesuainelokeroon kaksi litraa vettä. Tämä aktivoi tyhjennysjärjestelmän.
4. Lisää pieni määrä pesuainetta merkillä  merkittyyn pesuainelokeroon.
5. Aseta puuvillalle tarkoitettu pesuohjelma ja valitse korkein lämpötila, älä kuitenkaan lisää pyykkiä koneeseen. Tällöin poistetaan mahdolliset liat rummusta ja pesualtaasta.

10. ASETUKSET

10.1 Lapsilukko

Tällä lisätoiminnolla voit estää lapsia leikkimästä käyttöpaneelilla.

- Kytke tämä lisätoiminto **päälle/pois päältä** koskettamalla Linkous -painiketta, kunnes näytön merkkivalo  **sytyy/sammuu**.

Voit aktivoida tämän lisätoiminnon seuraavasti:

- Kun olet koskettnut Käynnistä/Tauko -painiketta: kaikki painikkeet ja ohjelmanvalitsin poistuvat käytöstä (painiketta Päällä/Pois lukuun ottamatta).
- Ennen Käynnistä/Tauko -painikkeen koskettamista: laite ei voi käynnistyä.

Laite säilyttää tämän lisätoiminnon valinnan, kun kytket sen pois päältä.

10.2 Äänisignaalit

Asettaaksesi äänimerkit pois käytöstä, kun ohjelma on päättynyt, kosketa Lisävalinta ja Pods® -painikkeita samanaikaisesti noin 3 sekunnin ajan.



Äänimerkit toimivat edelleen laitteen toimintahäiriön yhteydessä.

10.3 Pysyvä Lisähuuhtelu 3s

Tällä lisätoiminnolla voit asettaa lisähuuhtelun pysyvästi ohjelmaan, josta voit valita sen asettaessasi uuden ohjelman.

Kytke tämä lisätoiminto **päälle/pois päältä** pitämällä Lisävalinta -painiketta alhaalla 3 sekunnin ajan, kunnes näytön merkkivalo  **syttyy/samuu**.

Kun se on kytketty päälle, laite palauttaa tämän lisätoiminnon sen sammuttamisen tai ohjelman muuttamisen/nollaamisen jälkeen.



Tämä lisätoiminto pidentää ohjelman kestoa.

11. PÄIVITTÄINEN KÄYTTÖ



VAROITUS!

Lue turvallisuutta koskevat luvut.

11.1 Laitteen kytkeminen toimintaan

1. Kytke pistoke verkkopistorasiaan.
2. Avaa vesihana.
3. Paina Päällä/Pois -painiketta muutaman sekunnin ajan käynnistääksesi laitteen. Painikkeen Käynnistä/Tauko merkkivalo alkaa vilkkua.

Ohjelmanvalitsin on säädetty automaattisesti oletusohjelman kohdalle ja ainoastaan merkkivalo Pesu palaa Toiminto-painikkeen yläpuolella.

Näytössä näkyy enimmäistäyttömäärä (muutaman sekunnin ajan), oletuslämpötila, oletuslinkousnopeus, ohjelmavaiheiden merkkivalot ja ohjelman kesto.

11.2 Pyykin lisääminen

- Avaa laitteen luukku.
 - Ravista vaatteita ennen kuin laitat ne laitteeseen.
 - Laita pyykit rumpuun yksi kerrallaan.
- Älä täytä rumpua liian täyteen.
- Sulje luukku huolellisesti.

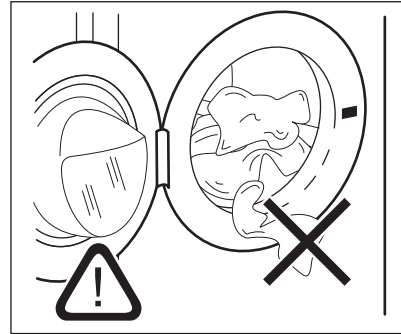



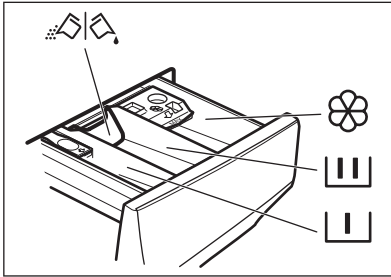

HUOMIO!

- Varmista, etteivät pyykit jää tiivisteen ja luukun väliin. Vaarana on vesivahinko tai pyykin vaurioituminen.
- Erittäin öljyisten ja rasvaisten tahrojen pesu tai tuoksujen käyttö voi vaurioittaa laitteen kumiosia.

11.3 Pesuaineen ja huuhteluaineen täyttö



-  Esipesuvaiheen, liotusohjelman tai tahranpoistoaineen lokero.
-  Pesuvaiheen pesuainelokero.
-  Nestemäisten aineiden lokero (huuhteluaine, tärkki).
- MAX** Nestemäisten aineiden enimmäistaso.
-  Pesujauheen tai nestemäisen pesuaineen läppä.



Noudata aina pesuainepakkauksen merkityjä ohjeita. Merkittyä maksimitasoa (**MAX**) ei kuitenkaan ole suositeltavaa ylittää. Kyseinen määrä takaa kuitenkin parhaat pesutulokset.



Poista pesuainejäämät tarvittaessa pesuainelokerosta pesuohjelman päätyttyä.

11.4 Tarkista pesuaineläpän sijainti

1. Vedä pesuainelokeroa auki, kunnes se pysähtyy.
2. Poista lokero painamalla vipua alaspäin.
3. Jos käytät jauhepesuainetta, käännä läppä ylöspäin.
4. Jos käytät nestemäistä pesuainetta, käännä läppä alaspäin .



Kun läppä on ALHAALLA:

- Älä käytä hyytelömäisiä tai paksuja nestemäisiä pesuaineita.
- Älä aseta nestemäistä pesuainetta yli läpän maksimirajan.
- Älä aseta esipesuvaihetta.
- Älä aseta ajastettua käynnistymistä.

5. Mittaa pesuaineet ja huuhteluaine.

6. Sulje pesuainelokero varovasti.

Varmista, ettei läppä muodosta estettä, kun suljet lokeron.

11.5 Ohjelman asettaminen

1. Käännä ohjelmanvalitsin haluamasi pesuohjelman kohdalle. Asiaankuuluva ohjelman merkkivalo käynnistyy.

Painikkeen Käynnistä/Tauko merkkivalo vilkkuu.

Näytössä näkyy asetetun ohjelman ilmoitettu maksimitäyttömäärä (muutaman sekunnin ajan), oletuslämpötila, oletuslinkousnopeus, pesuvaiheen merkkivalot (kun käytettävissä) ja viitteellinen ohjelman kesto.

2. Voit muuttaa lämpötilaa ja/tai linkousnopeutta koskettamalla vastaavia painikkeita.

3. Voit halutessasi asettaa yhden tai useamman lisätoiminnon koskettamalla vastaavia painikkeita. Vastaavat merkkivalot syttyvät näyttöön ja annetut tiedot muuttuvat sen mukaisesti.



Ainoastaan pesutoimintoa käyttäessä tulee varmistaa, että vain Toiminto-painikkeen Pesu-merkkivalo alkaa vilkkuu.



Jos valinta **ei ole mahdollinen**, merkkivalo ei syty ja laitteesta kuuluu äänimerkki.

11.6 Ohjelman käynnistys

Käynnistä ohjelma koskettamalla Käynnistä/Tauko -painiketta.

Vastaava merkkivalo lakkaa vilkkumasta ja jää palamaan.

Ohjelma alkaa, luukku on lukittu. Näytössä näkyy  -merkkivalo.



Tyhjennuspumppu voi toimia lyhyen aikaa hieman ennen laitteen vedentäyttöä.

11.7 Ohjelman käynnistäminen ajastuksella

1. Kosketa tätä painiketta toistuvasti, kunnes näytössä näkyy haluamasi ajastusaika. Merkkivalo Ajastin syttyy.
2. Kosketa painiketta Käynnistä/Tauko . Laitte käynnistää ajastimen ajanlaskennan. Kun asetettu aika on kulunut loppuun, ohjelma käynnistyy.



ProSense-arviointi käynnistyy, kun aika on kulunut loppuun.

Ajastimen peruuttaminen ajanlaskennan käynnistymisen jälkeen

Ajastuksen peruuttaminen:

1. Aseta laite taukotilaan koskettamalla painiketta Käynnistä/Tauko . Vastaava merkkivalo alkaa vilkkua.
2. Kosketa painiketta Ajastin toistuvasti, kunnes näytössä näkyy .
3. Käynnistä ohjelma välittömästi koskettamalla painiketta Käynnistä/Tauko uudelleen.

Ajastimen muuttaminen ajanlaskennan käynnistymisen jälkeen

Ajastuksen muuttaminen:

1. Aseta laite taukotilaan koskettamalla painiketta Käynnistä/Tauko . Vastaava merkkivalo alkaa vilkkua.
2. Kosketa Ajastin-painiketta toistuvasti, kunnes näytössä näkyy haluamasi ajastusaika.
3. Käynnistä uusi ajanlaskenta koskettamalla painiketta Käynnistä/Tauko uudelleen.

11.8 ProSense System - täyttömäärän tunnistus



Ohjelman kesto näytössä viittaa **keskisuureen/suureen pyykkimäärään**.

Kun olet koskettanut Käynnistä/Tauko -painiketta, ilmoitetun maksimitäyttömäärän merkkivalo sammuu, merkkivalo  vilkkuu, ProSense System käynnistää täyttömäärän tunnistuksen:

1. Laitte tunnistaa täyttömäärän ensimmäisten 30 sekunnin aikana, merkkivalo **kg** vilkkuu, merkkialueella näkyy  , ja rumpu pyörii hetken.
2. Kun täyttömäärä on tunnistettu, merkkivalo **kg** lakkaa vilkkumasta. Ohjelman kesto voi säätää sen mukaisesti joko pidemmäksi tai lyhyemmäksi. Vedensyöttö käynnistyy 30 sekunnin kuluttua.

Kun täyttömäärä on tunnistettu, ja jos **rummussa on liikaa pyykinä**, merkkivalo **MAX** vilkkuu näytössä.

Tällöin koneen toiminta voidaan keskeyttää ja ylimääräiset vaatteet voidaan poistaa 30 sekunnin ajan.

Kun ylimääräiset pyykki on poistettu, käynnistä ohjelma uudelleen koskettamalla Käynnistä/Tauko -painiketta. ProSense System-vaihe voidaan toistaa korkeintaan kolme kertaa (katso kohta 1).

Tärkeää! Jos pyykkimäärää ei vähennetä, pesuohjelma käynnistyy ylikuormituksesta huolimatta. Tässä tapauksessa parasta pesutulosta ei voida taata.



Kun ohjelman käynnistymisestä on kulunut noin 20 minuuttia, laite voi säätää ohjelman kesto uudelleen tekstiilien vedenimukyvyistä riippuen.



ProSense System -tunnistus suoritetaan vain kokonaisuudessaan suoritettujen pesuohjelmien tapauksissa (ei valittu ohitusvaiheita).



ProSense System ei ole käytettävissä kaikkien ohjelmien yhteydessä. Näitä ovat mm. Villa, lyhytkestoiset ohjelmat ja ohjelmat ilman pesuvaihetta.

11.9 Ohjelmavaiheen merkkivalot

Kun ohjelma käynnistyy, käynnissä olevan vaiheen merkkivalo vilkkuu ja muut vaiheen merkkivalot palavat.

Esim. pesu- tai esipesuvaihe on käynnissä:



Kun vaihe päättyy, vastaava merkkivalo lakkaa vilkkumasta ja jää palamaan. Seuraavan vaiheen merkkivalo alkaa vilkkua.

Esim. huuhteluvaihe on käynnissä:



Jos valitset höyryohjelman, höyryvaiheen merkkivalo  syttyy.

11.10 Ohjelman keskeyttäminen ja lisätoimintojen muuttaminen

Voit muuttaa **vain joitakin** lisätoimintoja ohjelman ollessa käynnissä:

1. Kosketa painiketta Käynnistä/Tauko . Vastaava merkkivalo alkaa vilkkua.
2. Muuta lisätoimintoja. Näytössä näkyvät tiedot muuttuvat sen mukaisesti.
3. Kosketa painiketta Käynnistä/Tauko uudelleen.

Pesuohjelma jatkuu.

11.11 Käynnissä olevan ohjelman peruuttaminen

1. Peruuta ohjelma ja kytke laite pois toiminnasta painamalla painiketta Päällä/ Pois .
2. Kytke laite uudelleen toimintaan painamalla painiketta Päällä/Pois uudelleen.

Sen jälkeen voit asettaa uuden pesuohjelman.



Jos ProSense-vaihe on jo suoritettu ja vedensyöttö käynnistynyt, uusi ohjelma käynnistyy **toistamatta ProSense-vaihetta**. Vettä ja pesuainetta ei tyhjennetä hukkien välttämiseksi. Näytössä näkyy ohjelman maksimikesto, joka päivittyy noin 20 minuuttia uuden ohjelman käynnistämisen jälkeen.

11.12 Luukun avaaminen - pyykkien lisääminen

Laitteen luukku on lukitty ohjelman tai ajastimen ollessa toiminnassa.



Jos lämpötila ja vedentaso rummussa ovat liian korkeita ja/tai rumpu pyörii edelleen, luukku ei voida avata.

1. Kosketa painiketta Käynnistä/Tauko . Luukun lukon merkkivalo sammuu näytössä.
 2. Avaa laitteen luukku. Lisää pyykejä tai poista pyykejä tarvittaessa.
 3. Sulje luukku ja kosketa Käynnistä/Tauko -painiketta.
- Ohjelma tai ajastin käynnistyy uudelleen.
4. Luukku voidaan avata ohjelman päättyessä, tai aseta linkouksen tai tyhjennyksen ohjelma/lisätoiminto ja paina sitten Käynnistä/Tauko -painiketta.

11.13 Ohjelman päätyminen

Kun ohjelma on päättynyt, laite pysähtyy automaattisesti. Äänimerkki kuuluu (jos äänimerkki on asetettu käyttöön).

Kaikki pesuvaiheen merkkivalot syytyvät näyttöön ja aikanäytössä näkyy .

Painikkeen Käynnistä/Tauko merkkivalo vilkkuu.

Luukun lukitus avautuu ja merkkivalo  sammuu.

MAX vilkkuu ohjelman päätyttyä, jos rumpu on ylikuormitettu.

1. Paina painiketta Päällä/Pois kytkeäksesi laite pois toiminnasta.

Kun ohjelman päättymisestä on kulunut viisi minuuttia, energian säästötoiminto kytkee laitteen automaattisesti pois toiminnasta.









Kun kytket laitteen uudelleen toimintaan, se ehdottaa oletusohjelmaa Eco 40-60. Aseta uusi pesuohjelma kääntämällä ohjelmanvalitsinta.



2. Poista pyykki laitteesta.
3. Varmista, että rumpu on tyhjä.
4. Pidä luukku ja pesuainelokero hieman raollaan homeen ja hajujen muodostumisen estämiseksi.
5. Sulje vesihana.

11.14 Veden tyhjentäminen ohjelman päätyttyä

Jos olet valinnut ohjelman tai lisätoiminnon, joka ei tyhjennä viimeisen huuhtelun vettä, ohjelma on päättynyt, mutta:

- Näytössä näkyy merkkivalo , lisätoiminnon merkkivalo  tai  ja luukun lukituksen merkkivalo .
- Käynnissä olevan vaiheen merkkivalo  vilkkuu.
- Rumpu pyörii edelleen säännöllisin väliajoin, jotta pyykki ei rypisty.
 - Luukku pysyy lukittuna.
 - Sinun on tyhjennettävä vesi, jotta voit avata luukun:
1. Tarvittaessa voit vähentää laitteen ehdottamaa linkousnopeutta koskettamalla painiketta. Linkous
 2. Paina painiketta :
 - Jos olet valinnut , laite tyhjentää veden ja linkoa.

- Jos olet valinnut , laite tyhjentää vain veden.

Lisätoiminnon merkkivalo  tai  sammuu, kun merkkivalo  vilkkuu ja sammuu sen jälkeen.

3. Kun ohjelma on päättynyt ja luukun lukituksen merkkivalo  sammuu, voit avata luukun.
4. Sammuta laite painamalla painiketta Päällä/Pois -muutaman sekunnin ajan.



Joka tapauksessa laite tyhjentää veden automaattisesti noin 18 tunnin kuluttua.

11.15 Valmiustila-lisätoiminto

Valmiustila-toiminto kytkee laitteen automaattisesti pois toiminnasta energiankulutuksen vähentämiseksi seuraavissa tilanteissa:

- Älä käytä laitetta 5 minuuttiin ennen painikkeen Käynnistä/Tauko painamista. Käynnistä laite uudelleen painamalla Päällä/Pois -painiketta.
- 5 minuutin kuluttua pesuohjelman päättymisestä. Käynnistä laite uudelleen painamalla Päällä/Pois -painiketta. Laite ehdottaa oletusohjelmaa Eco 40-60. Aseta uusi pesuohjelma kääntämällä ohjelmanvalitsinta.



Jos asetat ohjelman tai lisätoiminnon, jonka päätyttyä vesi jää rumpuun, Valmiustilatoiminto **ei kytke laitetta pois päältä** muistuttaakseen sinua veden tyhjentämisestä.

12. PÄIVITTÄINEN KÄYTTÖ – PESU JA KUIVAUS



VAROITUS!

Lue turvallisuutta koskevat luvut.



Tämä laite on automaattinen kuivaava pesukone.



12.1 Täydelliset pesu- ja kuivausohjelmat

Ei-automaattiset pesu- ja kuivausohjelmat

Joissakin pesuohjelmissä on mahdollista yhdistää Pesu ja Kuivaus täydellisen pesu- ja kuivausohjelman suorittamiseksi.

Toimi seuraavasti:

1. Aseta pyykit koneeseen, annostelee pesuaine ja kytke laite toimintaan painamalla -painiketta Päällä/Pois joidenkin sekuntien ajan.
2. Avaa luukku ja täytä kone pyykillä yksi vaatekappale kerrallaan.
3. Laita pesuaine ja lisäaineet asianmukaiseen lokeroon.
4. Käännä ohjelmanvalitsin pesuohjelman kohdalle. Näytössä näkyy oletuslämpötila ja linkous. Voit tarvittaessa vaihtaa niitä vastaamaan pyykkisi ominaisuuksia. Näytössä näkyy myös pesuvaiheen suositeltu enimmäistäyttömäärä.
5. Aseta haluamasi lisätoiminnot, jos ne ovat valittavissa.
6. Kosketa Toiminto -painiketta kerran myös kuivaustoiminnon kytkemiseksi toimintaan. Merkkivalot Pesu ja Kuivaus

sytyvät. Merkkivalot  ja  ja  sytyvät näyttöön. Näytössä näkyy myös pesu- ja kuivausohjelman suositeltu enimmäistäyttömäärä (esim. 5.0 kg puuvillalle).

7. Voit nyt valita automaattisen kuivaustason tai tietyn ajastetun kuivauksen.

12.2 Peseminen ja kuivaaminen - Automaattiset tasot

1. Napauta painiketta Automaattinen kuivaus toistuvasti, kunnes näytössä näkyy vaadittu kuivaustaso. Näytön merkkivalot sytyvät sen mukaisesti:

a.     **Silityskuiva:** puuvillalle

b.     **Kaappikuiva:** puuvillalle ja siliävälle

c.    **Erittäin kuiva:** puuvillalle
Näytössä oleva aika-arvo on pesu- ja kuivausohjelmien kesto, joka lasketaan oletustäyttömäärän mukaan.



Laite ei salli liian alhaisen linkousnopeuden asettamista pestävälle ja kuivattavalle pyykille hyvän kuivaustuloksen saavuttamiseksi pienemmällä energiankulutuksella ja lyhemmissä ajassa.

2. Käynnistä ohjelma koskettamalla painiketta Käynnistä/Tauko. PROSENSE-arviointi käynnistyy.

Näyttöön syttyy luukun lukituksen  merkkivalo ja käynnissä olevan vaiheen merkkivalo alkaa vilkkua.

Näytössä näkyy myös ohjelman jäljellä oleva aika.

12.3 Pesu ja ajastettu kuivaus

1. Napauta painiketta Aikaohjattu kuivaus toistuvasti haluamasi aika-arvon asettamiseksi (ks. taulukko "Ajastettu kuivaus" luvussa "Ohjelmat"). Kuivaustason merkkivalo sammuu ja merkkivalo  syttyy.



Jokainen tämän painikkeen napautus lisää arvoa viidellä minuutilla. Uusi asetettu aika-arvo näkyy näytössä.

2. Käynnistä ohjelma koskettamalla Käynnistä/Tauko-painiketta. ProSense-arviointi käynnistyy.

Näyttöön syttyy luukun lukituksen  merkkivalo ja käynnissä olevan vaiheen merkkivalo alkaa vilkkua.

Näytössä näkyy myös ohjelman jäljellä oleva aika.

12.4 Kuivausohjelman päättyessä

- Laite pysähtyy automaattisesti.
- Äänimerkit kuuluvat (jos ne ovat toiminnassa).
- Näyttöön syttyy .
- Painikkeen Käynnistä/Tauko merkkivalo sammuu. Luukun lukon merkkivalo  sammuu.

- Kytke laite pois toiminnasta painamalla painiketta Päällä/Pois joidenkin sekuntien ajan.



Kun ohjelman päättymisestä on kulunut muutama minuutti, energian säästötoiminto kytkee laitteen automaattisesti pois toiminnasta.

1. Poista pyykki laitteesta.
2. Varmista, että rumpu on tyhjä.



Puhdista kuivausvaiheen jälkeen rumpu, tiiviste ja luukun sisäpuoli kostealla kankaalla.

13. PÄIVITTÄINEN KÄYTTÖ – AINOASTAAN KUIVAUS

VAROITUS!

Lue turvallisuutta koskevat luvut.



Tämä laite on automaattinen kuivaava pesukone.

13.1 Kuivauksen valmisteleminen

1. Kytke laite toimintaan painamalla painiketta Päällä/Pois joidenkin sekuntien ajan.



Vain kuivausvaiheen sisältävässä ohjelmassa maksimitäyttömäärä ei näy näytössä ja ProSense-arviointi kytkeytyy pois päältä.

2. Täytä kone pyykillä yksi kappale kerrallaan.
3. Käännä ohjelmanvalitsin sopivan ohjelman kohdalle kuivattavan pyykin mukaan.
4. Napauta Toiminto-painiketta kaksi kertaa pesuvaiheen poistamiseksi ja ainoastaan kuivausvaiheen suorittamiseksi.

Merkkivalo Kuivaus palaa. Merkkivalot ja syttyvät näyttöön.



Kun kuivaat suurta pyykkimäärää, hyvän kuivaustuloksen saavuttamiseksi tulee varmistaa, etteivät pyykki ole kiertyneet rullaksi ja että ne ovat jakautuneet tasaisesti rumpuun.

13.2 Kuivaus - Automaattiset tasot

1. Napauta painiketta Automaattinen kuivaus toistuvasti, kunnes näytössä näkyy vaadittu kuivaustaso. Näytön merkkivalot syttyvät sen mukaisesti:

a. = **Silityskuiva:** puuvillalle

b. = **Kaappikuiva:** puuvillalle ja siliäville

c. = **Erittäin kuiva:** puuvillalle
Kuivausohjelman kesto näkyy näytössä.



Laite ei salli liian alhaisen linkousnopeuden asettamista pestävälle ja kuivattavalle pyykille hyvän kuivaustuloksen saavuttamiseksi pienemmällä energiankulutuksella ja lyhemmässä ajassa.

2. Käynnistä ohjelma koskettamalla painiketta Käynnistä/Tauko.

Näyttöön syttyy luukun lukituksen merkkivalo ja käynnissä olevan vaiheen merkkivalo alkaa vilkkua. Näytössä näkyy myös ohjelman jäljellä oleva aika.

13.3 Ajastettu kuivaus

1. Napauta painiketta Aikaohjattu kuivaus toistuvasti haluamasi aika-arvon asettamiseksi (ks. taulukko "Ajastettu kuivaus" luvussa "Ohjelmat"). Kuivaustason merkkivalo sammuu ja merkkivalo syttyy.



Jokainen tämän painikkeen napautus lisää arvoa viidellä minuutilla. Uusi asetettu aika-arvo näkyy näytössä.

2. Käynnistä ohjelma koskettamalla Käynnistä/Tauko-painiketta.

Näyttöön syttyy luukun lukituksen  merkivalo ja käynnissä olevan vaiheen merkivalo alkaa vilkkua.

Näytössä näkyy myös ohjelman jäljellä oleva aika.

13.4 Kuivausohjelman päättyessä

- Laite pysähtyy automaattisesti.
- Äänimerkit kuuluvat (jos ne ovat toiminnassa).
- Näyttöön syttyy .
- Painikkeen Käynnistä/Tauko merkivalo sammuu. Luukun lukon merkivalo  sammuu.

- Kytke laite pois toiminnasta painamalla painiketta Päällä/Pois joidenkin sekuntien ajan.



Kun ohjelman päättymisestä on kulunut muutama minuutti, energian säästötoiminto kytkee laitteen automaattisesti pois toiminnasta.

1. Poista pyykki laitteesta.
2. Varmista, että rumpu on tyhjä.



Puhdista kuivausvaiheen jälkeen rumpu, tiiviste ja luukun sisäpuoli kostealla kankaalla.

14. TEKSTIILIEN NUKKA

Pesu- ja/tai kuivausohjelman aikana joistakin tekstiileistä (esim. huokoisesta kankaasta, villasta, puuvillapaidoista) voi irrota nukkaa.

Irtoava nukka voi tarttua kankaisiin seuraavan ohjelman aikana.

Tämä haitta korostuu teknisissä vaatteissa.

Nukan kertymisen estäminen tekstiileihin:

- Älä pese tummia tekstiilejä vaaleiden tekstiilien (käsipyyhkeet, villatekstiilit, puuvillapaidat) pesemisen ja kuivauksen jälkeen ja päinvastoin.
- Kuivaa kyseiset tekstiilit ilmakeivillä ensimmäisen pesukerran jälkeen.
- Puhdista tyhjennysuodattimet.
- Puhdista kuivausvaiheen jälkeen tyhjennetty rumpu, tiiviste ja luukku kostealla kankaalla.

Poistaaksesi nukan rummusta aseta erityisohjelma.

- Tyhjennä rumpu.
- Puhdista rumpu, tiiviste ja luukku perusteellisesti märällä rätillä.
- Aseta huuhteluohjelma.
- Kytke puhdistustoiminto toimintaan painamalla samanaikaisesti painiketta Linkous ja Ajansäästö, kunnes näytössä näkyy **CLE**.
- Käynnistä ohjelma koskettamalla Käynnistä/Tauko -painiketta.



Jos laitetta käytetään usein, suorita **CLE**-ohjelma säännöllisesti. Katso ”Huolto ja puhdistus – Huoltopesu” -luku.

15. HUOLTO JA PUHDISTUS



VAROITUS!

Lue turvallisuutta koskevat luvut.

15.1 Säännöllinen puhdistus

Säännöllinen puhdistus auttaa pidentämään laitteen käyttöikää.

Pidä luukkua ja pesuainelokeroa kunkin pesuohjelman jälkeen hiukan raollaan ilmankierron varmistamiseksi ja kosteuden poistamiseksi laitteen sisältä.

Jos laitetta ei käytetä pitkään aikaan: sulje vesihana ja irrota virtajohto pistorasiasta.

Viitteellinen säännöllinen puhdistus:

Kalkinpoisto	Kahdesti vuodessa
Ylläpito-ohjelma	Kerran kuukaudessa
Luukun tiivisteiden puhdistaminen	Kahden kuukauden välein
Rummun puhdistaminen	Kahden kuukauden välein
Nukan poistaminen rummusta	Kaksi kertaa kuukaudessa ¹⁾
Pesuainelokeron puhdistus	Kahden kuukauden välein
Tyhjennyspumpun sihdin puhdistaminen	Kahdesti vuodessa
Tuloletkun ja venttiilisihdin puhdistus	Kahdesti vuodessa

1) Katso luku "Tekstiilien nukka".

15.2 Vieraiden esineiden poistaminen



Varmista, että taskut ovat tyhjiä ja kaikki irtonaiset kappaleet on sidottu ennen ohjelman suorittamista.

Poista mahdolliset vieraat esineet (esim. metallikiinnittimet, napit, kolikot, jne.) luukun tiivisteestä, sihdeistä ja rummusta. Lue lisäohjeita luvuista "Luukun tiivisteiden kaksoishuulet", "Rummun puhdistus", "Tyhjennyspumpun suodattimen puhdistus" ja "Vedenottoletkun ja venttiilin sihdin puhdistus". Ole varovainen verhoja käsitellessäsi. Poista koukut ja aseta verhot pesupussiin tai tyynyliinan sisälle. Ota tarvittaessa yhteyttä valtuutettuun huoltoon.

15.3 Ulkopintojen puhdistaminen

Puhdista laite ainoastaan miedolla saippualla ja lämpimällä vedellä. Kuivaa kaikki pinnat kokonaan.

Älä käytä hankaavia pesulappuja tai naarmuttavia välineitä.

⚠ HUOMIO!

Älä käytä koskaan alkoholia, liuotainaineita tai vastaavia tuotteita.

⚠ HUOMIO!

Metallipintoja ei saa puhdistaa klooripohjaisilla pesuaineilla.

15.4 Kalkinpoisto



Jos alueesi vesi on kovaa tai keskikovaa, suosittelemme, että käytät pesukoneisiin tarkoitettua vedenpehmentysainetta (kalkinpoisto ajoittain). Vesi on kovaa tai keskikovaa, kun kovuus on yli 8 dH.

Tarkista rumpu säännöllisesti kalkkijäämien varalta.



Noudata aina tuotepakkaukseen merkittyjä ohjeita.

15.5 Ylläpito-ohjelma

Jos alhaisen lämpötilan ohjelmia käytetään toistuvasti ja pitkään, rumpuun ja pesusäiliöön voi kertyä pesuainejäämiä ja nukkaa tai muodostua bakteerikantoja.

Voit poistaa kyseiset jäämät ja steriloida laitteen sisäosan suorittamalla huoltopesun säännöllisesti (vähintään kerran kuukaudessa).

Suorita puuvillaohjelma suurimmalla lämpötilalla ja lisää pieni määrä pesujauhetta tai suorita Koneen puhdistus-ohjelma, jos se on käytettävissä.

15.6 Luukun tiiviste

Tässä laitteessa on **itsestään puhdistuva tyhjennysjärjestelmä**, joka mahdollistaa vaatteista irtoavien kevyiden nukkakuittujen poistumisen veden mukana. Tarkista tiiviste säännöllisesti ja puhdista se tarvittaessa seuraavan taulukon mukaisesti. Kolikot, napit

ja muut pienet esineet voidaan kerätä talteen ohjelman päättymisen jälkeen.

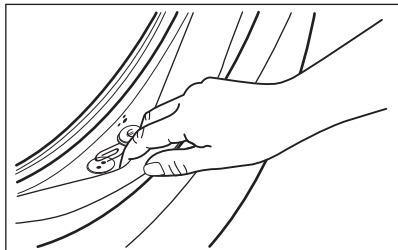

Puhdista se tarvittaessa ammoniakkipohjaisella puhdistusaineella naarmuttamatta tiivisteiden pintaa.



Noudata aina tuotepakkaukseen merkittyjä ohjeita.

15.7 Rummun puhdistus

Tarkista rumpu säännöllisesti kertymien estämiseksi. Puhdista rumpu erityisillä ruostumattomalle teräkselle sopivilla tuotteilla.



Noudata aina tuotepakkaukseen merkittyjä ohjeita. Älä käytä rummun puhdistuksessa happoa sisältäviä kalkinpoistoaineita, klooria tai rautaa tai terästä sisältäviä hankausaineita.

Suorita perusteellinen puhdistus seuraavasti:

1. Puhdista rumpu erityisillä ruostumattomalle teräkselle sopivilla tuotteilla.
2. Suorita lyhyt puuvillaohjelma korkealla lämpötilalla ja tyhjällä rummulla ja lisää pieni määrä pesujauhetta tai suorita Koneen puhdistus-ohjelma, jos se on käytettävissä.

15.8 Pesuainelokeron puhdistaminen

Vältäaksesi kuivuneen pesuaineen tai hyytyneen huuhteluaineen mahdolliset kertymät ja/tai homeen muodostumisen

pesuainelokeroon, suorita seuraavissa kaavioissa kuvattu puhdistus joka toinen kuukausi:

1. Avaa lokero. Paina lukitusta alaspäin kuvan mukaisesti ja vedä se ulos.

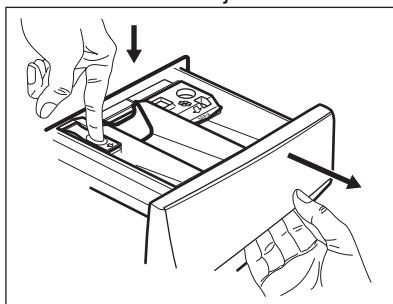

2. Poista esipesulokeron yläosa puhdistuksen helpottamiseksi. Varmista, että kaikki pesuainejäämät on poistettu syvennyksen ylä- ja alaosasta. Puhdista syvennys pienellä harjalla.

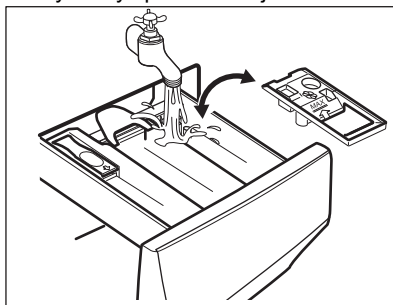

3. Huuhtele pesuainelokero juoksevan lämpimän veden alla mahdollisten pesuainejäämien poistamiseksi. Asenna yläosa takaisin paikoilleen puhdistuksen jälkeen.

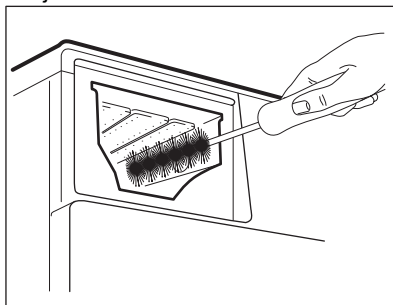

4. Aseta pesuainelokerikko ohjauskiskoille ja sulje se. Käynnistä huuhteluohjelma ilman pyykkiä.

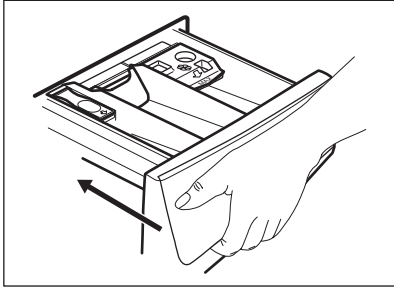

15.9 Tyhjennuspumpun sihdin puhdistaminen

VAROITUS!

Irrota verkkovirrasta.



Tarkista tyhjennuspumpun suodatin säännöllisesti ja varmista, että se on puhdas.

Puhdista tyhjennuspumpun suodatin, jos:

- Laite ei tyhjännä vettä.
- Rumpu ei pyöri.
- Laite päästää epätavallisen äänen tyhjennuspumpun tukkeutumisen johdosta.
- Näytössä näkyy hälytyskoodi **E20**.

VAROITUS!

- Älä poista suodatinta laitteen ollessa käynnissä.
- Älä puhdista pumppua, jos laitteen vesi on kuumaa. Odota, kunnes vesi jäähtyy

Puhdista pumpun suodatin seuraavien kaavioiden mukaisesti:

Pidä aina lähellä rättili, jolla voit kuivata mahdolliset vesivuodot suodatinta irrottaessa

1. Avaa pumpun kansi.

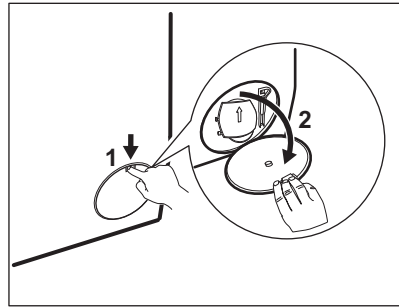

2. Aseta asianmukainen astia tyhjennuspumpun aukon alapuolelle ulosvirtaavan veden ottamiseksi talteen.
3. Avaa syöttöputki alaspäin. Pidä aina lattiapyyhe lähettyvillä mahdollisen veden kuivaamiseksi suodattimen poistamisen aikana.

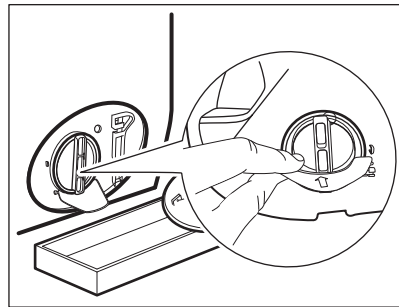

4. Käännä suodatinta 180 astetta vastapäivään sen avaamiseksi, älä kuitenkaan irrota sitä. Anna veden valua ulos.

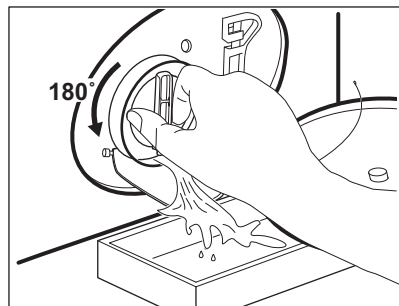

5. Kun astia on täynnä vettä, käännä suodatinta taaksepäin ja tyhjännä säiliö.
6. Toista vaiheet 4-5, kunnes vettä ei enää virtaa koneesta.
7. Irrota suodatin kiertämällä sitä vastapäivään.

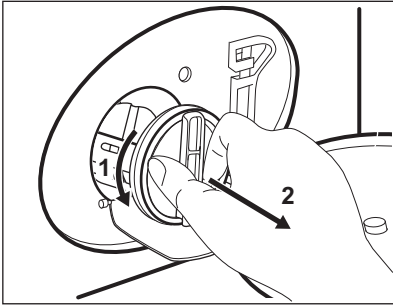

8. Poista tarvittaessa nukka ja esineet suodattimen syvennyksestä.
9. Tarkista, että pumpun siipipyörä pyöri esteettä. Mikäli se ei pyöri, ota yhteys valtuutettuun huoltoliikkeeseen.

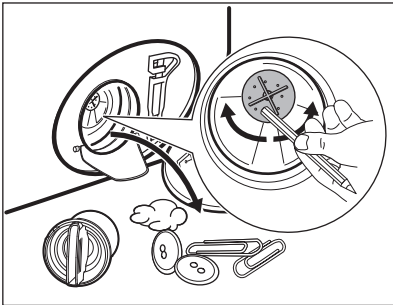

10. Puhdista suodatin hanaveden alla.

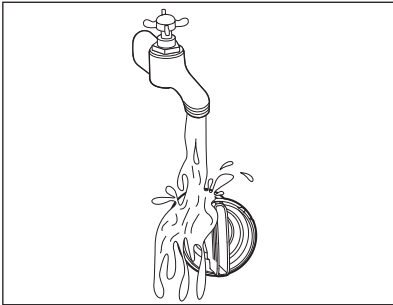

11. Asenna suodatin takaisin paikoilleen erityisiin ohjaimiin kiertämällä sitä myötäpäivään. Varmista, että kiristät suodattimen oikein vuotojen estämiseksi.

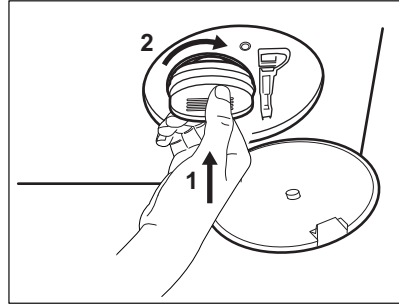

12. Sulje pumpun kansi.

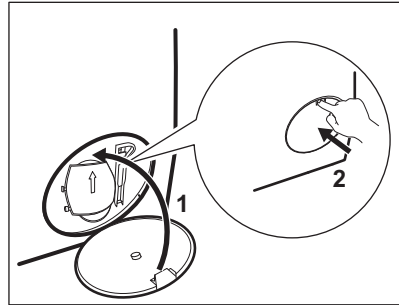

Kun tyhjäntät veden hätätyhjennystoimenpiteellä, tyhjennysjärjestelmä tulee aktivoida uudelleen:

- Kaada pesuainelokerikon päälokeroon 2 litraa vettä.
- Kytke ohjelma päälle aloittaaksesi vedenpoiston.

15.10 Tuloletkun ja venttiilisihdin puhdistus

Sekä vedenottoletkun että venttiilin sihdit on suositeltavaa puhdistaa kaksi kertaa vuodessa mahdollisten kertyneiden jäämien poistamiseksi. Puhdista suodattimet seuraavien kaavioiden mukaisesti:

- Irrota vedenottoletku hanasta ja puhdista sihti.

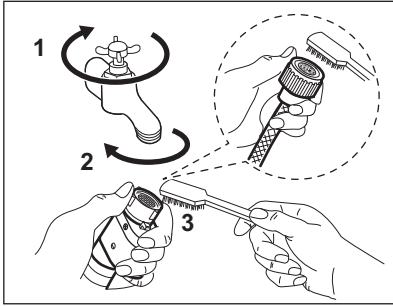

2. Irrota vedenottoletku laitteesta löysäämällä rengasmutteria.

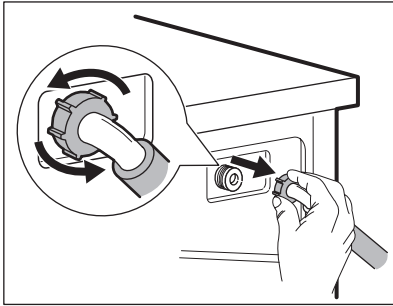

3. Puhdista laitteen takaosassa sijaitseva venttiiliin sihti hammasharjalla.

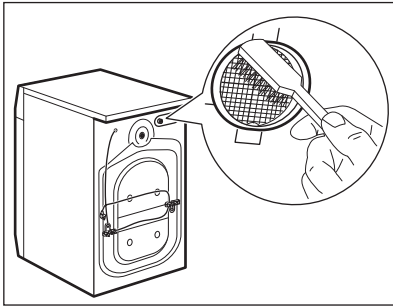

4. Kun letku liitetään takaisin laitteen takaosaan, kierrä sitä vasemmalle tai oikealle (ei pystyasentoon) vesihanauksen asennosta riippuen.

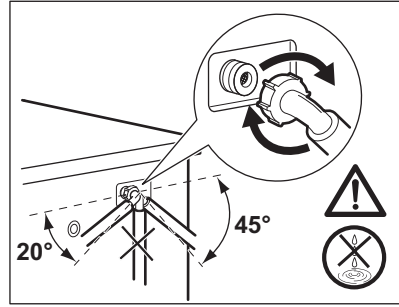

15.11 Häätätyhjennys

Jos vesi ei tyhjene koneesta, toista kappaleessa "Tyhjennyspumppun suodattimen puhdistaminen" kuvattu toimenpide. Puhdista pumppu tarvittaessa.

Kun tyhjäntä vettä, hätätyhjennystoimenpiteellä, tyhjennysjärjestelmä tulee aktivoida uudelleen:

1. Kaada pesuainelokerikon päälokeroon 2 litraa vettä.
2. Kytke ohjelma päälle aloittaaksesi vedenpoiston.

15.12 Suojeltava jäämiseltä

Jos kone asennetaan alueelle, jossa lämpötila voi laskea $0\text{ }^{\circ}\text{C}$ lämpötilaan tai sitä alhaisemmaksi, poista jäljelle jäänyt vesi vedenottoletkusta ja tyhjennyspumppusta.

1. Irrota pistoke pistorasiasta.
2. Sulje vesihanauksen.
3. Aseta vedenottoletkun kaksi päätä astiaan ja anna veden valua letkusta ulos.
4. Tyhjäntä tyhjennyspumppu. Katso hätätyhjennyksen ohjeet.
5. Kun tyhjennyspumppu on tyhjä, asenna vedenottoletku uudelleen.

! VAROITUS!

Varmista, että lämpötila on yli $0\text{ }^{\circ}\text{C}$ ennen kuin käytät laitetta uudelleen. Valmistaja ei ota vastuuta jäätymisvaurioista.

16. VIANMÄÄRITYS

⚠ VAROITUS!

Lue turvallisuutta koskevat luvut.

16.1 Hälytuskoodit ja mahdolliset toimintahäiriöt

Laite ei käynnisty tai se pysähtyy toiminnan aikana. Yritä ensin etsiä ratkaisu ongelmaan (tutustu taulukon sisältöön).

⚠ VAROITUS!

Kytke laite pois toiminnasta ennen tarkistuksien aloittamista.

Joissakin ongelmatilanteissa näytöllä näkyy vikakoodi ja Käynnistä/Tauko painike saattaa vilkkua jatkuvasti:



Jos laite on ylikuormitettu, poista joitakin vaatekappaleita rummusta ja/tai pidä luukku painettuna ja kosketa samanaikaisesti Käynnistä/Tauko kunnes merkkivalo  ei enää vilku (katso oheinen kuva).

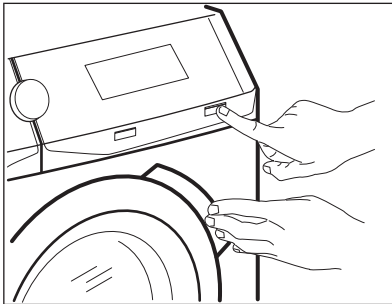

Ongelma	Mahdollinen ratkaisu
E 10 Laite ei täyty vedellä kunnolla.	<ul style="list-style-type: none">• Varmista, että vesihana on auki.• Varmista, että vedensyöttöpaine on riittävä. Tämän tiedon saat paikalliselta vesilaitokselta.• Varmista, ettei vesihana ole tukossa.• Varmista, että veden tuloletkuissa ei ole vääntymiä, vaurioita tai taittumuksia.• Varmista, että vedenottoletkun liitos on tehty oikein.• Varmista, että tuloletkun tai venttiilin suodattimet eivät ole tukossa. Katso kohta "Hoito ja puhdistus".

E20

Laite ei tyhjennä vettä.

- Varmista, että pesualtaan hana ei ole tukossa.
- Varmista, että tuloletkussa ei ole vääntymiä tai taittumuksia.
- Tarkista tyhjennysuodatin tukoksen varalta. Puhdista suodatin tarvittaessa. Katso kohta "Hoito ja puhdistus".
- Tarkista, että poistoletku on liitetty oikein.
- Aseta tyhjennysohjelma, jos olet asettanut ohjelman, johon ei sisälly tyhjennysvaihetta.
- Valitse tyhjennysohjelma, jos olet valinnut ohjelmaa ilman tyhjennysvaihetta.

E40

Laitteen luukku on auki tai luukku ei ole suljettu kunnolla.

- Varmista, että se on suljettu hyvin.

E91

Sisäinen virhe. Laitteen elektronisten osien välillä ei ole yhteyttä.

- Ohjelmaa ei ole suoritettu oikein loppuun tai laite pysähtyi liian aikaisin. Käynnistä laite uudelleen.
- Jos vikakoodi tulee uudelleen näkyviin, ota yhteyttä valtuutettuun huoltoliikkeeseen.

EKO

Verkkovirta on epävakaata.

- Odota, kunnes verkkovirta on vakaa.

EFO

Ylivuotosuojalaite on käytössä.

- Irrota laite verkosta ja sulje vesihana. Ota yhteyttä valtuutettuun huoltopalveluun.

Jos näytössä näkyy muita vikakoodeja, käynnistä laite uudelleen. Jos ongelma toistuu, ota yhteyttä valtuutettuun huoltoliikkeeseen.

Jos laitteen ongelma on jokin muu, etsi mahdollisia ratkaisuja tutustumalla tässä jäljempänä olevaan taulukkoon.

Ongelma	Mahdollinen ratkaisu
Ohjelma ei käynnisty.	<ul style="list-style-type: none">• Varmista, että pistoke on kytketty pistorasiaan.• Varmista, että laitteen luukku on kunnolla kiinni.• Varmista, että sulakerasian sulake on ehjä.• Varmista, että painiketta Käynnistä/Tauko on kosketettu.• Jos ajastin on asetettu, peruuta ajastus tai odota, kunnes ajanlaskenta on kulunut umpeen.• Poista lapsilukko käytöstä, jos se on käytössä.• Tarkista, että nappi on valitun ohjelman kohdalla.
Laite täyttyy vedellä ja tyhjenee välittömästi.	<ul style="list-style-type: none">• Varmista, että poistoletku on oikeassa asennossa. Letku saattaa olla liian matalalla. Lue osio "Asennusohjeet".
Linkousvaihe ei toimi tai pesuohjelma kestää normaalia pidempään.	<ul style="list-style-type: none">• Aseta linkousohjelma.• Tarkista että tyhjennysuodatin ei ole tukossa. Puhdista suodatin tarvittaessa. Katso kohta "Hoito ja puhdistus".• Sääädä altaassa oleva pyykkä käsin ja käynnistä linkousvaihe uudelleen. Ongelma voi johtua epätasapainosta.

Ongelma	Mahdollinen ratkaisu
Lattialla on vettä.	<ul style="list-style-type: none"> • Varmista vesiletken liitosten tiiviys ja että vuotoja ei ole. • Varmista, että veden tulo- ja tyhjennysletkut ovat ehjiä. • Varmista, että käytät asianmukaista ja oikean määrän pesuainetta.
Laitteen kansi ei avaudu.	<ul style="list-style-type: none"> • Varmista, että et ole valinnut pesuohjelman ilman tyhjennysvaihetta. • Varmista, että pesuohjelma on päättynyt. • Valitse tyhjennys- tai linkoustoiminto, jos rummussa on vettä. • Varmista, että laite on kytketty sähkövirtaan. • Tämä ongelma voi johtua laitteen viasta. Ota yhteyttä valtuutettuun huoltopalveluun.
Laitteesta kuuluu poikkeavia ääniä ja se tärisee.	<ul style="list-style-type: none"> • Varmista, että laitteen tasapainotus on kunnossa. Lue osio "Asennusohjeet". • Varmista, että pakkauksen ja/tai kuljetuksen aikana asennettuina olleet pultit on poistettu. Lue osio "Asennusohjeet". • Lisää pyykkiä rumpuun. Pyykkimäärä saattaa olla riittämätön.
Ohjelman kesto pitenee tai lyhenee ohjelman toiminnan aikana.	<ul style="list-style-type: none"> • ProSense System säätää ohjelman kestoä pyykin tyyppiin ja määrään mukaan. Katso "ProSense System Täyttömäärätunnistus" luvusta "Päivittäinen käyttö".
Pesutulokset eivät ole tyydyttäviä.	<ul style="list-style-type: none"> • Lisää pesuaineen määrää tai käytä jotain muuta pesuainetta. • Käytä erityistuotteita poistaaksesi sitkeät tahrat ennen varsinaista pyykin pesua. • Varmista, että valitset oikean pesulämpötilan. • Vähennä pyykin määrää.
Liikaa vaahtoa rummussa pesuohjelman aikana.	<ul style="list-style-type: none"> • Vähennä pesuaineen, pesuainetablettien tai kerta-annospesuainetablettien määrää.
Pesuainelokerikossa on pesuainejäämiä pesuohjelman jälkeen.	<ul style="list-style-type: none"> • Varmista, että läppä on oikeassa asennossa (UP=ylhäällä pesujauhetta käytäessä – DOWN=alhaalla pesunestettä käytäessä). • Varmista, että olet käyttänyt pesuainelokerikkoa tämän ohjekirjan ohjeiden mukaisesti.
Laite ei kuivaa tai se ei kuivaa kunnolla.	<ul style="list-style-type: none"> • Avaa vesihana. • Tarkista tyhjennyssihti tukoksen varalta. • Vähennä pyykkiä. • Varmista, että olet asettanut oikean ohjelman. Aseta tarvittaessa uudelleen lyhyempi kuivausaika.
Pyykki on täynnä monen väristä nukkaa.	<p>Edellisen ohjelman aikana pestyistä pyykeistä on irronnut eriväristä nukkaa:</p> <ul style="list-style-type: none"> • Kuivausvaihe on avuksi nukan osittaisessa poistamisessa. • Puhdista vaatteet nukanpoistajalla. <p>Jos rummussa on liian paljon nukkaa, suorita erityisohjelma sen puhdistamiseksi (katso lisätietoja kohdasta "Tekstiilien nukka").</p>

Käynnistä laite tarkastuksen jälkeen. Ohjelma jatkaa siitä pisteestä, mihin se jäi.

Jos ongelma toistuu, ota yhteys valtuutettuun huoltoliikkeeseen.

Huoltoliikkeen tarvitsemat perustiedot näkyvät laitteen arvokilvessä.

17. KULUTUSARVOT

17.1 Käyttöönotto



Laitteen mukana toimitetun energiamerkin QR-koodi sisältää linkin verkkosivustolle, jossa on EU EPREL -tietokannassa olevat laitteen suorituskytiedot. Säilytä energiamerkki käyttöohjeen ja kaikkien muiden tämän laitteen mukana toimitettujen asiakirjojen kanssa.

Joitakin tietoja on saatavilla myös EPREL:issä käyttämällä linkkiä <https://eprel.ec.europa.eu> sekä laitteen arvokilpeen merkittyä mallin nimeä ja tuotenumeroa.

17.2 Komission asetuksen Eu 2019/2023 ja Ukrainan asetuksen 834/2023 mukaisesti

Pelkkä pesu

Eco 40-60 ohjelma	kg	kWh	Litraa	tt:mm	% 1)	°C	kierrosta minuu- tissa ²⁾
Täysi koneellinen	9.0	0.805	60.0	03:48	44.0	37.0	1600
Puolikoneellinen	4.5	0.480	45.0	02:53	44.0	30.0	1600
Neljänneskoneellinen	2.5	0.235	31.0	02:50	45.0	24.0	1600

1) Jäännöskosteus linkousvaiheen päättyessä. Mitä korkeampi linkousnopeus, sitä korkeampi äänenvoimakkuus ja sitä vähäisempi jäljelle jäävä kosteus.

2) Suurin linkousnopeus.

Pesu- ja kuivausohjelma

Eco 40-60-ohjelma, kuivaustaso kaap- pikuiva	kg	kWh	Litraa	tt:mm	% 1)	°C	kierrosta minuu- tissa ²⁾
Täysi koneellinen	5.0	3.255	76.0	05:55	0.00	35.0	1600
Puolikoneellinen	2.5	1.750	42.0	04:20	0.00	32.0	1600

1) Jäännöskosteus linkousvaiheen päättyessä. Mitä korkeampi linkousnopeus, sitä korkeampi äänenvoimakkuus ja sitä vähäisempi jäljelle jäävä kosteus.

2) Suurin linkousnopeus.

Virrankulutus eri ohjelmilla

Pois päältä (W)	Valmiustila (W)	Ajastettu käynnistyminen (W)
0.50	0.50	4.00

Aika pois päältä/valmiustilaan on enintään 15 minuuttia.

17.3 Yleiset ohjelmat – Pelkkä pesu



Kyseiset arvot ovat ainoastaan viitteellisiä.

Ohjelma	kg	kWh	Litraa	tt:mm	% 1)	°C	kierrosta minuu- tissa ²⁾
Puuvilla ³⁾ 95 °C	9.0	2.800	100.0	03:30	44.0	85.0	1600
Puuvilla 60 °C	9.0	1.950	95.0	03:10	44.0	55.0	1600
Puuvilla ⁴⁾ 20 °C	9.0	0.350	95.0	03:00	44.0	20.0	1600
Synteettiset 40 °C	3.0	0.600	60.0	02:10	35.0	40.0	1200
Hellävarainen ⁵⁾ 30 °C	2.0	0.350	55.0	01:10	35.0	30.0	1200
Villa 30 °C	1.5	0.250	50.0	01:10	30.0	30.0	1200

1) Jäännöskosteus linkousvaiheen päättyessä. Mitä korkeampi linkousnopeus, sitä korkeampi äänenvoimakkuus ja sitä vähäisempi jäljelle jäävä kosteus.

2) Suurin linkousnopeus.

3) Sopii erittäin likaisten tekstiilien pesemiseen.

4) Soveltuu hieman likaantuneen puuvilla-, synteettisen ja sekapyykin pesuun.

5) Suorittaa lisäksi vähän likaisen pyykin pikapesun.

17.4 Yleiset ohjelmat – Pesu ja kuivaus



Kyseiset arvot ovat ainoastaan viitteellisiä.

Ohjelma	kg	kWh	Litraa	tt:mm	% 1)	°C	kierrosta minuu- tissa ²⁾
Synteettiset 40 °C	3.0	1.800	70.0	03:25	1.00	40.0	1200

1) Jäänöskosteus linkousvaiheen päätyessä. Mitä korkeampi linkousnopeus, sitä korkeampi äänenvoimakkuus ja sitä vähäisempi jäljelle jäävä kosteus.

2) Suurin linkousnopeus.

18. PIKAOHJE

18.1 Päivittäiskäyttö

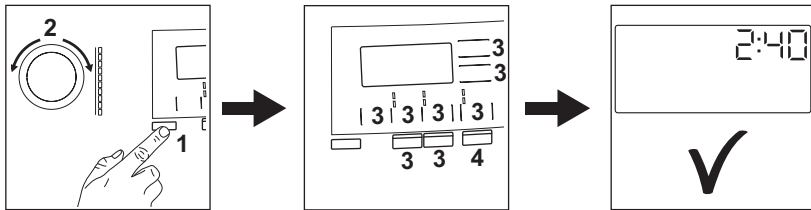

- Kytke pistoke verkkopistorasiaan.
- Avaa vesihana.
- Kytke laitteeseen virta (1) painamalla painiketta **Päällä/Pois**.
- Käännä ohjelmanvalitsinta haluamasi ohjelman asettamiseksi (2).
- Aseta haluamasi lisätoiminnot painamalla vastaavia kosketuspainikkeita (3).
- Aseta pyykit rumpuun yksi kerrallaan ylittämättä ilmoitettua maksimitäyttömäärää. Sulje luukku ja

varmista, etteivät pyykit jää tiivsteen ja luukun väliin.

- Lisää pesuaine ja muut lisäaineet pesuainelokeron oikeisiin lokeroihin.
- Käynnistä ohjelma koskettamalla **Käynnistä/Tauko** -painiketta (4).
- Laite käynnistyy.
- Poista pyykit ohjelman päätyttyä.
- Kytke laite pois päältä painamalla **Päällä/Pois** -painiketta.

18.2 Tyhjennuspumpun suodattimen puhdistaminen

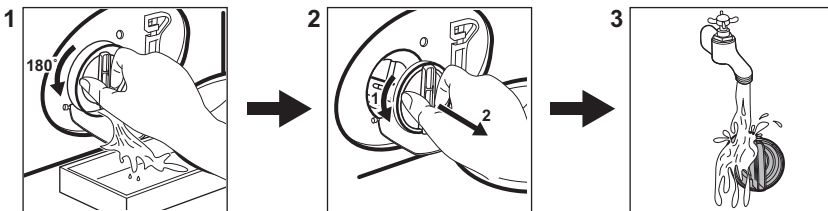

Puhdista suodatin säännöllisesti ja erityisesti silloin, kun näytössä näkyy hälytyskoodi **E20**.

18.3 Ohjelmat

Ohjelma Oletuslämpötila Lämpötila-alue	Max. täyttömäärä	Ohjelman kuvaus
Eco 40-60 (Pelkkä pesu -tila) 1)	9.0 kg	Valkoinen ja värinpitävä puuvilla. Normaalisti likainen pyykki.
Eco 40-60 + Kaappikuiva (Pesu ja kuivaus) 2)	5.0 kg	
Eco 40-60 + Kaappikuivataso (Pelkkä kuivaus -tila)	5.0 kg	Valkoinen ja värinpitävä puuvilla.
Puuvilla	9.0 kg	Valkoinen ja värillinen puuvilla. Normaali-, erittäin ja vähän likainen pyykki.
Synteettiset	3.0 kg	Siliävät tai sekapyykki. Normaalisti likainen pyykki.
Hellävarainen	2.0 kg	Arkalaatuiset tekstiilit (esim. akryyli, viskoosi ja sekapyykki), jotka edellyttävät hellävaraisempaa pesua. Normaali- ja vähän likainen pyykki.
Villa	1.5 kg	Konepestävä villa, käsin pestävä villa ja muut tekstiilit, joissa on merkintä "Käsinpesu"³⁾
Outdoor	2.0 kg	Nykyaikaiset ulkoilu-urheiluvaatteet.
Hygienia	9.0 kg	Valkoinen puuvilla. Tämä ohjelma poistaa yli 99,99 % bakteereista ja viruksista ⁴⁾
Pika 20' Pesu&kuivaus 60'	1.0 kg	Ohjelma, joka pesee enintään 1 kg sekasynteettisiä paitoja vain 20 minuutissa. Lisää kuivausvaihe, jotta OneGo-ohjelma (pesu- ja kuivaus) olisi täydellinen 60 minuutissa.
Höyry	1.0 kg	Puuvilla- ja synteettiset vaatteet, jotka on sileytettävä.
Huuhtelu	9.0 kg	Pyykkien huuhtelu ja linkous. Kaikki muut tekstiilit paitsi villa ja erittäin arkalaatuiset tekstiilit. Vähennä linkousnopeutta pyykkityypin mukaan.

1) Komission asetuksen EU 2019/2023 ja Ukrainan asetuksen 834/2023 mukaisesti. Tämä ohjelma pystyy pesemään lämpötilassa 40 °C tai 60 °C pestävän normaaliikkaisen puuvillapyykin samanaikaisesti yhdellä ohjelmalla käyttäessä oletuslämpötilaa ja -linkousnopeutta ainoastaan pesutilassa nimelliskapasiteetilla 9.0 kg.



Katso pyykin lämpötila, ohjelman kesto sekä muut tiedot luvusta "Kulutusarvot".

Energiankulutuksen kannalta tehokkaimpia ohjelmia ovat yleensä alhaisempaa lämpötilaa käyttävät ja pidempään kestävät ohjelmat.

2) Komission asetuksen EU 2019/2023 ja Ukrainan asetuksen 834/2023 mukaisesti. Tämä ohjelma pesee lämpötilassa 40 °C tai 60 °C pestävän normaaliikkaisen puuvillapyykin samanaikaisesti yhdellä ohjelmalla, ja kuivausvaiheen jälkeen pyykki voidaan asettaa välittömästi kaappiin käyttäessä oletuslämpötilaa ja -linkousnopeutta pesu- ja kuivaustilassa nimelliskapasiteetilla 5.0 kg ja Kaappikuiva-tasolla.

3) Tämän ohjelman aikana rumpu pyörii hitaasti hellävaraista käsittelyä varten. Voi vaikuttaa siltä, että rumpu ei pyöri tai se ei pyöri kunnolla, mutta tämä on kuitenkin normaalia tälle ohjelmalle.

4) Testattu lajeilla Staphylococcus aureus, Enterococcus faecium, Candida albicans, Pseudomonas aeruginosa ja MS2 Bacteriophage ulkopuolisen tahon suorittamassa testissä, jonka suoritti Swisstatet Testmaterialien AG v. 2021 (Testiraportti nro 202120117).

Kun laite täytetään kunkin ohjelman **enimmäistäyttömäärään, energian- ja vedenkulutus ovat pienempiä.**

Kullekin ohjelmalle soveltuvat pesuaineet

Ohjelma	Yleiskäyttöisen pesujauhe ¹⁾	Yleinen nestepesuaine	Värillisen pyykin neste-pesuaine	Hienopesu, villavaatteet	Erikois
Eco 40-60	▲	▲	▲	--	--
Puuvilla	▲	▲	▲	--	--
Synteettiset	▲	▲	▲	--	--
Hellävarainen	--	--	--	▲	▲
Villa	--	--	--	▲	▲
Outdoor	--	--	--	▲	▲
Hygieniä	▲	▲	--	--	▲
Pika 20' Pesu&kuivaus 60'	--	▲	▲	--	--

¹⁾ Pesujauheen käyttöä suositellaan yli 60 °C lämpötilassa.

- ▲ = Suositeltu
- = Ei suositeltu

18.4 Pesuaineen tyyppi ja määrä.

- Käytä vain pesukoneeseen tarkoitettuja pesuaineita ja muita aineita. Noudata ensiksi seuraavia yleisohejeita:
 - jauhepesuaineet (myös tabletit ja kerta-annospesuainetabletit) kaikille tekstiilityypeille, pois lukien herkätk tekstiilit. Suosi valkaisuainetta sisältäviä jauhemaisia pesuaineita valkoisen pyykin ja pyykin desinfiointiin,
 - nestemäiset pesuaineet (mukaan lukien yksittäiset pesuaineannokset), mieluiten alhaisen lämpötilan pesuohjelmissa (enintään 60 °C) kaikille kuitutyypeille, tai erikoispesuaineita vain villavaatteille.
- Älä sekoita eri pesuainetyyppejä.
- Käytä vähemmän pesuainetta, jos:
 - pyykkiä on vähän,
 - pyykki on vain vähän likaista,
 - pesussa muodostuu paljon vaahtoa.
- Kun käytät pesuainetabletteja, aseta ne aina rumpuun pesuainelokeron sijaan ja noudata valmistajan ohjeita.

Riittämätön pesuaine voi aiheuttaa:

- heikko pesutulos
- harmaat pyykkit
- rasvaiset pyykkit
- homeen muodostuminen laitteeseen.

Liiallisen pesuaineen mahdollisia seurauksia:

- vaahdon muodostuminen
- huonompi pesutulos
- riittämätön huuhtelu
- suuremmat ympäristöhaitat.

18.5 Säännöllinen puhdistus

Säännöllinen puhdistus auttaa pidentämään laitteen käyttöikä.

Pidä luukkua ja pesuainelokeroa kunkin pesuohjelman jälkeen hiukan raollaan ilmankierron varmistamiseksi ja kosteuden poistamiseksi laitteen sisältä.

Jos laitetta ei käytetä pitkään aikaan: sulje vesihana ja irrota virtajohto pistorasiasta.

Viitteellinen säännöllinen puhdistusaikataulu:

Kalkinpoisto	Kahdesti vuodessa
Ylläpitopesu	Kerran kuukaudessa

Luukun tiivisteiden puhdistaminen	Kahden kuukauden välein
Rummun puhdistaminen	Kahden kuukauden välein
Nukan poistaminen rummusta	Kahdesti kuukaudessa
Pesuaielokeron puhdistus	Kahden kuukauden välein
Tyhjennyspumun sihdin puhdistaminen	Kahdesti vuodessa
Tuloletkun ja venttiilisihdin puhdistus	Kahdesti vuodessa

Tarkista rumpu säännöllisesti kalkkijäämien varalta. Suosittelemme suorittamaan ohjelman silloin tällöin tyhjällä rummulla ja kalkinpoistoaineella.

Vieraiden esineiden poistaminen



Varmista, että taskut ovat tyhjiä ja kaikki irtotai kappaleet on sidottu ennen ohjelman suorittamista.

Poista mahdolliset vieraat esineet (esim. metallikiinnittimet, napit, kolikot, jne.) luukun tiivisteestä, sihdeistä ja rummusta. Ota tarvittaessa yhteyttä valtuutettuun huoltoon.

Luukun tiiviste

Tässä laitteessa on **itsestään puhdistuva tyhjennysjärjestelmä**, joka mahdollistaa vaatteista irtoavien kevyiden nukkakuutujen poistumisen veden mukana. Tarkista tiiviste säännöllisesti ja puhdista se tarvittaessa seuraavan taulukon mukaisesti. Kolikot, napit ja muut pienet esineet voidaan kerätä talteen ohjelman päättymisen jälkeen.

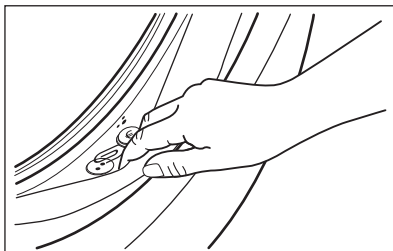

Puhdista se tarvittaessa ammoniakkipohjaisella puhdistusaineella naarmuttamatta tiivisteiden pintaa.

Poista tarvittaessa nukka ja esineet suodattimen syvennyksestä.

19. YMPÄRISTÖNSUOJELUNÄKÖKOHTIA

Kierrätä materiaalit, jotka on merkitty merkillä . Kierrätä pakkaukset viemällä ne asianmukaiseen kierrätysastiaan. Auta suojelemaan ympäristöä ja ihmisten terveyttä kierrättämällä sähkö- ja elektroniikkaromu.

Älä hävitä symbolilla merkittyjä laitteita kotitalousjätteen mukana. Palauta tuote paikalliseen kierrätyslaitokseen tai ota yhteyttä kunnan virastoon.

FYRIR FULLKOMINN ÁRANGUR

Þakka þér fyrir að velja þessa AEG vöru. Við höfum framleitt þessa vöru til að starfa fullkomlega í mörg ár og við höfum notað nýstárlega tækni sem gerir lífið einfaldara með aðgerðum sem ekki er víst að séu til staðar á venjulegum heimilistækjum. Vinsamlegast lestu þér til í nokkrar mínútur til að geta nýtt tækið sem best.

HEIMSÆKTU VEFSVÆÐI OKKAR TIL AÐ:



Fáðu notkunarleiðbeiningar, bæklinga, bilanaleit, þjónustu- og viðgerðarupplýsingar:
www.aeg.com/support



Skrá vöruna þína til að fá enn betri þjónustu:
www.registeraeg.com



Kaupa aukahluti, rekstrarvörur og upprunalega varahluti fyrir heimilistæki þitt:
www.aeg.com/shop

ÞJÓNUSTA VIÐ VIÐSKIPTAVINI

Notaðu alltaf upprunalega varahluti.

Þegar þú hefur samband við viðurkennda þjónustumiðstöð skaltu tryggja að sért með eftirfarandi gögn tiltæk: Gerð, vörunúmer, raðnúmer.

Upplýsingarnar má finna á merkiplötunni.

Viðvörðun / Aðvörðun - Öryggisupplýsingar

Almennar upplýsingar og ráð

Umhverfisupplýsingar

Með fyrirvara á breytingum.

EFNISYFIRLIT

1. ÖRYGGISUPPLÝSINGAR.....	145
2. ÖRYGGISLEIÐBEININGAR.....	148
3. VÖRULÝSING.....	150
4. TÆKNIGÖGN.....	151
5. UPPSETNING.....	151
6. STJÓRNBOÐ.....	156
7. SKÍFA OG HNAPPAR.....	158
8. KERFI.....	160
9. FYRIR FYRSTU NOTKUN.....	168
10. STILLINGAR.....	168
11. DAGLEG NOTKUN.....	168
12. DAGLEG NOTKUN - ÞVOTTUR OG ÞURRKUN.....	173
13. DAGLEG NOTKUN - EINGÖNGU ÞURRKUN.....	174
14. LÓ Á FLÍKUM.....	175
15. UMHIRÐA OG HREINSUN.....	176
16. BILANALET.....	181
17. NOTKUNARGILDI.....	184
18. HRAÐLEIÐBEININGAR.....	186
19. UMHVERFISSJÓNARMÍÐ.....	190

1. ⚠ ÖRYGGISUPPLÝSINGAR



Áður en byrjað er að setja upp og nota heimilistækið skal lesa meðfylgjandi leiðbeiningar vandlega. Framleiðandinn ber ekki ábyrgð á neinum meiðslum eða skemmdum sem leiða af rangri uppsetningu eða notkun. Geymdu alltaf leiðbeiningarnar á öruggum stað þar sem auðvelt er að nálgast þær til síðari notkunar.

1.1 Öryggi barna og viðkvæmra einstaklinga

⚠ AÐVÖRUN!

Hætta á köfnun, meiðslum eða varanlegri örorku.

- Börn, 8 ára og eldri og fólk með minnkaða líkamlega-, skyn- eða andlega getu, eða sem skortir reynslu og þekkingu, mega nota þetta tæki, ef þau eru undir eftirliti eða hafa verið veittar leiðbeiningar varðandi örugga notkun tækisins og ef þau skilja hættuna sem því fylgir.
- Halda ætti börnum milli 3 og 8 ára og fólki með mikla og flókna fötlun frá heimilistækinu nema þau séu undir stöðugu eftirliti.
- Halda ætti börnum yngri en 3 ára frá heimilistækinu nema þau séu undir stöðugu eftirliti.
- Hafa ætti eftirlit með börnum til að tryggja að þau leiki sér ekki með tækið.
- Haltu öllum umbúðum frá börnum og fargaðu þeim á viðeigandi hátt.
- Haltu þvottaefnum frá börnum.
- Haltu börnum og gæludýrum fjarri heimilistækinu þegar hurðin er opin.
- Ef heimilistækið er með barnalæsingu ætti hún að vera virkjuð.
- Börn eiga ekki að hreinsa eða framkvæma notandaviðhald á heimilistækinu án eftirlits.

1.2 Almennt öryggi

- Þetta heimilistæki er eingöngu ætlað til þvottar og þurrkunar á heimilisþvotti sem má þvo í þvottavél og setja í þurrkara.
- Notaðu ekki þurrkarann ef þvotturinn hefur óhreinkast með iðnaðarefnum.
- Þetta heimilistæki er hannað til notkunar innanhúss á heimilum.
- Þetta heimilistæki má nota á skrifstofum, í herbergjum hótela, herbergjum gestahúsa, bændagistingum og öðrum sambærilegum gistirýmum þar sem notkun er ekki meiri en almenn (meðal) heimilisnotkun.
- Breytið ekki eiginleikum heimilistækisins.
- Hægt er að setja heimilistækið upp sem frístandandi eða undir eldhúsbörðplötu ef rými leyfir.
- Ekki má setja heimilistækið upp á bakvið læsanlega hurð, rennihurð eða hurð með lömum á gagnstæðri hlið, sem myndi koma í veg fyrir að hurð heimilistækisins opnist til fulls.
- Aðeins skal tengja rafmagnsklóna við rafmagnsinnstunguna í lok uppsetningarferlisins. Gakktu úr skugga um að klóin sé aðgengileg eftir uppsetningu.
- Teppa, mottur eða einhverjar gólfábreiður mega ekki hylja lofttúðurnar undir tækinu.
- VIÐVÖRUN: Ekki má veita rafmagni að heimilistækinu gegnum utanálggjandi skiptibúnað, eins og tímastilli, eða tengja það við rafrás sem veita kveikir og slekkur reglulega á.
- Tryggðu að góð loftræsting sé til staðar í herberginu þar sem heimilistækið er uppsett til að forðast bakflæði óæskilegra lofttegunda inn í herbergið frá heimilistækjum sem brenna gasi eða öðru eldsneyti, þ.m.t. frá opnum eldi.
- Ekki má hleypa útblásturslofti inn í loftrás sem er notuð fyrir útblástursgufur frá tækjum sem brenna gasi eða öðru eldsneyti.

- Vatnsprýstingur við inntaksstað vatns frá úttakstengingunni verður að vera á milli 0,5 bar (0,05 MPa) og 10 bar (1,0 MPa).
- Hámark hleðsla vélar er 9.0 kg. Farðu ekki umfram hámarkshleðslu fyrir hvert kerfi (sjá kaflann „Þvottakerfi“).
- Heimilistækið verður að vera tengt við vatnsveituna með nýja slöngusettinu sem fylgir með, eða öðru nýju slöngusetti sem viðurkennd þjónustumiðstöð útvegar.
- Ekki má endurnýta gamlar slöngur.
- Ef rafmagnssnúra er skemmd verður framleiðandi, viðurkennd þjónustumiðstöð, eða svipað hæfur aðili að endurnýja hana til að forðast hættu vegna rafmagns.
- Þurrkaðu burt ló eða umbúðarusl sem hefur safnast upp í kringum tækið.
- Hluti sem hafa óhreinast af efnum eins og matar- eða jarðolíu, asetóni, alkóhóli, bensíni, steinolíu, blettahreinsiefnum, terpentínu, vaxi og vaxhreinsiefnum verður að þvo fyrst í heitu vatni með aukaskammti af þvottaefni áður en þeir mega fara í þvottavél-þurrkara.
- Notaðu ekki heimilistækið ef hlutir hafa óhreinast af iðnaðarefnum.
- Settu ekki óþveginn þvott í þurrkarann.
- Hluti eins og svampgúmmí (latexkvoðu), sturtuhettur, vatnsheldar textílvörur og efni með gúmmíundirlagi og föt, eða kotta með svampgúmmípúðum á ekki að setja í þvottavél-þurrkara.
- Mýkingarefni, eða svipaðar vörur, ætti aðeins að nota eins og tilgreint er í leiðbeiningum framleiðanda vörunnar.
- Fjarlægðu alla hluti úr fatnaði sem gætu orðið uppspretta elds, eins og kveikjara eða eldspýtur.
- VIÐVÖRUN: Aldrei stöðva þvottavél-þurrkara áður en hann er búinn að þurrka nema þvottur sé fjarlægður hratt og dreift úr honum svo hann kólni fljótt niður.
- Lokastigið í þvotta-þurrkuninni á sér stað án hita (kæling) til að tryggja að þvotturinn nái hitastigi sem veldur ekki skemmdum á honum.

- Ekki skal nota háprýstan vatnsúða og/eða gufu til að hreinsa heimilistækið.
- Hreinsaðu tækið með rökum klút. Notaðu aðeins hlutlaus þvottaefni. Notaðu ekki neinar vörur með svarfefnum, stálull, leysiefni eða málmhluti.
- Áður en einhvert viðhald er framkvæmt skal slökkva á heimilistækinu og aftengja klóna frá rafmagnsstungunni.

2. ÖRYGGISLEIÐBEININGAR

2.1 Uppsetning



Uppsetningin verður að fylgja viðeigandi innanlandsreglugerðum.

- Fylgdu leiðbeiningum um uppsetningu sem fylgja með heimilistækinu.
- Ekki setja upp eða nota heimilistæki þar sem hitastigið er undir frostmarki eða þar sem tækið er útsett fyrir veðri og vindum.
- Hafðu heimilistækið alltaf lóðrétt þegar verið er að flytja það.
- Gættu þess að loftflæði sé á milli heimilistækisins og gólfsins.
- Fjarlægðu allar umbúðir og flutningsboltana.
- Gólfsvæðið þar sem á að setja upp heimilistækið verður að vera flatt, stöðugt, hitapolið og hreint.
- Geymdu flutningsboltana á öruggum stað. Ef færa á heimilistækið í framtíðinni verður að setja þá aftur í til að læsa tromlunni til að koma í veg fyrir innri skemmdir.
- Alltaf skal sýna aðgát þegar heimilistækið er fært vegna þess að það er þungt. Notaðu alltaf öryggishanska og lokaðan skóbúnað.
- Ekki setja upp eða nota skemmt heimilistæki.
- Ekki setja upp heimilistækið þar sem ekki er hægt að opna hurðina til fulls.
- Stilltu fæturna af svo nauðsynlegt bil sé á milli heimilistækisins og gólfsins.
- Þegar tækið er sett á sinn endanlega stað skaltu athuga hvort það sé lárétt með hjálp hallamælis. Ef svo er ekki skal stilla fæturna í samræmi við það.

2.2 Rafmagnstenging



Hætta á eldi og raflosti.

- VIÐVÖRUN: Þetta heimilistæki er hannað til að vera sett upp / tengd við jarðtengingu í byggingunni.
- Notaðu alltaf rétt uppsettar einangraðar innstungur.
- Notaðu ekki fjöltengi eða framlengingarsnúrur.
- Ekki aftengja tækið með því að toga í rafmagnssnúruna. Taktu alltaf í innstunguna sjálfa.
- Ekki snerta rafmagnssnúru eða innstungu með blautum höndum.

2.3 Vatnstenging

- Inntaksvatnið skal ekki vera heitara en 25°C.
- Ekki valda skemmdum á vatnsslöngunum.
- Áður en þú tengir ný rör, rör sem ekki hafa verið notuð í langan tíma, þar sem viðgerðarvinna hefur verið framkvæmd eða nýr búnaður settur upp (vatnsmælar, o.s.frv.) skaltu láta vatnið renna þar til það er hreint og tært.
- Tryggðu að það sé enginn sýnilegur vatnssleki við og eftir fyrstu notkun heimilistækisins.
- Ekki nota framlengingarslöngu ef inntaksslöngurnar eru of stuttar. Hafðu samband við viðurkennda þjónustumiðstöð til að fá nýjar inntaksslöngur.
- Þegar heimilistækið er tekið úr umbúðunum er mögulegt að sjá vatn

renna úr tæmingarslöngunni. Þetta er vegna prófunar á heimilistækini með notkun vatns í verksmiðjunni.

- Hægt er að framlengja afrennsslönguna að hámarki 400 cm. Hafið samband við viðurkennda þjónustumiðstöð varðandi hina afrennsslönguna og framlenginguna.
- Gakktu úr skugga um að kraninn sé aðgengilegur eftir uppsetningu.

2.4 Notkun

AÐVÖRUN!

Hætta á meiðslum, raflosti, eldi, bruna eða skemmdum á heimilistækini.

- Settu ekki eldfim efni eða hluti sem bleyttir eru með eldfimum efnum í heimilistækið, nálægt því eða ofan á það.
- Ekki snerta glerhurðina meðan kerfi er í gangi. Glerið getur orðið heitt.
- Ekki þurrka skemmdan fatnað (rifinn, slitinn) sem er fódraður eða fylltur.
- Ef þvottur hefur verið þveginn með blettahreinsi skaltu framkvæma viðbótarskolunarhringrás áður en þú byrjar þurrkunarhringrás.
- Gangið úr skugga um að allir málmhlutir hafi verið fjarlægðir úr þvottinum.
- Einungis skal þurrka efni sem henta til að þurrka í heimilistækini. Fylgdu leiðbeiningum á þvottamiðanum.
- Ekki sitja eða standa á opinni hurð heimilistækisins.
- Ekki þurrka rennandi blaut föt í heimilistækini.
- Ekki láta heita hluti snerta þá hluta heimilistækisins sem eru úr plasti.
- Fjarlægðu þvottakúlu (ef notuð) áður en þú byrjar þurrkerfið.
- Ekki nota þvottakúlu ef þú stillir á þvottakerfi án stöðvunar.

2.5 Þjónusta

- Hafðu samband við viðurkennda þjónustumiðstöð til að gera við heimilistækið. Notaðu eingöngu upprunalega varahluti.

- Vinsamlegast athugaðu að ef þú eða einhver sem ekki er fagmaður gerir við getur það haft afleiðingar varðandi öryggi og gæti ógilt ábyrgðina.
- Eftirfarandi varahlutir verða í boði í allavega 10 ár eftir að tegund er hætt í framleiðslu: Mótor og mótorburstar, skipting milli mótors og tromlu, dæla, höggvarar og gormar, þvottatromla, tromlustjarna og tilheyrandi kúlulegur, hitarar og hitaelement, þ.m.t. hitadælur, lagnir og skyldur búnaður, þ.m.t. slöngur, lokar, siur og vatnslekastoppari, áprentuð rafrásarspjöld, rafeindaskjái, þrýstifofar, hitamælur og skynjarar, hugbúnaður og fastbúnaður þ.m.t. endurræsingarhugbúnaður, hurð, hurðarlamir og þéttingar, aðrar þéttingar, læsibúnaður hurðar, jaðartæki úr plasti, s.s. skammtarar fyrir þvottaefni. Verið gæti að tímalengdin sé ekki lengur fánleg í þínu landi. Farðu á vefsíðu okkar fyrir frekari upplýsingar.
- Vinsamlegast athugaðu að suma þessara varahluta geta aðeins atvinnuviðgerðaraðilar fengið og ekki eru allir varahlutir viðeigandi fyrir allar gerðir.
- Varðandi ljós inni í þessari vöru og varaljós sem eru seld sér: Þessum ljósum er ætlað að þola ófgafullar aðstæður í heimilistækjum á borð við hitastig, titing, raka eða er ætlað að senda upplýsingar um notkunarástand tækisins. Þau eru ekki ætluð til að nota í öðrum tækjum og henta ekki sem lýsing í herbergjum heimila.

2.6 Förgun

- Aftengdu heimilistækið frá rafmagns- og vatnsinntaki.
- Kliptu rafmagnssnúruna af upp við heimilistækið og fargaðu henni.
- Fjarlægðu hurðarlokuna til að koma í veg fyrir að börn eða gæludyr lokist inni í tromlunni.
- Fargaðu heimilistækini í samræmi við staðbundnar kröfur um förgun úrgangsrafmagns- og rafeindabúnaðar (WEEE).

3. VÖRULÝSING

3.1 Yfirlit um heimilistækið

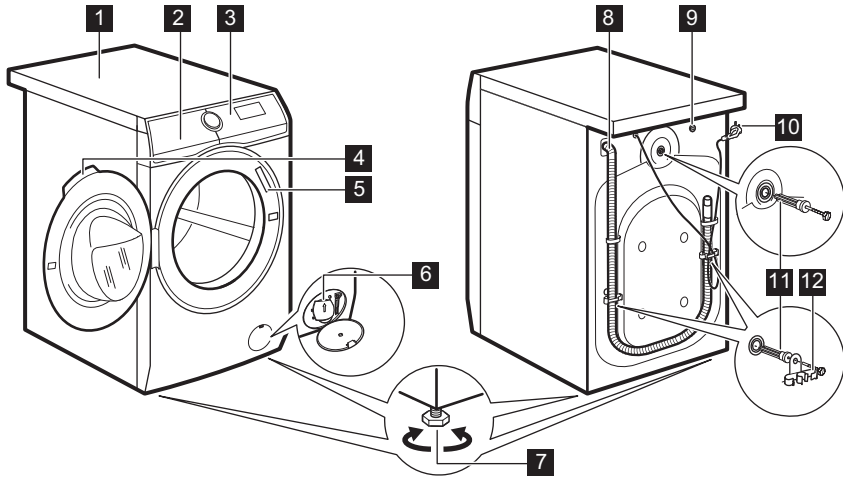

- 1 Borðflötur
- 2 Þvottaefnisskammtari
- 3 Stjórnborð
- 4 Hurðarhandfang
- 5 Merkiplata
- 6 Tæmingardælusía
- 7 Fætur til að gera heimilistækið lárétt.

- 8 Tæmingarslanga
- 9 Tenging inntaksslöngu
- 10 Rafmagnssnúra
- 11 Flutningsboltar
- 12 Stuðningur slöngu

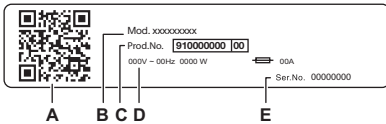

Merkiplötunni :

- A. QR-kóða
- B. Tegundarheiti
- C. Vörunúmer
- D. Orkuflökkun
- E. Raðnúmer

Skannaðu **QR-kóðann** á heimilistækinu og skráðu vöruna þína og fáðu sem mest út úr henni.

- Fáðu upplýsingar um heimilistækið, skráningar og greinar um hvernig er hægt að nota bestu eiginleikana (Notandahandbókin er einnig aðgengileg á aeg.com/manuals)
- Fáðu leiðbeiningar um notkun, bilanaleit, þjónustu- og viðgerðarupplýsingar (einnig í boði á aeg.com/support)
- Kaupu aukahluti, slit- og upprunalega varahluti fyrir heimilistækið þitt (einnig í boði á aeg.com/shop)

4. TÆKNIGÖGN

Mál	Breidd/ hæð/ heildardýpt	59.7 cm /84.7 cm /57.6 cm
Rafmagnstenging	Spenna Heildarafl Öryggi Tíðni	230 V 2100 W 10 A 50 Hz
Hlífin veitir vörn gegn föstum ögnum og raka, nema þar sem lágspennubúnaðurinn er óvarinn fyrir raka		IPX4
Vatnsinntak ¹⁾		Kalt vatn
Vatnsþrýstingur	Lágmark Hámark	0,5 bar (0,05 MPa) 10 bar (1,0 MPa)
Hámarksþvottur	Bómull	9.0 kg
Hámark í þurrkun	Bómull Gerviefni	5,0 kg 3,0 kg

1) Tengdu inntaksslönguna við vatnskrana með 3/4" skrúfgangi.

5. UPPSETNING

⚠ **AÐVÖRUN!**

Sjá kafla um Öryggismál.

5.1 Tekið úr umbúðunum

⚠ **AÐVÖRUN!**

Fjarlægðu allar umbúðirnar og flutningsboltana fyrir uppsetningu heimilistækisins.

⚠ **AÐVÖRUN!**

Lestu allar uppsetningarleiðbeiningarnar áður en þú heldur áfram.

⚠ **AÐVÖRUN!**

Notaðu hanskana.

1. Fjarlægðu ytri filmuna. Ef nauðsyn krefur má nota hníf.

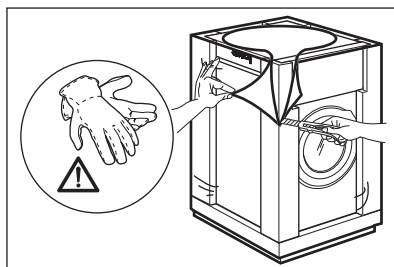

2. Fjarlægðu pappatoppinn og önnur umbúðarefni.

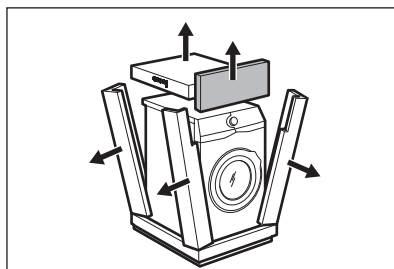

3. Fjarlægðu innri filmuna.

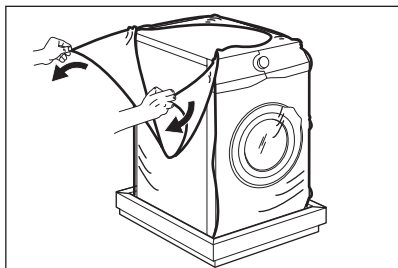

4. Opnaðu hurðina, fjarlægðu stykkið af hurðarþéttingunni og alla hlutina úr tromlunni.

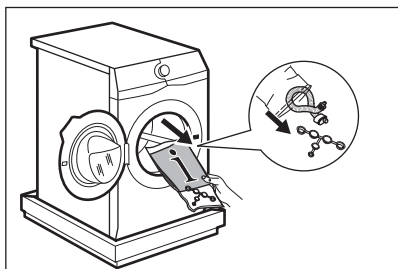

5. Leggðu heimilistækið varlega niður á bakið.

6. Settu umbúðaeininguna að framan á gólfíð undir heimilistækið.



Gakktu úr skugga um að slöngurnar verði ekki fyrir skemmdum.

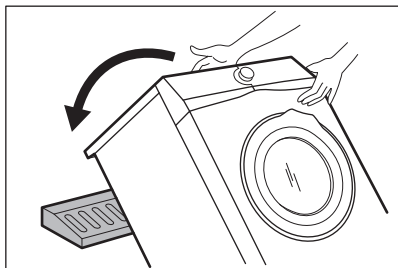

7. Taktu hlífina af botninum.

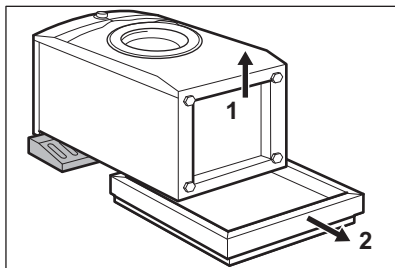

8. Dragðu heimilistækið upp í lóðréttari stöðu.

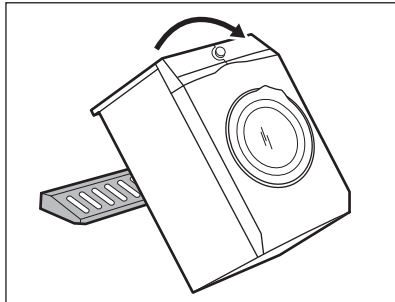

9. Fjarlægðu rafmagnssnúruna og slönguna úr slönguhöldunum.



Það getur hugsast að þú sjáir vatn renna úr tæmingarslöngunni. Þetta er vegna prófunar heimilistækisins með vatni í verksmíðjunni.

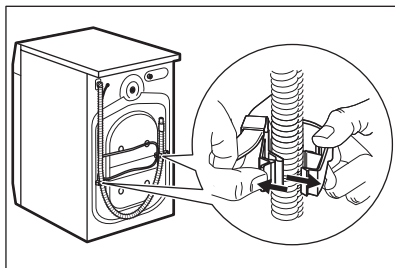

10. Fjarlægðu boltana þrjá.

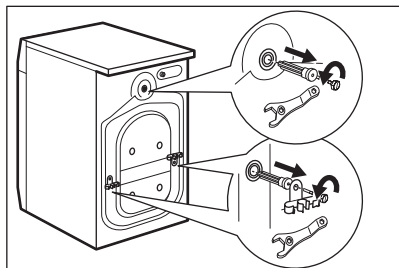

11. Togaðu út plastmillistykkin.

12. Settu plastlokin, sem finna má í poka notandahandbókar, í götin.

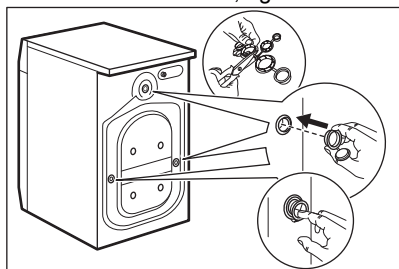

Við mælum með að þú geymir umbúðirnar og flutningsboltana fyrir alla flutninga með heimilistækið.



Aukahlutir sem fylgdu með heimilistækinu geta verið breytilegir eftir gerð.

5.2 Staðsetning og hæðarstilling

1. Komdu heimilistækinu fyrir á flötu, hörðu gólfi.



Gakktu úr skugga um að stöðva ekki loffflæðið fyrir neðan heimilistækið. Gakktu úr skugga um að heimilistækið snerti ekki vegg eða aðrar einingar.

2. Losaðu eða hertu fæturnar til að breyta um hæð.



AÐVÖRUN!

Ekki láta pappa, við eða álíka efni undir fætur heimilistækisins til að rétta það af.

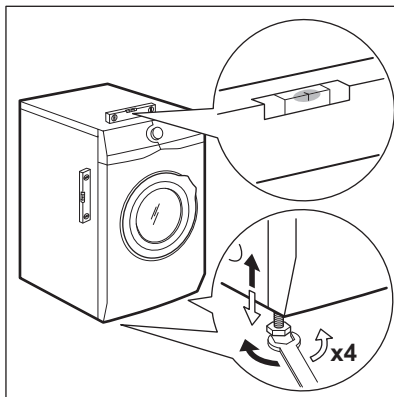

Heimilistækið verður að standa jafnt og stöðugt.



Rétt stilling á jafnvægi heimilistækis kemur í veg fyrir titring, hávaða og hreyfingu tækisins þegar það er í notkun.

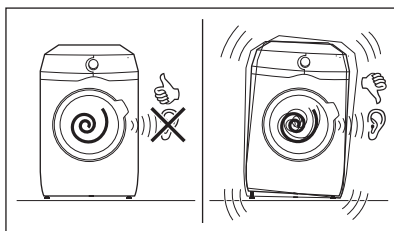

5.3 Inntaksslangan

1. Tengdu vatnsinntaksslönguna aftan á heimilistækinu ef nauðsyn krefur. Venjulega er hún nú þegar sett upp í

verksmiðjuni.

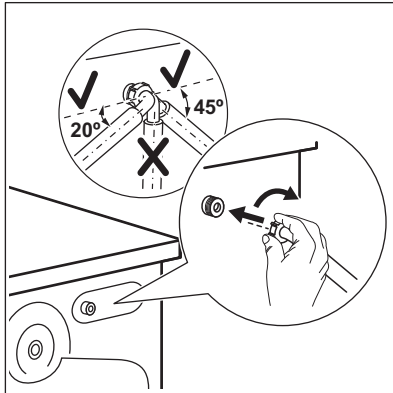

2. Staðsettu hana til vinstri eða hægri, eftir því hvar vatnskraninn er. Gættu þess að inntaksslangan sé ekki í lóðréttari stöðu.
3. Ef nauðsyn krefur skal losa hringróna til að stilla hana í rétta stöðu
4. Tengdu vatnsinntaksslönguna við kaldavatskranann með 3/4" skrúfgangi.

⚠ AÐVÖRUN!

Til að draga úr hliðarkrafti skaltu tryggja að lágmark 200 mm beinn hluti slöngunnar sé fyrir neðan tengingu kransins

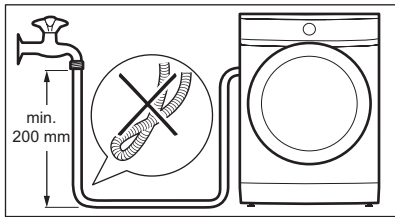

Sumar gerðir geta verið með inntaksslöngu með vatnsstoppbúnaði. Þetta tæki kemur í veg fyrir leka í slöngunni sem gerist þegar hún eldist náttúrulega. Rauða svæðið í glugganum sýnir þennan galla A. Ef þetta kemur upp skaltu skrúfa fyrir krannann og hafa samband við viðurkennda þjónustumiðstöð til að skipta um slönguna.

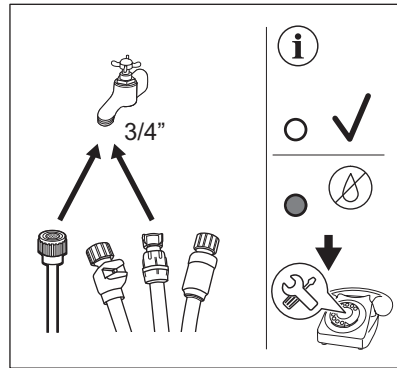

⚠ AÐVÖRUN!

Inntaksvatnið skal ekki vera heitara en 25°C.

⚠ VARÚÐ!

Gakktu úr skugga um að hvergi séu lekar úr tengjum.



Ekki nota framlengingarslöngu ef inntaksslangan er of stutt. Hafðu samband við þjónustumiðstöðina til að fá upplýsingar um nýja inntaksslöngu.

5.4 Lekavari

Inntaksslangan er með lekavara. Þessi búnaður kemur í veg fyrir vatnsleka í slöngunni vegna eðlilegrar öldrunar.

Rauða svæðið í glugganum «A» sýnir þessa bilun.

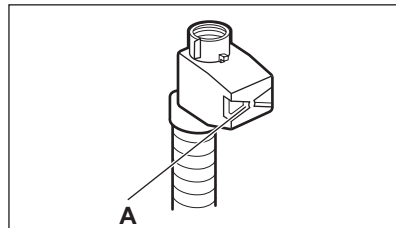

Ef þetta kemur upp skaltu skrúfa fyrir krannann og hafa samband við viðurkennda þjónustumiðstöð til að endurnýja slönguna.

5.5 Vatnstæming

Tæmingarslangan ætti að vera í ekki minni hæð en 60 cm og ekki meiri en 100 cm frá gólfi.



Hægt er að framlengja afrennsslönguna að hámarki 400 cm. Hafðu samband við viðurkennda þjónustumiðstöð til að kaupa hina afrennsslönguna og framlenginguna.

Mögulegt er að tengja tæmingarslönguna á mismunandi vegu:

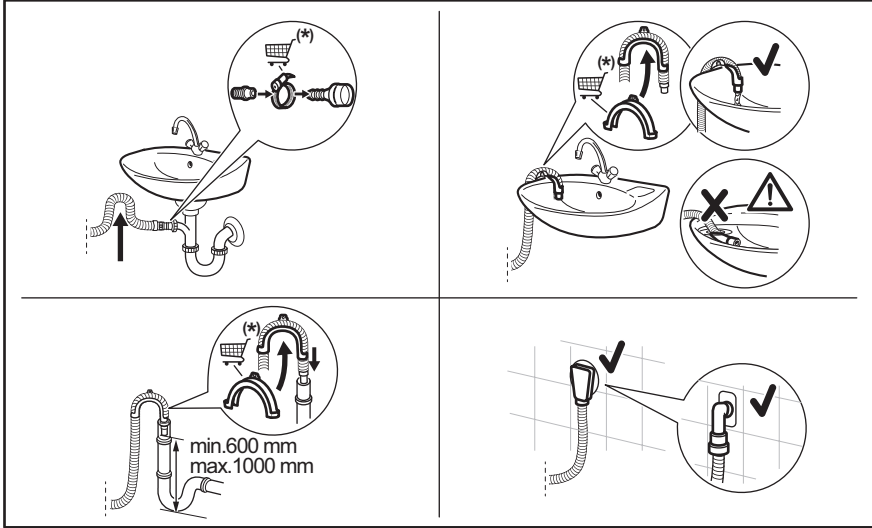

(*) Með fyrirvara um breytingar án tilkynningar.

- Tengdu tæmingarslönguna við kranann og hertu með klemmu.
- Staðsettu slönguna beint við innbyggt afrennslirör í vegg herbergisins og hertu með klemmu.
- Án plaststatíffslöngu, við vaskrana - settu afrennsslönguna upp á kranann og hertu að með klemmu.
- Við frístándandi rör með loftgati - settu afrennsslönguna beint inn í afrennslirörið.
- Hægt er að beygja afrennsslönguna í U lögun og setja hana utan um plaststyringuna. Á vaskbrúnina - festu statífið við vatnskranann eða við vegginn.



Gættu þess að lykka sé á tæmingarslöngunni til að koma í veg fyrir að agnir úr vaskinum komist inn í heimilistækið.



Gakktu úr skugga um að plastfestingin hreyfist ekki þegar vatn rennur úr tækinu og að frárennsslöngan sé ekki á kafi í vatninu. Þá kann óhreint vatn að renna til baka inn í heimilistækið. Kauptu fylgihluti frá viðurkenndum birgðasala.



Það verður alltaf að leika loft um endann á útslöngunni, þ.e. innra þvermál niðurfallsrörsins (lágmm. 38 mm - lágmm. 1,5") verður að vera meira heldur en ytra þvermál tæmingarslöngunnar.

5.6 Rafmagnstenging

Við lok uppsetningar getur þú tengt klóna við rafmagnsinnstungu.

Kennisþjaldið og „Tæknilegar upplýsingar“ kaflinn gefa upp nauðsynlega rafmagnsspennu. Gakktu úr skugga um að þær samræmist aðalinntaki rafmagns.

Athugaðu hvort rafbúnaður í þínu landi þoli það hámarksálag sem þarf, einnig með hliðsjón af öðrum heimilistækjum sem eru í gangi.

Tengdu tækið við jarðtengda innstungu.

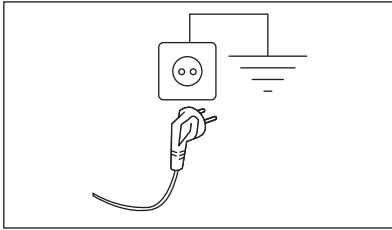

Greiður aðgangur verður að vera að rafmagnssnúrunni eftir að búið er að tengja og setja vélna upp.

Hafðu samband við viðurkennda þjónustumiðstöð okkar ef framkvæma þarf einhvers konar rafmagnsvinnu til að setja upp heimilistækið.

Framleiðandinn tekur enga ábyrgð á tjóni eða meiðslum sé ofangreindum varúðarráðstöfunum ekki fylgt.

6. STJÓRNBORÐ

6.1 Lýsing stjórnborðs

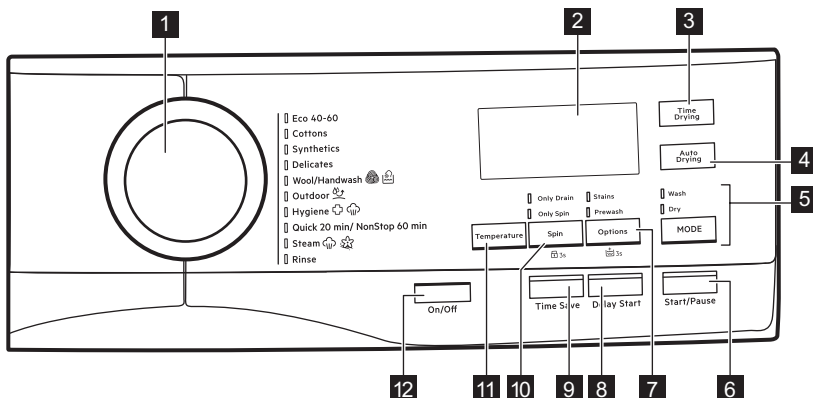







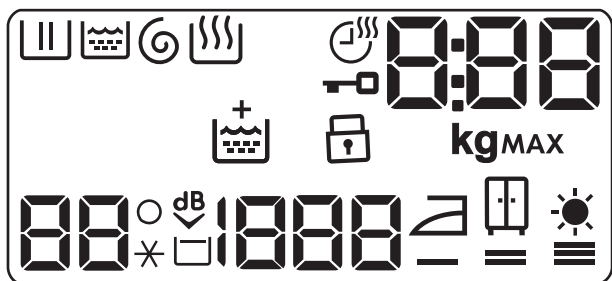







- 1 Þvottakerfisskífa
- 2 Skjár
- 3 Time Drying snertihnappur
- 4 Auto Drying snertihnappur
- 5 MODE snertihnappur og
 - Wash hamur
 - Dry hamur
- 6 Start / Pause snertihnappur
- 7 Options snertihnappur,  3s varanlegur valkostur fyrir aukaskolun og
 - Stains valkostur

- Prewash valkostur
- 8 Delay Start snertihnappur
- 9 Time Save snertihnappur
- 10 Spin snertihnappur,  3s valkosturinn barnalæsing og
 - Only Drain valkostur
 - Only Spin valkostur
- 11 Temperature snertihnappur
- 12 On/Off þrýstihnappur

6.2 Skjár



	Vísir fyrir þvottastig: blikkar meðan á forþvotta- og þvottastigi stendur.		Vísir fyrir barnalæsingu.
	Vísir fyrir skolonarstig. Hann leiftrar meðan á skolonarstigi stendur.		Vísir fyrir hitastig. Vísirinn _ _ ° birtist þegar kaldþvottur er stilltur.
	Vísir fyrir vindingar- og tæmingarstig. Hann leiftrar meðan á vindingar- og tæmingarstigi stendur.		Vísir fyrir Mjög hljótlátt.
	Varanlegi valkosturinn fyrir aukaskolun.		Vísir fyrir Halda skolvatni.
	Vísir fyrir þurrkstig.		Vísir fyrir vindingarhraða.
	Vísir fyrir þurrktíma.		Vísir fyrir straupurran þvott.
	Vísir fyrir læsta hurð.		Vísir fyrir sérlega þurran þvott.
MAX	Vísir fyrir þvottarhleðslu. Það blikkar þegar magn þvotts fer yfir uppgafna hámarksþyngd fyrir valið kerfi. Ef þú keyrir kerfi þegar tromman er ofhlaðin, blikkar MAX einnig í lok þvottakerfisins.		Vísir fyrir skápuþurran þvott.

Stafræni vísirinn getur sýnt:

- Lengd kerfis (t.d. **2:40**, þvotta- og/eða þurrkunarstig).
- Seinkunartíma (t. d. **30'** eða **2h**).
- Lok lotu (**0**).
- Aðvörunkóða (t.d. **E20**).
- Vísir fyrir hámarkshleðslu (**888**). Gildið er sýnt í þrjár sekúndur eftir varl á kerfi til skiptis á við tímalengd kerfis. Táknio **kg** blikkar meðan á mati á þvottarhleðslu stendur (sjá efnisgreinina um „PROSENSE-hleðslugreiningu“).

8:88

7. SKÍFA OG HNAPPAR

7.1 On/Off

Ef ýtt er á þennan hnapp í nokkrar sekúndur er hægt að kveikja eða slökkva á heimilistækini. Tvö mismunandi lög hljóma á meðan verið er að kveikja eða slökkva á vélinni.

Þar sem Biðstöðuáðgerðin slekkur sjálfkrafa á heimilistækini til að draga úr orkunotkun í sumum tilfellum kann þú að þurfa að kveikja á því aftur.



Sjálfgafið kerfi, þegar kveikt er á vélinni, er alltaf Eco 40-60 kerfið.

Til að fá frekari ítartriði sjá efnisgreinina um Biðstöðu í kaflanum Dagleg notkun.

7.2 Inngangur



Ekki er hægt að velja valkostina/áðgerðirnar með öllum þvottakerfum. Athugaðu samhæfnina á milli valkosta/áðgerða og þvottakerfa í „þvottakerfistafli“. Valkostur/áðgerð geta útilokað hvort annað, í þessu tilfalli leyfir heimilistækið þér ekki að stilla ósamhæfa valkosti/áðgerðir saman. Gakktu úr skugga um að skjárinn og snertihnappar séu alltaf hreinir og þurrir.

7.3 Temperature

Þegar þú velur þvottakerfi leggur vélin sjálfkrafa til sjálfgafið hitastig.

Snertu endurtekið þennan hnapp þar til óskað hitagildi birtist á skjánum.

Þegar skjárinn sýnir vísana ***** og **--** hitar heimilistækið ekki vatnið.

7.4 Spin

Þegar þú stillir þvottakerfi stillir heimilistækið sjálfkrafa sjálfgætt leyfilegan vindingarhraða.

Ýtið á þennan takka endurtekið til að:

- **Breyta vindingarhraða.**



Skjárinn sýnir aðeins þá snúningshraða sem eru tiltækir fyrir þvottakerfið sem stillt er á.

- **Virkja Rinse Hold valkostinn.**

Lokavindingin er ekki framkvæmd. Vatnið úr síðasta skoli er ekki tæmt út til að koma í veg fyrir að þvottur krumpist.

Þvottakerfinu lýkur með vatni í tromlunni.

Skjárinn sýnir skilaboðin . Hurðin helst læst og tromlan snýst reglubundið til að draga úr krumpum. Þú verður að tæma vatnið af til að aflæsa hurðinni.

Ef þú snertir Start / Pause hnappinn framkvæmir heimilistækið vindingarstigið og tæmir af vatnið.



Heimilistækið tæmir út vatnið sjálfvirkt eftir um það bil 18 klukkustundir.

- **Virkja valkostinn Mjög hljóðlát.**

Milli- og lokavindingarstigin eru bæld niður og þvottakerfið endar með vatn í tromlunni. Þetta hjálpar til við að draga úr krumpum.

Skjárinn sýnir vísinn . Hurðin helst lokuð. Tromlan snýst reglulega til að draga úr krumpum. Þú verður að tæma vatnið af til að aflæsa hurðinni.

Þar sem kerfið er mjög hljóðlætt hentar það til notkunar að nóttu til þegar hægt er að fá ódýrara rafmagn. Í sumum kerfum eru skolanir framkvæmdar með meira vatni. Ef þú snertir Start / Pause hnappinn framkvæmir heimilistækið aðeins tæmingarstigið.



Heimilistækið tæmir út vatnið sjálfvirkt eftir um það bil 18 klukkustundir.

- **Virkjaðu aðeins tæma- Valkostinn (sleppir þvotta-, skolonar- og vindingarstigum):** Only Drain. Vélin framkvæmir aðeins tæmingarstig valda þvottakerfisins. Skjárinn sýnir vísinn -- (kalt) og vísinn --- (engin vinding) og vísinn .
• **Virkjaðu valkostinn aðeins vinda (sleppir þvotta- og skolonarstigum):** Only Spin.



Áður en þú stillir þennan valkost skaltu velja hentugt þvottakerfi fyrir flíkurnar. Heimilistækið mun framkvæma þá vindulotu sem best hentar umhirðu fyrir flíkurnar (t.d. skal fyrst velja Synthetics þvottakerfið og síðan Only Spin valkostinn fyrir flíkur úr gerviefni).

Heimilistækið framkvæmir aðeins vindingarstig valda þvottakerfisins.

Skjárinn sýnir vísinn -- (kalt) og lotuvísinn  snúningshraðann.

7.5 Options

Ýttu endurtekið á þennan hnapp til að virkja annan valkostinn.

Viðeigandi vísir kviknar á skjánum.

- **Stains** 

Veldu þennan valkost til að bæta við blettahreinsistigi við þvottakerfi til að geta meðhöndlað mjög óhreinan eða blettóttan þvott með blettaeyði.

Helltu blettaeyðinum í hólfíð . Blettaeyðinum verður bætt við á viðeigandi stigi í þvottakerfinu.



Þessi valkostur er ekki tiltækur með hitastigi lægra en 40°C.

- **Prewash**  Notaðu þennan valkost til að bæta við forþvottarstigi á 30°C fyrir þvottastigið. Mælt er með þessum valkosti fyrir mjög óhreinan þvott, sérstaklega ef hann inniheldur sand, ryk, leðu og aðrar þéttar agnir.



Þessi valkostur getur aukið lengd þvottakerfisins.



Þessa tvo valkosti er ekki hægt að stilla á samtímis.

7.6 Delay Start

Með þessum valkosti getur þú seinkað ræsingu þvottakerfis þar til þægilegri tími gefst.

Snertu hnappinn endurtekið til að stilla þá seinkun sem óskað er. Tíminn eykst í 30 mínútna skrefum upp í 90' og frá 2 klukkustundum upp í 20 klst.

Eftir að kerfið byrjar með því að snerta Start / Pause hnappinn sýnir skjárinn valinn seinkunartíma og heimilistækið byrjar niðurtalninguna.

7.7 Time Save

Með þessum valkosti getur þú minnkað tímalengd kerfis.

- Ef þvotturinn þinn er með venjuleg eða lítil óhreinindi kann að vera ráðlegt að stytta þvottakerfið. Snertu þennan hnapp **einu sinni** til að stytta tímalengdina.

- Ef um er að ræða minni hleðslu skaltu snerta þennan hnapp **tvisvar** til að stilla á mjög snögg tærfi.

Á skjánum er tímalengd kerfisins stillt í samræmi við það.

Þegar þessi hnappur er stilltur kviknar á led-ljósinu fyrir ofan hnappinn.



Hægt er að nota þennan valkost til að stytta tímalengd gufukerfisins.

7.8 Time Drying

Í kerfinu þar sem hægt er að velja það skaltu ýta á þennan takka til að stilla þann tíma sem hentar þeim þvotti sem þurrka skal (sjá töfluna „Tímasett þurrkun“). Skjárinn sýnir gildi stillingar.

Í hvert skipti sem þú ýtir á takkann eykst tímagildið um 5 mínútur.



Þú getur ekki stillt öll tímagildi fyrir mismunandi gerðir þvotts.

7.9 Auto Drying

Ýttu á þennan takka til að stilla á 3 sjálfvirk þurrkstig sem heimilistækiaði mælir með.

Viðeigandi vísir kviknar á skjánum:

- = **Straupurr:** þvottur sem skal straujast.



- = **Skápaþurr:** þvottur sem skal geymast.



- = **Eérstaklega þurr:** þvottur skal vera alveg þurr.



Þú getur ekki stillt öll sjálfvirk stig fyrir hverja tegund efna.

7.10 MODE

Með þessum takka getur lota framkvæmt:

- **Einungis þvottur:** Wash vísir er kveiktur.
- **Þvottur og þurrkun:** Wash og Dry vísar eru kveiktir.
- **Eingöngu þurrkun:** Dry vísir er kveiktur.



7.11 Start / Pause

Snertu Start / Pause hnappinn til að byrja, gera hlé á heimilistækinu, eða rjúfa þvottakerfi sem er í gangi.

8. KERFI

8.1 Tafla yfir kerfi

Kerfi Sjálfgæfið hitastig Hitasvið	Viðmiðunar- vinduhraði Hraðasvið vin- dingar	Hámarksál- ag	Lýsing á kerfi
Eco 40-60 (Einungis þvottur) 40°C ¹	1600 s/mín 1600 s/mín - 400 s/mín	9.0 kg	
Eco 40-60 + Skápaþ- urrt stig (Wash & Dry stig) 40°C ²	1600 s/mín 1600 s/mín - 1000 s/mín	5,0 kg	Hvít bómull og lífföst bómull. Miðlungs óhrein þvottur.
Eco 40-60 + Skápaþ- urrt stig (Dry only stig)	-	5,0 kg	Hvít bómull og lífföst bómull.

Kerfi Sjálfgæfið hitastig Hitasvið	Viðmiðunar- vinduhraði Hraðasvið vin- dingar	Hámarksál- ag	Lýsing á kerfi
Cottons 40°C 95°C - Kalt	1600 s/mín 1600 s/mín - 400 s/mín	9.0 kg	Hvít bómull og lituð bómull. Miðlungs óhreinn, óhreinn eða lítið óhreinn þvottur.
Synthetics 40°C 60°C - Kalt	1200 s/mín 1200 s/mín - 400 s/mín	3.0 kg	Fatnaður úr gerviefnum eða blönduðum efnum. Miðlungs óhreinn þvottur.
Delicates 30°C 40°C - Kalt	1200 s/mín 1200 s/mín - 400 s/mín	2.0 kg	Viðkvæm efni eins og akrýl, viskós og blönduð efni sem útheimta mildari þvott. Miðlungs óhreinn og lítið óhreinn þvottur.
 Wool /Handwash 40°C 40°C - Kalt	1200 s/mín 1200 s/mín - 400 s/mín	1.5 kg	Ull sem má þvo í þvottavél, ull sem má þvo í höndunum og önnur efni með «handþvottur» merkinu³⁾
 Outdoor 30°C 40°C - Kalt	1200 s/mín 1200 s/mín - 400 s/mín	2.0 kg	Útivistarfatnaður, vinnufatnaður, íþróttafatnaður, vatnsheldir jakkar úr efni sem andar, útjakkar með lausu flísfóðri eða innri einangrun.
 Hygiene 60°C	1600 s/mín 1600 s/mín - 400 s/mín	9.0 kg	Hvítur bómullarþvottur. Þetta afkastamikla þvotta-kerfi fjarlægir meira en 99,99% bakteríu og vírusa ⁴⁾ og heldur hitastiginu yfir 60°C í gegnum þvottastigið; bætt þvottastig tryggir að leyfar af þvottaefni og örverum séu fjarlægðar. Þetta kerfi tryggir einnig að frjókorn/ofnæmisvaldar séu fjarlægðir almennilega.
Quick 20' Wash&Dry 60' 30°C 40°C - 30°C	1200 s/mín	1.0 kg	Þvottakerfi til að þvo allt að 1 kg hleðslu af blönduðum gerviefnaskyrtum á aðeins 20 mínútum. Bættu við þurrkstigi til að fá heildar OneGo (þvotta- og þurrkmeðferð) á aðeins 60 mínútum.



Ekki nota mýkingarefni og gakktu úr skugga um að það séu engar mýkingarefnisleifar í þvottaefnisksammtaranum.



Með því að framkvæma sameinað þvotta- og þurrkerfi virkar þurrkstigið einnig til að endurgæða vatnsfráhrind-inguna. **Lestu á þvottamiðann til að ganga úr skugga um að flíkin megi fara í þurrkara.**

Kerfi Sjálfgæfið hitastig Hitasvið	Viðmiðunar- vinduhræði Hraðasvið vin- dingar	Hámarksál- ag	Lýsing á kerfi
 Steam		1.0 kg	Bómmull og blandaðir hlutir. Sérstakt gufukerfi án þvottar sem hægt er að nota til að undirbúa þurran þvott fyrir straujun eða til að fríska upp á flíkur sem klæðst hefur verið einu sinni. Þetta kerfi dregur úr krumpum og lykt og slakar á þráðunum. Ekki nota neitt þvottaefni. Þegar kerfinu er lokið skaltu fjarlægja þvottinn fljótt úr tromlunni ⁵⁾ Ef þörf krefur skaltu fjarlægja bletti með þvotti eða með því að nota staðbundna bletta-hreinsun. Gufukerfi framkvæma ekki neina hreinlæt- islotu. Ekki stilla gufukerfi fyrir þessar gerðir: <ul style="list-style-type: none"> • Flíkur sem ekki hentar fyrir þurrkun í þurrkara. • Flíkur með merkinguna „Aðeins þurhrensun“.
Rinse	1600 s/mín 1600 s/mín - 400 s/mín	9.0 kg	Til að skola og vinda þvottinn. Öll efni nema ullar- efni og mjög viðkvæm efni. Dragðu úr vinduhræða í samræmi við tegund þvotts.

1) Samkvæmt reglugerð framkvæmdastjórnar ESB 2019/2023 og úkraínsku tilskipunarinnar 834/2023. Þetta kerfi við sjálfgæfið hitastig og vinduhræða, aðeins í þvottaham, með uppgefna afkastagetu 9.0 kg getur þvegið venju-
lega óhreinan þvott sem gefið er upp að megi þvo við 40°C eða 60°C saman í sömu lotu.



Fyrir náð hitastig í þvottinum, tímalengd kerfis og önnur gögn, vinsamlega skoðaðu kaflann „Notkunargildi“.
Áhrifaríkustu kerfin varðand orkunotkun eru yfirleitt þau sem vinna á lægra hitastigi yfir lengra tímabil.



2) Samkvæmt reglugerð framkvæmdastjórnar ESB 2019/2023 og úkraínsku tilskipunarinnar 834/2023. Þetta kerfi við sjálfgæfið hitastig og snúningshraða, aðeins í þvottaham og þurrkham, með uppgefna afkastagetu 5,0 og skápaþurra stillingu, getur þvegið og þurrkað miðlungs óhreinan þvott sem gefið er upp að megi þvo við 40°C eða 60°C saman í sömu lotu og eftir þurrkerlið er hægt að ganga frá þvottinum inn í skáp.

3) Í þessari lotu snýst tromlan rólega til að tryggja mildan þvott. Það gæti lítið út fyrir að tromlan snúist ekki eða snúist ekki almennilega.

4) Prófað fyrir *Staphylococcus aureus*, *Enterococcus faecium*, *Candida albicans*, *Pseudomonas aeruginosa* og MS2 Bacteriophage í utanaðkomandi prófunum sem framkvæmdar voru af Swisstatest Testmaterialien AG in 2021 (prófunarskýrsla nr. 202120117).

5) Ef þú stillir á gufukerfi með þurru þvott getur þvotturinn verið rakur í lok kerfisins. Þurrkaðu flíkur á snúru í um 10 mínútur. Þetta kerfi fjarlægir ekki sérstaklega sterka lykt.

Samhæfni kerfisvalkosta

Kerfi										
Valkostir	Eco 40-60	Cottons	Synthetics	Delicates	Wool/Handwash	Outdoor	Hygiene	Quick 20' Wash&Dry 60'	Steam	Rinse
Spin (Minnkun á þeyt-ivindu)	■	■	■	■	■	■	■			■
---							■			
	■	■	■	■	■	■	■			■
 dB		■	■	■						
Only Drain	■	■	■	■	■	■	■			
Only Spin ¹⁾	■	■	■	■	■	■	■			
 Extra Rinse		■	■	■			■			■
Prewash		■	■				■			
Stains ²⁾		■	■				■			
Delay Start	■	■	■	■	■	■	■	■	■	■
Time Save ³⁾		■	■	■					■	
Time Drying	■	■	■	■	■	■	■	■		

Kerfi	Valkostir	Eco 40-60	Cottons	Synthetics	Delicates	Wool/Handwash	Outdoor	Hygiene	Quick 20' Wash&Dry 60'	Steam	Rinse
											

Auto Drying

■4)

■

■

1) Áður en þú stillir þennan valkost skaltu velja hentugt þvottakerfi fyrir flíkur. Heimilistækið mun framkvæma þá vindulotu sem best hentar umhirðu fyrir flíkur (t.d. skal fyrst velja Synthetics þvottakerfið og síðan Only Spin valkostinn fyrir flíkur úr gerviefni).

2) Þessi valkostur er ekki tiltækur með hitastigi lægra en 40°C.

3) Ef þú stillir á stystu tímalengdina mælum við með að þú minnkir hleðslumagnið. Mögulegt er að fylla heimilistækið af þvotti, hins vegar verður þvottaárangurinn ekki eins fullnægjandi.

4) Ekki hægt að velja með straupurru stigi.

Hentug þvottaefni fyrir hvert kerfi fyrir sig

Kerfi	Alhliða duft ¹⁾	Alhliða fljótandi þvottaefni	Fljótandi þvottaefni fyrir litaðan þvott	Viðkvæm ullarefni	Sérstök
Eco 40-60	▲	▲	▲	--	--
Cottons	▲	▲	▲	--	--
Synthetics	▲	▲	▲	--	--
Delicates	--	--	--	▲	▲
Wool	--	--	--	▲	▲
Outdoor	--	--	--	▲	▲
Hygiene	▲	▲	--	--	▲
Quick 20' Wash&Dry 60'	--	▲	▲	--	--

1) Við hitastig hærra en 60°C er mælt með notkun duftþvottaefnis.

▲ = Mælt með

-- = Ekki mælt með

8.2 Woolmark Premium Wool Care - Blár



- Ullarþvottalota í þessari vél hefur verið prófuð og samþykkt af The Woolmark Company fyrir þvott á ullarflikum sem merktar eru „handþvottur“, að því tilskyldu að vörurnar séu þvegnar í samræmi við leiðbeiningarnar á merkingunni á flikinni og sem framleiðandi þessarar þvottavélar gefur út. M2103.
- Ullarþurrkunarkerfi í þessum þurrkara hefur verið prófað og samþykkt af The Woolmark Company. Kerfið hentar til að þurrka ullarflikur sem merktar eru „handþvottur“ að því tilskyldu að flikurnar séu þvegnar með handþvottalotu sem Woolmark hefur samþykkt og þurrkaðar í samræmi við leiðbeiningarnar sem framleiðandi þessarar þvottavélar gefur út. M2104 .

8.3 Steam kerfi

Steam kerfin er hægt að nota til að draga úr krumpum og lykt af flikum (eins og bómull, gerviefnum, blönduðum efnum, þ.m.t. viðkvæm efni) sem aðeins þarf að fríska upp á, á stuttum tíma, án þess að þvo.

Trefjar efnisins eru slakar og straujun eftirá verður átakalaus. Þegar lotunni er lýkur skaltu fjarlægja þvottinn hratt úr tromlunni.

Tímalengd lotu er hægt að minnka niður í 15 mínútur með Time Save valkostinum.

EKKI stilla þetta á þennan ham fyrir eftirfarandi gerðir þvottar:

- Flikur sem ekki hentar fyrir þurrkun í þurrkara.

- Flikur með merkinguna „Aðeins þurrhreinsun“.



Ekki nota neitt þvottaefni!
Steam kerfin fjarlægja ekki sérstaklega sterka lykt og framkvæma ekki neina sótthreinsun.
Þegar gufumeðferðinni er lokið gæti þvotturinn verið rakur. Hengdu flikur út í nokkrar mínútur.

Ilmefnið (AEG Steam Fragrance)

AEG Steam Fragrance gerir þér kleift að fríska jafnvel viðkvæmstu flikurnar þínar, fjarlægja krumpur og bæta við ferskleika með mildu ilmefni sem hannað var sérstaklega af **AEG**. Með því að fríska flikurnar með gufu frekar en að keyra heilt þvottakerfi, líta flikurnar lengur út eins og nýjar sem og við að snerta þær. Þú getur jafnvel notað ilmefnið með kasmírullar- og gufukerfum með öruggum hætti - ef þau eru í boði - fyrir viðkvæmar flikur eins og kasmírull og venjulega ull. Þegar þú meðhöndlar smærri hleðslu skaltu draga úr skammtinum af ilmefninu og tímalengd lotunnar: á aðeins fimmtán mínútum ná flikurnar „nýþvegna“ tilfinningunni.

Lestu vandlega leiðbeiningarnar sem koma með ilminum.

EKKI:

- Þurrka fatnað sem meðhöndlaður er með ilmefni í þurrkara. Ávinningurinn myndi gufa upp.
- Notaðu ilmefnið í öðrum tilgangi er þeim sem hér er lýst.
- Notaðu ilmefnið á nýjan fatnað. Nýr fatnaður kann að innihalda leifar af frágangsefnum sem ekki eru samhæf við hann.



Ilmefnið er fáanlegt í vefverslun **AEG** eða hjá viðurkenndum söluaðila.

8.4 Sjálfvirk þurrkun





Upphafstímar fyrir kerfi með Auto Drying valmöguleikann eru aðeins mat, raunverulegur þurrktími getur verið örlítið frábrugðinn þeim tíma sem sýndur er.

Þurrkstig	Tegund efnis	Hleðsla
 Sérlega þurrt Fyrir handklæðaeefni	Bómull og lín (baðsloppar, handklæði o.s.frv.)	upp að 5,0 kg
 Skápaþurrt Fyrir hluti til geymslu	Bómull og lín (baðsloppar, handklæði o.s.frv.)	upp að 5,0 kg
	Gerviefni og blönduð efni (peysur, blússur, nærföt, heimilis- og rúmlín)	upp að 3,0 kg
	Viðkvæm efni (akrýl, viscose og viðkvæm blönduð efni)	upp að 2,0 kg
	Hlutir úr ull (ullarpeysur)	upp að 1,0 kg
	Íþróttafatnaður til notkunar utan-húss (útvistarfatnaður, tæknilegur fatnaður, íþróttafatnaður, vatnsheldir jakkar úr efni sem andar, úttjakkar með lausu flísfóðri eða innri einangrun.)	upp að 2,0 kg
 Þurrt til straujunar Hentar til straujunar	Bómull og lín (lök, dúkar, skyrtur o.s.frv.)	upp að 5,0 kg

8.5 Tímastýrð þurrkun

Þurrkstig	Tegund efnis	Álag (kg) Vinduhraði (s/ mín)	Tillaga að lengd (mín.)
 Sérlega þurrt Fyrir handklæðaeefni	Bómull og lín (baðsloppar, handklæði o.s.frv.)	5,0 1600	170 - 190
		3,0 1600	110 - 130
		1,0 1600	50 - 60

Þurrkstig	Tegund efnis	Álag (kg) Vinduhraði (s/ mín)	Tillaga að lengd (mín.)
	Denim (gallabuxur, þolgóður fatnaður svo sem vinnuföt úr gallaefni)	3,0 1600	120 - 140
		1,0 1600	70 - 90
 Skápaþurrtré Fyrir hluti til geymslu	Bómull og lín (baðsloppar, handklæði o.s.frv.)	5,0 1600	160 - 180
		3,0 1600	100 - 120
		1,0 1600	40 - 50
	Gerviefni og blönduð efni (peysur, blússur, nærföt, heimilis- og rúmlín)	3,0 1200	80 - 100
		1,0 1200	45 - 55
	Viðkvæm efni (akrýl, viscose og viðkvæm blönduð efni)	2,0 1200	100 - 120
		1,0 1200	60 - 80
	ULL (ullarpeysur)	1,0 1200	110 - 130
	Ípróttafatnaður til notkunar utanhúss (útivistarfatnaður, tæknilegur fatnaður, ípróttafatnaður, vatnsheldir jakkar úr efni sem andar, útjakk-ar með lausu flísfóðri eða innri einangrun.)	2,0 1200	120 - 140
		1,0 1200	80 - 90
	Denim (flikur úr gallaefni, gallabuxur)	3,0 1600	110 - 130
		1,0 1600	60 - 80
 Þurrtré til straujunar Hentar til straujunar	Bómull og lín (lök, dúkar, skyrtur o.s.frv.)	5,0 1600	90 - 110
		3,0 1600	55 - 75
		1,0 1600	30-40

9. FYRIR FYRSTU NOTKUN



Meðan á uppsetningu stendur eða fyrir fyrstu notkun kannst þú að taka eftir vatni í heimilistækinu. Þetta eru leifar af vatni sem urðu eftir í heimilistækinu eftir fullt virknipróf í verksmiðjunni til að tryggja að heimilistækið sé afhent viðskiptavinum í fullkomnu lagi og valdi ekki neinum áhyggjum.

1. Gakktu úr skugga um að allir flutningsboltar hafi verið teknir úr heimilistækinu.

2. Gakktu úr skugga um að rafmagn sé til staðar og að vatnskraninn sé opin.
3. Helltu 2 lítrum af vatni í þvottaefnishólfíð sem merkt er með . Þessi aðgerð virkjar tæmingarkerfið.
4. Helltu litlu magni af þvottaefni í hólfíð sem merkt er með .
5. Stílltu á og ræstu kerfi fyrir bómull á hæsta hita með engan þvott í tromlunni. Með þessu er hægt að fjarlægja öll óhreinindi sem kunna að leynast í tromlunni og belgnum.

10. STILLINGAR

10.1 Barnalæsing

Með þessum valkosti getur þú komið í veg fyrir að börn leiki sér með stjórnborðið.

- Til að **virkJa/afvirkJa** þennan valkost skaltu snerta Spin hnappinn þar til visirinn **kviknar/slokknar** á skjánum. Þú getur virkjað þennan valkost:

- Eftir að þú snertir Start / Pause hnappinn: Allir hnappar og kerfisskífan eru afvirkuðu (nema On/Off hnappurinn).
- áður en þú snertir Start / Pause hnappinn: heimilistækið fer þá ekki af stað.

Heimilistækið heldur vali þessa valkosta eftir að þú slekkur á því.

10.2 Hljóðmerki

Til að slökva á hljóðmerkinu eftir að þvottakerfinu lýkur ýttu samtímis á snertihnapa Options og Pods® í um 3 sekúndur.



Hljóðmerkin eru enn virk þegar heimilistækið er bilað.

10.3 Varanleg viðbótarskolun 3s

Með þessum valkosti getur þú alltaf verið með viðbótarskolun þegar þú stillir nýtt kerfi.

Til að **virkJa/afvirkJa** þennan valmöguleika skaltu halda Options takkanum inni í 3 sekúndur þar til visirinn **kviknar/slokknar** á skjánum.

Þegar hann er virkjaður fer vélin sjálfvirk í þennan valkost eftir að þú slekkur á henni eða breytir/endurstillir kerfið.



Þessi valkostur lengir tíma kerfis.

11. DAGLEG NOTKUN



AÐVÖRUN!

Sjá kafla um Öryggismál.

11.1 Heimilistækið virkjað

1. Tengdu klóna við rafmagnsinnstunguna.
2. Skrúfaðu frá vatnskrananum.

3. Ýttu á On/Off hnappinn í nokkrar sekúndur til að virkja tækið. Vísirinn fyrir hnappinn Start / Pause hættir að leifra. Kerfisskífan er sjálfkrafa stillt á sjálfgefið kerfi og aðeins Wash vísirinn er hér á fyrir ofan MODE-hnappinn.

Skjárin sýnir hámarkshleðslu (í nokkrar sekúndur), sjálfgefið hitastig, sjálfgefinn vindingarhraða, vísa fyrir þau stig sem kerfið byggist á og tímalengd lotu.

11.2 Þvotti hlaðið í

- Opnaðu dyr heimilistækisins.
- Hristu flíkurnar áður en þú setur þær í heimilistækið.
- Settu þvottinn í tromluna, eitt stykki í einu. Gættu þess að setja ekki of mikinn þvott í tromluna.
- Lokaðu hurðinni þéttingsfast.

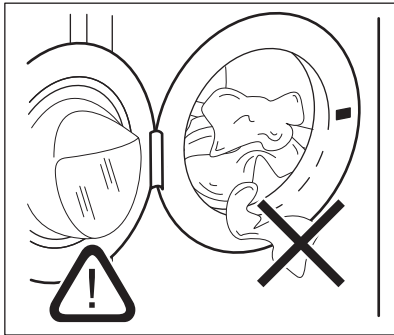

⚠ VARÚÐ!

- Gættu þess að ekki sé þvottur á milli þéttigúmmis og hurðar. Hætta er á því að vatnsleki verði eða skemmdir á þvottinum.
- Ef mjög olíubornir blettir og miklir fitublettir eru þvegnir eða lyktarefni eru notuð getur það valdið skemmdum á gúmmihlutum heimilistækisins.

11.3 Fyllt á með þvottaefni og íblendiefni

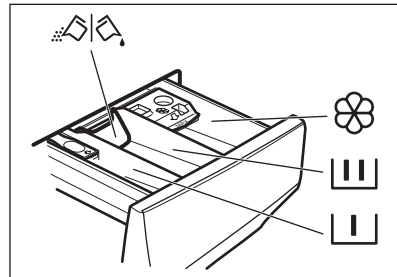

- ▮ Hólf fyrir forþvott, lagt í bleyti, eða blettaeyði.
- ▮▮ Hólf fyrir þvottastig.
- ☼ Hólf fyrir fljótandi íblendiefni (mykingarefni, línsterkju).
- MAX** Hámarksstaða fyrir magn fljótandi íblendiefna.
- ▮▮ Speldi fyrir þvottaefni í duft- eða vökvaformi.



Fylgdu alltaf leiðbeiningunum sem þú finnur á umbúðum þvottaefnisvaranna, en við mælum með að þú farir ekki umfram hámarks ábent magn (**MAX**). Þetta magn mun hins vegar tryggja besta þvottaárangur.



Eftir þvottalotu skal fjarlægja allar þvottaefnisleifar úr þvottaefnisskammtaranum, ef nauðsyn krefur.

11.4 Athuga stöðu speldisins

1. Dragðu þvottaefnisskammtara út þar til hann stöðvast.
2. Ýttu handfanginu niður til að fjarlægja skammtarann.
3. Til að nota duftþvottaefni skal snúa speldinu upp.
4. Til að nota fljótandi þvottaefni skal snúa speldinu niður.



Með speldið í stöðunni DOWN:

- Ekki nota þvottagel eða seigfljótandi þvottaefni.
- Láttu ekki fljótandi þvottaefni ná upp fyrir mörkin sem sýnd eru á speldinu.
- Stilltu ekki á forþvottarstig.
- Ekki stilla á seinkaða ræsingu.

5. Mældu þvotta- og mýkingarefni.
6. Lokaðu þvottaefnisskammtaranum varlega.

Gættu þess að flipinn stífla ekki skúffuna þegar henni er lokað.

11.5 Þvottakerfi stillt

1. Snúðu kerfisskifunni til að velja óskað þvottakerfi Vísir fyrir viðeigandi kerfi kviknar.

Vísir Start / Pause hnappsins leiftrar. Skjárinn sýnir hámarks skilgreinda hleðslu fyrir kerfið sem stillt er á (aðeins í nokkrar sekúndur), sjálfgefið hitastig, sjálfgefinn vindingarhraða og vísa fyrir þvottastig (þegar til staðar) og vísbendingu um tímalengd þvottakerfisins.

2. Til að breyta hitastigi og/eða vindingarhraða skal snerta tengda hnappa.
3. Ef óskað er skal stilla einn eða fleiri valkosti með því að snerta tengda hnappa. Tengdir vísar kvikna á skjánum og gefnar upplýsingar breytast í samræmi við það.



Til að þvo eingöngu skaltu ganga úr skugga um að aðeins sé kveikt á Wash vísinum fyrir ofan MODE hnappinn.



Í því tilfalli að val er **ekki mögulegt** kviknar enginn vísir og hljóðmerki heyrst.

11.6 Að hefja þvottakerfi

Ýtið á Start / Pause takkann til að ræsa kerfið.

Tengdur vísir hættir að leifra og helst logandi.

Kerfið byrjar, hurðin er læst. Skjárinn sýnir vísinn



Tæmingardælan getur gengið í stuttan tíma áður en heimilistækið fyllist af vatni.

11.7 Kerfi sett í gang með seinkun ræsingar

1. Snertu þetta endurtekið þar til skjárinn sýnir æskilegan seinkunartíma. Vísirinn Delay Start kviknar.
2. Snertu Start / Pause hnappinn. Heimilistækið byrjar niðurtalningu á seinkun ræsingar. Að niðurtalningu lokinni fer kerfið í gang.



ProSense matið hefst við lok niðurtalningarinnar.

Hætt við seinkaða ræsinguna eftir að niðurtalning er hafin

Til að hætta við seinkaða ræsinguna:

1. Snertu hnappinn Start / Pause til að heimilistækið geri hlé. Tengdi vísirinn leiftrar.
2. Snertu endurtekið hnappinn Delay Start þar til skjárinn sýnir .
3. Snertu hnappinn Start / Pause aftur til að setja þvottakerfið samstundis í gang.

Seinkaðri ræsinguna breytt eftir að niðurtalning er hafin

Til að breyta seinkaðri ræsinguna:

1. Snertu hnappinn Start / Pause til að heimilistækið geri hlé. Tengdi vísirinn leiftrar.
2. Snertu hnappinn Delay Start endurtekið þar til skjárinn sýnir æskilegan seinkunartíma.
3. Snertu hnappinn Start / Pause aftur til að hefja nýja niðurtalningu.

11.8 ProSense System Hleðslugreining



Lengd kerfis sem birtist á skjánum miðar við **miðlungs/mikla hleðslu**.

Þegar þú hefur snert Start / Pause hnappinn slökkvar vísir fyrir hámarks skilgreinda hleðslu, vísirinn  leiftrar, ProSense System byrjar hleðslugreiningu á þvottinum:

1. Heimilistækið nemur hleðsluna á fyrstu 30 sekúndunum: **kg** vísirinn blikkar, tölustafsvæðið sýnir  og tromlan fer brátt að snúast.
2. Við lok hleðslugreiningarinnar hættir **kg** vísirinn að blikka. Tímalengd kerfisins verður aðlöguð í samræmi við það og gæti lengst eða stytst. Eftir 30 sekúndur í viðbót byrjar vélin að fyllast af vatni.

Í lok hleðslugreiningar, **ef um er að ræða ofhleðslu tromlu**, blikkar vísirinn **MAX** á skjánum.

Í þessu tilfelli er hægt að gera hlé á vélinni í 30 sekúndur og fjarlægja umframfatnað.

Ýtið aftur á Start / Pause takkann til að endurhefja kerfið eftir að umframfatnaður hefur verið fjarlægður. Hægt er að endurtaka ProSense System stigið allt að þrisvar sinnum (sjá punkt 1).

Mikilvægt! Ef magn þvotts er ekki minnkað hefst þvottakerfið samt sem áður, brátt fyrir ofhleðsluna. Í þessu tilfelli er ekki hægt að ábyrgjast bestan þvottaárangur.



Um 20 mínútum eftir að kerfið hefst er mögulegt að tímalengd kerfis breytist aftur eftir því hversu mikið vatn þvotturinn dregur í sig.



ProSense System greiningin er aðeins framkvæmd með heilum þvottakerfum (engum stígunum sleppt).



ProSense System er ekki í boði fyrir sum þvottakerfi eins og Wool, stutt þvottakerfi og án þvottastigs.

11.9 Vísar fyrir stig þvottakerfa

Þegar kerfið fer í gang leiftrar vísirinn fyrir keyrslustigið og vísar fyrir önnur stig loga stöðugir.

Þvotta- eða forþvottarstigið er t.d. í gangi:



Þegar stigið endir hættir víðeigandi vísir að leiftra og logar stöðugur. Vísir fyrir næsta stig byrjar að leiftra.



Skolunarstigið er t.d. í gangi:

Ef þú velur gufukerfið, kvikna  vísarnir fyrir gufustigið.

11.10 Rof á kerfi og valkostum breytt

Þegar kerfi er í gangi getur þú **aðeins breytt sumum** valkostum:

1. Snertu Start / Pause hnappinn. Tengdi vísirinn leiftrar.
2. Breyttu valkostunum. Gefnar upplýsingar á skjánum breytast samsvarandi.
3. Snertu hnappinn Start / Pause aftur. Þvottakerfið heldur áfram.

11.11 Hætt við kerfi í gangi

1. Ýttu á hnappinn On/Off til að hætta við þvottakerfið og slökkva á heimilistækinu.
2. Ýttu aftur á hnappinn On/Off til að kveikja á heimilistækinu.

Nú getur þú sett í gang nýtt þvottakerfi.



Ef ProSense stigið er nú þegar hafið og áfylling vatns þegar byrjuð, byrjar nýja kerfið **án þess að endurtaka ProSense stigið**. Vatnið og þvottaefnið tæmast ekki út til að forðast sóun. Skjáriinn sýnir hámarkstímalengd kerfisins og uppfærir það um 20 mínútum eftir að nýja kerfið hefst.

11.12 Dyrnar opnaðar - Bæta við fatnaði

Meðan ræsing áætlan eða seinkun er í gangi, er hurð heimilistækisins læst.



Ef hitastigið og staða vatns í tromlunni eru of há og/eða tromlan snýst ennþá, er ekki hægt að opna dyrnar.

1. Snertu Start / Pause hnappinn. Á skjánum slokknar á vísitengdum hurðarlæsingunni.
2. Opnaðu dyr heimilistækisins. Ef nauðsyn krefur skal bæta við eða fjarlægja flikur.
3. Lokaðu dyrunum og snertu Start / Pause hnappinn.
Kerfið eða seinkun ræsingar heldur áfram.
4. Hægt er að opna dyrnar þegar kerfinu er lokið, eða þú stillir snúning eða tæming kerfið/valkostinn og ýtir síðan á Start / Pause hnappinn .

11.13 Lok þvottakerfis

Þegar kerfinu er lokið stöðvast heimilistækið sjálfkrafa. Hljóðmerkin heyrast (ef þau eru virk).

Á skjánum verða vísar fyrir öll þvottastig stöðugir og tímasvæðið sýnir

Vísir Start / Pause takkans slokknar.

Hurðin aflæsisst og vísirinn slokknar.

MAX leiftrar við loka þvottakerfisins ef tromlan er yfirfull.

1. Ýttu á hnappinn On/Off til að afvirkja heimilistækið.

Fimm mínútum eftir lok þvottakerfisins slekkur vélín sjálfkrafa á sér með orkusparnaðarkerfinu.



Þegar þú virkjar heimilistækið aftur, leggur það til Eco 40-60 sem sjálfgefið kerfi. Snúðu kerfisskífunni til að stilla nýja lotu.

2. Taktu þvottinn úr vélinni.
3. Verið viss um að tromlan sé tóm.

4. Hafðu hurðina og þvottaefnisskammtarann hálfopin til að koma í veg fyrir myglu og ólykt.
5. Skrúfaðu fyrir vatnskrannann.

11.14 Vatn tæmt af eftir að lotu lýkur

Ef þú hefur valið kerfi eða valkost sem tæmir ekki út vatn síðustu skolonar, er kerfinu lokið, en:

- Skjárinn sýnir vísinn , vísir eða **dB** fyrir valkosti og vísinn fyrir læsta hurð . Vísirinn fyrir keyrslustigið leiftrar.
- Tromlan snýst enn með reglulegu millibili til að koma í veg fyrir að þvotturinn krumpist.
- Hurðin er læst.
- Þú verður að tæma af vatnið til að opna hurðina:

1. Ef nauðsyn krefur skaltu snerta hnappinn Spin til að minnka vindingarhraðann sem heimilistækið leggur til.
2. Snertu hnappinn :

- Ef þú hefur stillt tæmir heimilistækið út vatnið og vindur.
- Ef þú hefur stillt **dB** tæmir heimilistækið aðeins út vatnið.

Vísir eða **dB** fyrir valkosti slokknar á meðan vísirinn leiftrar og slokknar svo.

3. Þegar kerfinu er lokið og vísir fyrir læsta hurð slokknar geturðu opnað hurðina.
4. Ýttu á On/Off hnappinn í nokkrar sekúndur til að slökkva á heimilistækinu.



Í öllu falli tæmir heimilistækið út vatnið sjálfvirkt eftir um það bil 18 klukkustundir.

11.15 Biðstöðuvalkostur

Aðgerðin slekkur sjálfkrafa á heimilistækinu til að draga úr orkunotkun þegar:

- Þú notar ekki heimilistækið í 5 mínútur áður en þú snertir hnappinn Start / Pause . Ýttu á hnappinn On/Off til að kveikja aftur á heimilistækinu.
- 5 mínútum eftir að þvottakerfi lýkur. Ýttu á hnappinn On/Off til að kveikja aftur á heimilistækinu.

Tækið leggur sjálfkrafa til Eco 40-60 sem sjálfgefið kerfi.
Snúðu kerfisskífunni til að stilla nýja lotu.



Ef þú stillir kerfi eða valkost sem lýkur með vatni í tromlunni afvirkjar Stand-by aðgerðin **ekki** vélna til að minna þig á að tæma út vatnið.

12. DAGLEG NOTKUN - ÞVOTTUR OG ÞURRKUN

⚠ **ADVÖRUN!**

Sjá kafla um Öryggismál.



Þessi vél er sjálfvirk þvottavél og þurrkari.

12.1 Heilt þvotta- og þurrkerfi

Þvotta- og þurrkerfi sem ekki er sjálfvirk

Í sumum þvottakerfum er hægt að sameina þvotta- Wash og Dry þurrkstillingu til að keyra heilt þvotta- og þurrkerfi.

Haldið áfram á eftirfarandi máta:

1. Ýtið á On/Off takkann í nokkrar sekúndur til að kveikja á vélinni.
2. Setjið eina flík í einu í vélna.
3. Setjið þvottaefni og aukaefni í viðeigandi hólf.
4. Snúðu kerfisskífu að þvottakerfinu. Skjárinn sýnir sjálfgefið hitastig og vindingu. Breytið þeim stillingum ef þvottur þarf aðrar stillingar. Skjárinn sýnir einnig hámarks meðmælda hleðslu fyrir þvottalotuna.
5. Stillið viðeigandi valkosti, ef þeir eru í boði.
6. Yttu á MODE takkann einu sinni til að virkja einnig þurrkunaraðgerðina. Það kviknar á Wash og Dry vísunum. Vísarnir

og = birtast á skjánum. Skjárinn sýnir einnig hámarks ráðlagða hleðslu fyrir þvotta- og þurrkunarkerfi (t.d. 5,0 kg fyrir bómull).

7. Nú geturðu valið sjálfvirk þurrkunarstig eða ákveðinn tímasettan þurrkunartíma.

12.2 Þvottur og þurrkun - sjálfvirk stig

1. Ýtið á Auto Drying takkann ítrekað þar til skjárinn sýnir það stig þurrkunar sem óskað er eftir. Vísarnir á skjánum lýsa á þennan hátt:

a. = **Straupurrt:** fyrir bómullarefni;

b. = **Skápaþurrt:** fyrir bómull og gerviefni;

c. = **Eéristaklega þurrt:** fyrir bómullarefni.

Tíminn á skjánum er tímalengd bæði þvotts og þurrkunar, reiknað með sjálfgefinni hleðslu þvotts.



Til að þurra vel og spara orku og á styttri tíma leyfir vélin þér ekki að stilla of lágan snúningshraða fyrir þvott sem á að þvo og þurra.

2. Ýtið á Start / Pause takkann til að ræsa kerfið. PROSENSE mat hefst.

Á skjánum kviknar á vísinum fyrir læsta hurð, vísirinn fyrir gangstigið byrjar að blikka. Skjárinn sýnir einnig hversu langur tími er til loka kerfis.

12.3 Þvottur og tímasett þurrkun

1. Ýtið endurtekið á Time Drying takkann til að stilla lengd tíma sem óskað er eftir (sjá töflu „Tímasett þurrkun“ í kaflanum „Kerfi“). Vísir þurrkstigs slokknar og vísirinn kviknar.



Í hvert skipti sem þú ýtir á takkann eykst tímagildið um 5 mínútur. Skjárinn sýnir nýja lengd tíma.

2. Ýtið á Start / Pause takkann til að ræsa kerfið. Mat ProSense hefst.

Á skjánum kviknar á  vísinum fyrir læsta hurð og vísirinn fyrir keyrslustigið byrjar að blinka.

Skjárinn sýnir einnig hversu langur tími er til loka kerfis.

12.4 Í lok þurrkunarkerfis

- Vélín stöðvast sjálfkrafa.
- Hljóðmerkin heyrast (ef þau eru virk).
- Vísir  birtist á skjánum.
- Það slokknar á vísinum fyrir Start / Pause hnappinn. Það kviknar á  fyrir læsta hurð

- Ýttu á On/Off hnappinn í nokkrar sekúndur til að afvirkja heimilistækið.



Nokkrum mínútum eftir lok kerfis slekkur vélín sjálfkrafa á sér með orkusparnaðarkerfinu.

1. Taktu þvottinn úr vélinni.
2. Verið viss um að tromlan sé tóm.



Eftir þurrkunarstigið hreinsið tromlu, innsigli og hurð að innan með blautum klút.

13. DAGLEG NOTKUN - EINGÖNGU ÞURRKUN

AÐVÖRUN!

Sjá kafla um Öryggismál.



Þessi vél er sjálfvirk þvottavél og þurrkari.

13.1 Undirbúningur þurrkunar

1. Ýtið á On/Off takkann í nokkrar sekúndur til að kveikja á vélinni.



Í kerfi sem er eingöngu fyrir þurrkun sýnir skjárinn ekki hámarkshleðslu og ProSense áætlunin er afvirkjað.

2. Setjið eina flík í einu í vélina.
3. Snúðið kerfisskífu að kerfi sem hentar þeim þvotti sem þurrka skal.
4. Ýttu á MODE takkann tvisvar til að sleppa þvotti og framkvæma eingöngu þurrkun.

Vísirinn Dry logar. Vísarnir  og



— = ≡ birtast á skjánum.



Þegar þurrkað er mikið magn af þvotti, gakktu úr skugga um að þvotturinn sé ekki rúllaður upp og að honum sé dreift jafnt í tromlunni, til að tryggja sem besta þurrkun.

13.2 Þurrkun - sjálfvirk stig

1. Ýtið á Auto Drying takkann ítrekað þar til skjárinn sýnir það stig þurrkunar sem óskað er eftir. Vísarnir á skjánum lýsa á þennan hátt:

a.  = ≡ **Strapþurr:** fyrir bómullarefni;

b.  = ≡ **Skápapurr:** fyrir bómull og gerviefni;

c.  = ≡ **Eirstaklega purr:** fyrir bómullarefni.

Skjárinn sýnir lengd þurrkunarkerfis.



Til að þurrka vel og spara orku og á styttri tíma leyfir vélin þér ekki að stilla of lágan snúningshraða fyrir þvott sem á að þvo og þurrka.

2. Ýtið á Start / Pause takkann til að ræsa kerfið.

Á skjánum kviknar á vísinum fyrir læsta hurð, vísirinn fyrir gangstigið byrjar að blikka. Skjárinn sýnir einnig hversu langur tími er til loka kerfis.

13.3 Tímasett þurrkun

1. Ýtið endurtekið á Time Drying takkann til að stilla lengd tíma sem óskað er eftir (sjá töflu „Tímasett þurrkun“ í kaflanum „Kerfi“). Vísir þurrkstigs slokknar og vísirinn kviknar.

Í hvert skipti sem þú ýtir á takkann eykst tímagildið um 5 mínútur. Skjárinn sýnir nýja lengd tíma.

2. Ýtið á Start / Pause takkann til að ræsa kerfið.

Á skjánum kviknar á vísinum fyrir læsta hurð og vísirinn fyrir keyrslustigið byrjar að blikka.

Skjárinn sýnir einnig hversu langur tími er til loka kerfis.

13.4 Í lok þurrkunarkerfis

- Vélin stöðvast sjálfkrafa.
- Hljóðmerkin heyrast (ef þau eru virk).
- Vísir birtist á skjánum.
- Það slokknar á vísinum fyrir Start / Pause hnappinn. Það kviknar á fyrir læsta hurð
- Ýttu á On/Off hnappinn í nokkrar sekúndur til að afvirkja heimilistækið.



Nokkrum mínútum eftir lok kerfis slekkur vélin sjálfkrafa á sér með orkusparnaðarkerfinu.

1. Taktu þvottinn úr vélinni.
2. Verið viss um að tromlan sé tóm.



Eftir þurrkunarstigið hreinsið tromlu, innsigli og hurð að innan með blautum klút.

14. LÓ Á FLÍKUM

Í þvotta- og/eða þurrkunarstiginu geta sumar gerðir af efni (svampur, ull, peysa) losað um ló.

Lóin sem losnaði gæti fest sig við efni í næstu lotu.

Þessi óþægindi aukast með tækilegum efnum.

Til að koma í veg fyrir ló í þvottinum skaltu:

- Að þvo ekki dökk efni eftir að þú hefur þvegið og þurrkað ljósan þvott (handklæði, ull, peysu) og öfugt.
- Að þurrka þessa tegund efnis utandyra eftir fyrsta þvott.
- Hreinsa síu frárennslis.
- Eftir þurrkunarstigið, hreinsið tóma tromlu, innsigli og hurð að innan með blautum klút.

Til að fjarlægja ló í tromlu, stilltu sérstakt kerfi:

- Tæmið tromluna.
- Hreinsið tromlu, pakkningu og hurð að innan með blautum klút.
- Stilltu skolunarkerfið.
- Ýttu samtímis á Spin og Time Save hnappana þar til skjárinn sýnir **CLE** til að virkja þvottaaðgerðina.
- Ýtið á Start / Pause takkann til að ræsa kerfið.



Ef heimilistækið er mikið notað skaltu nota **CLE** kerfið reglulega. Sjá kafla um 'Umhirðu og hreinsun í viðhaldsþvotti'.

15. UMHIRÐA OG HREINSUN

AÐVÖRUN!

Sjá kafla um Öryggismál.

15.1 Reglubundin hreinsunaráætlun

Regluleg hreinsun hjálpar til við að framlengja líftíma tækisins.

Hafðu hurðina og þvottaefnisskammtarann opinn til að fá loftræstingu og losna við rakann inni í tækinu.

Ef tækið er ekki í notkun í langan tíma: lokaðu fyrir vatnskranann og taktu tækið úr sambandi.

Regluleg hreinsunaráætlun til viðmiðunar:

Kalkhreinsun	Tvisvar á ári
Viðhaldspvottur	Einu sinni í mánuði
Þrifa dyrainnsigli	Á tveggja mánaða fresti
Hreinsa tromlu	Á tveggja mánaða fresti
Fjarlægja ló innan úr tromlunni	Skoðaðu tvisvar í mánuði ¹⁾
Hreinsa þvottaefnis-skammtara	Á tveggja mánaða fresti
Hreinsa síu frárennli-spumpu	Tvisvar á ári
Hreinsa inntaksslönguna og lokasíu	Tvisvar á ári

1) „Ló á flíkum“ kaflann.

15.2 Að fjarlægja aðskotahluti



Vertu viss um að vasar séu tómir og að lausar einingar séu bundnar upp áður en þú keyrir þína lotu.

Fjarlægðu aðskotahluti, (svo sem málmklemmur, hnappa, mynt o.s.frv) sem þú finnur ef til vill í innsigli dyra, síum og tromlunni. Sjá málsgreinarnar „Innsigli dyra með tvöfaldri gildrubrún“, „Tromlan hreinsuð“, „Sía frárennslislöngu hreinsuð“ og „Inntaksslanga og lokasía hreinsuð“. Farðu varlega með gluggatjöld. Fjarlægðu krókana

og settu gluggatjöldin í þvottanet eða koddaver. Vinsamlega hafðu samband við viðurkenndu þjónustumiðstöðina ef þörf krefur.

15.3 Hreinsun að utanverðu

Hreinsaðu heimilistækið eingöngu með mildri sápu og volgu vatni. Þurrkaðu alla fleti til fulls.

Ekki nota ræstisvampa eða hverskyns efni sem rispar.

VARÚÐ!

Ekki nota alkóhól, leysiefni eða kemískar vörur.

VARÚÐ!

Hreinsaðu ekki málmfleti með hreinsiefni á klórgrunni.

15.4 Kalkhreinsun



Ef vatnið á þínu svæði er hart eða meðalhart, mælum við með að þú notir vatnsmýkingarefni fyrir þvottavélar (kalkhreinsun af og til). Vatnið er hart eða meðalhart þegar hörkustig þess nær yfir 8dH.

Kannaðu reglulega tromluna til að athuga með kalkskán.



Fylgdu alltaf leiðbeiningunum sem er að finna á umbúðum vörunnar.

15.5 Viðhaldspvottur

Endurtekin og langvarandi notkun lághitakerfa getur valdið útfellingum þvottaefnis, kuskleifum og bakteríuvexti inni í tromlunni og í belgnum.

Til að koma í veg fyrir þessar útfellingar og til að hreinsa innri hluta heimilistækisins skal keyra viðhaldspvott reglulega (að minnsta kosti mánaðarlega).

Keyrðu bómullarkerfið á hæsta hitastigi og með svolitlu þvottadufti, eða keyrðu Machine Clean kerfið ef það er í boði.

15.6 Hurðarþétting

Þetta heimilistæki er útbúið **sjálfhreinsandi tæmingarkerfi**, sem tæmir með vatninu léttar lótfefjar sem detta úr fötunum. Skoðaðu þéttinguna reglulega og hreinsaðu hana ef nauðsyn krefur eins og lýst er á eftirfarandi skýringarmynd. Hægt er að sækja smápeninga, hnappa og aðra smáhluti í lok lotunnar.

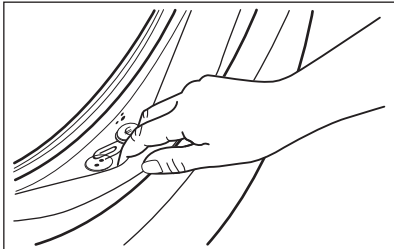

Hreinsaðu þegar þörf er á með ammóníakkrem hreinisefni án þess að rispa yfirborð þéttingarinnar



Fylgdu alltaf leiðbeiningunum sem er að finna á umbúðum vörunnar.

15.7 Tromlan hreinsuð

Kannaðu tromluna reglulega til að koma í veg fyrir óvelkomnar útfellingar. Hreinsaðu tromluna með sérstökum vörum fyrir ryðfrítt stál.



Fylgdu alltaf leiðbeiningunum sem er að finna á umbúðum vörunnar. Ekki þrifa tromluna með ryðhreinsivörum sem innihalda syru, ræstivörum sem innihalda klór eða járn, eða með stál.

Fyrir vandlega hreinsun:

1. Hreinsaðu tromluna með sérstökum vörum fyrir ryðfrítt stál.
2. Keyrðu stutt bómullarþvottakerfi á miklum hita með tóma tromlu og með svolitlu þvottaefni eða, ef tiltækt, keyrðu Machine Clean þvottakerfið.

15.8 Þvottaefnisskammtarinn hreinsaður

Til að koma í veg fyrir mögulega útfellingu þurrkaðs þvottaefnis eða mýkingarefnisköggla og/eða myndun myglu í skömmtunarhólfi þvottaefnisins, skaltu framkvæma eftirfarandi hreinsunarferli á tveggja mánaða fresti eins og útskýrt er á eftirfarandi skýringarmyndum:

1. Opnaðu skúffuna. Ýttu hespunni niður á við eins og gefið er til kynna á myndinni og togaðu hana út.

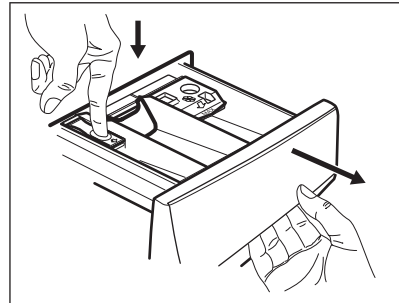

2. Fjarlægðu efsta hluta hólfsins fyrir aukaefni til að auðvelda hreinsun. Gakktu úr skugga um að allar þvottaefnisleifar séu fjarlægðar úr efri og neðri hlutum skotsins. Notaðu lítinn bursta til að hreinsa skotið.

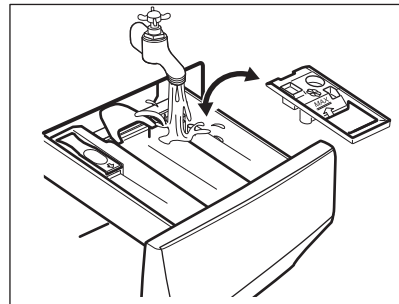

3. Skolaðu skúffuna fyrir þvottaefni undir volgu rennandi vatni til að fjarlægja allan vott af uppsöfnuðu þvottaefni. Eftir hreinsun skaltu setja efsta hlutann aftur á sinn stað.

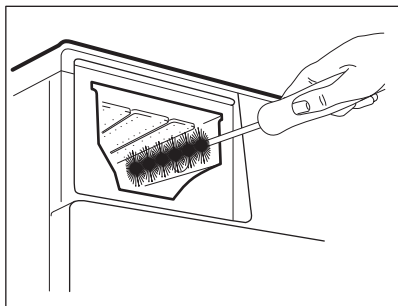

4. Settu þvottaefnisskúffuna inn í stýribrautirnar og lokaðu henni. Keyrðu skolonarkerfið án þess að hafa fót í tromlunni.

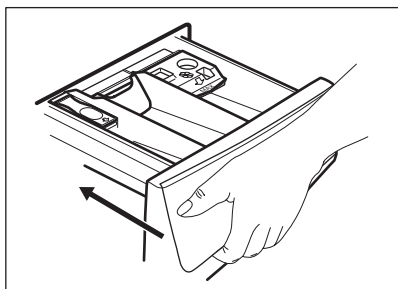

15.9 Tæmingardælusían hreinsuð

⚠ AÐVÖRUN!

Aftengdu klóna frá rafmagnsinnstungunni.



Athugaðu tæmingardælusíuna reglulega og gakkðu úr skugga um að hún sé hrein.

Hreinsaðu tæmingardælusíuna ef:

- Heimilistækið tappar ekki af vatninu.
- Tromlan snýst ekki.
- Heimilistækið gefur frá sér óvenjulegt hjjóð út af stíflu í tæmingardælunni.
- Skjárinn sýnir aðvörunarkóðann **E20**.

⚠ AÐVÖRUN!

- Ekki fjarlægja síuna á meðan heimilistækið er í gangi.
- Ekki hreinsa dæluna ef vatnið í heimilistækinu er heitt. Bíddu þar til vatnið kólnar

Hreinsaðu dælusíuna eins og lýst er á eftirfarandi skýringarmyndum:

Hafðu ávallt tusku við höndina til að þurrka upp leka þegar sían er fjarlægð.

1. Opnaðu dæluhlífina.

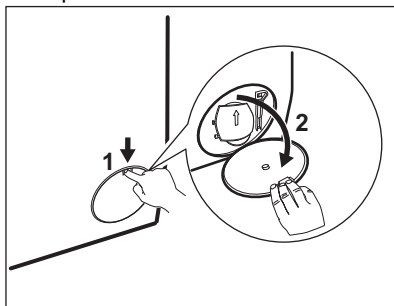

2. Settu hentuga skál undir tæmingardæluúguna til að taka við vatninu sem rennur út.

3. Opnaðu rennuna niður á við. Hafðu ávallt tusku við höndina til að þurrka upp leka þegar sían er fjarlægð.

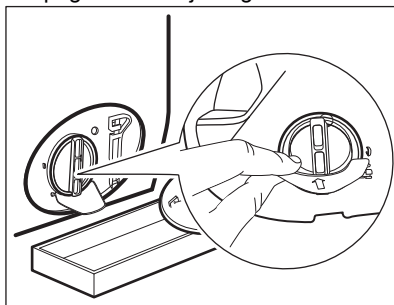

4. Snúðu síunni 180 gráður rangsælis til að opna hana, án þess að fjarlægja. Láttu vatnið renna út.

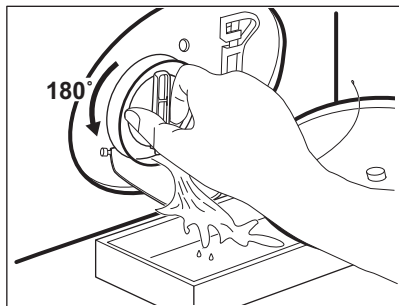

5. Þegar skálin er full af vatni skaltu snúa síunni til baka og tæma ílátið.
6. Endurtaktu skref 4 og 5 þar til vatnið hættir að renna út.
7. Snúðu síunni rangsælis til að fjarlægja hana.

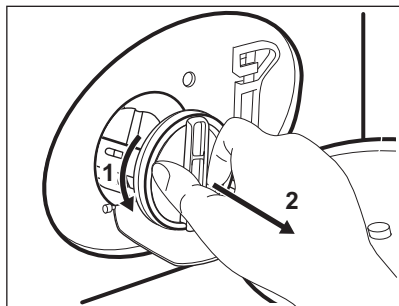

8. Er nauðsyn krefur skaltu fjarlægja ló og hluti úr síuskotinu.
9. Gakktu úr skugga um að dæluhjól dæluunnar geti snúist. Ef það snýst ekki skaltu hafa samband við viðurkennda þjónustumiðstöð.

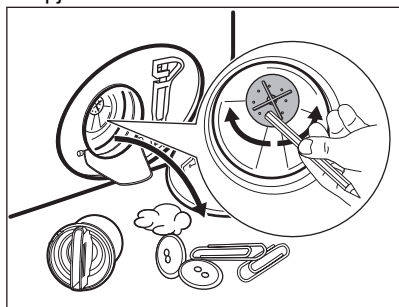

10. Hreinsðu síuna undir vatnskrananum.

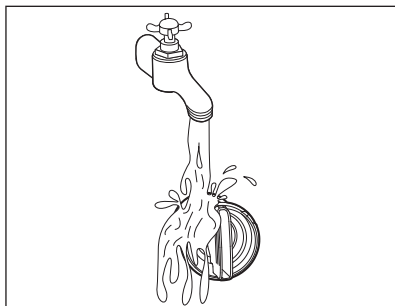

11. Settu síuna aftur inn í sérstöku stýringarnar með því að snúa henni réttisælis. Gættu þess að herða síuna rétt til að hindra leka.

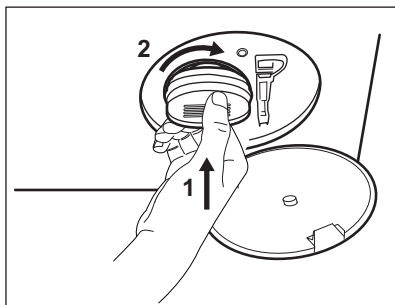

12. Lokaðu dæluhlífinni.

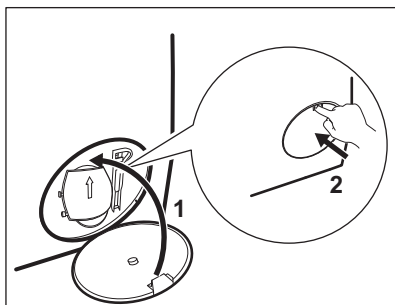

Þegar vatn er tæmt úr vélinni með neyðartæmingu þarf að gera tæmingarkerfið virkt aftur:

- a. Settu 2 lítra af vatni í aðalþvottahólf þvottaefnisskammtara.
- b. Ræstu kerfið til að tæma af vatnið.

15.10 Inntaksslanga og lokasía hreinsuð

Mælt er með að hreinsa bæði síurnar á inntaksslöngunni og lokann tvisvar á ári, til að fjarlægja allar útfellingar sem safnast hafa upp með tímanum. Haltu áfram eins og lýst er í eftirfarandi skýringarmyndum til að þrifa síurnar:

1. Fjarlægðu inntaksslönguna af kraninum og hreinsaðu síuna.

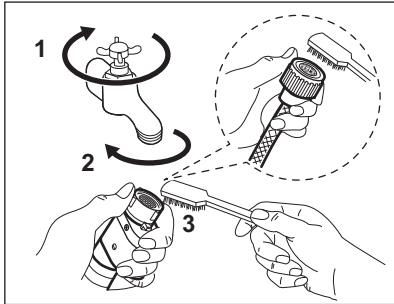

2. Fjarlægðu inntaksslönguna frá heimilistækinu með því að losa hringróna.

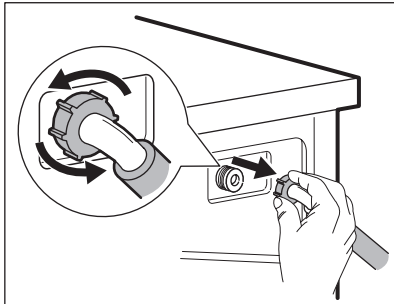

3. Hreinsaðu lokasíuna aftan á heimilistækinu með tannbursta.

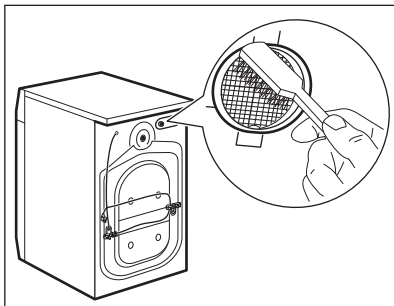

4. Þegar þú tengir slönguna aftur við bak heimilistækisins skaltu snúa henni til vinstri eða hægri (ekki í lóðréttu stöðu) eftir staðsetningu vatnskranans.

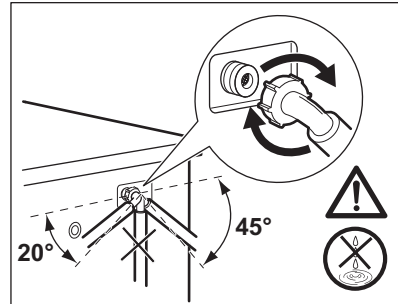

15.11 Neyðartæming

Ef heimilistækið getur ekki tæmt sig af vatni skal framkvæma sama ferlið sem lýst er í efnisgreininni „Tæmingardælusian hreinsuð“. Ef nauðsyn krefur skaltu hreinsa dæluna.

Þegar vatn er tæmt úr vélinni með neyðartæmingu þarf að gera tæmingarkerfið virkt aftur:

1. Settu 2 lítra af vatni í aðalþvottahólf þvottaefnisskammtara.
2. Ræstu kerfið til að tæma af vatnið.

15.12 Frostvarnir

Ef heimilistækið er uppsett á svæði þar sem hitastigið getur verið um eða lægra en 0°C þarf að fjarlægja vatnið sem verður eftir í inntaksslöngunni og tæmingardælunni.

1. Aftengdu klóna frá rafmagnsinnstungunni.
2. Skrúfaðu fyrir vatnskranann.
3. Settu báða enda inntaksslöngunnar ofan í ílát og láttu vatnið renna úr slöngunni.
4. Tæmdu tæmingardæluna. Sjá verklag við neyðartæmingu.
5. Þegar tæmingardælan hefur tæmst skaltu festa inntaksslönguna aftur á.

⚠️ AÐVÖRUN!

Gættu þess að hitastigið sé yfir 0°C áður en þú notar heimilistækið aftur. Framleiðandinn ber ekki ábyrgð á skemmdum sem verða af völdum lágs hitastigs.

16. BILANALET

⚠ AÐVÖRUN!

Sjá kafla um Öryggismál.

16.1 Viðvörðunarkóðar og hugsanlegar bilanir

Heimilistækið ræstist ekki eða stöðvast þegar það er í gangi. Reyndu fyrst að finna lausn á vandanum (sjá töflurnar).

⚠ AÐVÖRUN!

Slökktu á heimilistækinu áður en athuganir eru framkvæmdar.

Skjárinn sýnir viðvörðunarkóða fyrir sum vandamál, og Start / Pause hnappurinn gæti blikkað viðstöðulaust:



Ef heimilistækið er yfirhlaðið, skaltu fjarlægja nokkrar flíkur úr tromlunni og/eða halda hurðinni inni og snerta um leið Start / Pause hnappinn þar til vísirinn  hættir að leiftra (sjá myndina að neðan).

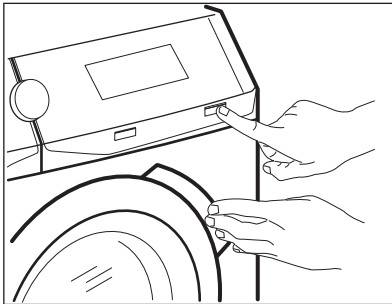

Vandamál	Möguleg lausn
E 10 Heimilistækið fyllist ekki almenninglega af vatni.	<ul style="list-style-type: none">• Gættu þess að skrúfað sé frá vatnskrananum.• Gættu þess að vatnsþrýstingurinn á kerfinu sé ekki of lágur. Til að afla þessara upplýsinga skaltu hafa samband við vatnsveituna á staðnum.• Gættu þess að vatnskraninn sé ekki stíflaður.• Gakktu úr skugga um að engar beygjur, skemmdir, eða sveigjur séu á inntaksslöngunni.• Gakktu úr skugga um að tenging vatnsinntaksslöngunnar sé rétt.• Gakktu úr skugga um að sían í inntaksslöngunni og sían í lokanum séu ekki stíflaðar. Sjá „Umhirða og hreinsun“.

E20

Heimilistækið tappar ekki af vatninu.

- Gættu þess að vatnslásinn sé ekki stíflaður.
- Gakktu úr skugga um að engar beygjur eða sveigjur séu á tæmingarslöngunni.
- Gakktu úr skugga um að tæmingarsían sé ekki stífluð. Hreinsaðu síuna ef nauðsyn krefur. Sjá „Umhirða og hreinsun“.
- Gakktu úr skugga um að tenging tæmingarslöngunnar sé rétt.
- Stilltu tæmingarkerfið ef þú stillir kerfi án tæmingarstigs.
- Stilltu tæmingarkerfið ef þú stillir valkost sem lýkur með vatn í belgnum.

E40

Hurð heimilistækisins er opin eða var ekki lokað rétt.

- Gættu þess að hurð heimilistækisins sé lokað.

E91

Innri villa. Engin samskipti milli rafrænna eininga heimilistækisins.

- Þvottakerfinu var ekki almennilega lokið eða heimilistækið stöðvaðist of snemma. Slökktu á heimilistækinu og kveiktu á því aftur.
- Ef aðvörunkóðinn birtist aftur skaltu hafa samband við viðurkennda þjónustumiðstöð.

EKO

Rafmagnið er óstöðugt.

- Bíddu þar til rafmagnstenging er stöðug.

EFO

Flæðivörnin er á.

- Aftengdu heimilistækið og skrúfaðu fyrir vatnskranann. Hafðu samband við viðurkennda þjónustumiðstöð.

Ef skjárinn sýnir aðra viðvörunkóða, óvirkjaðu og virkjaðu tækið. Ef vandamálið heldur áfram skaltu hafa samband við viðurkennda þjónustumiðstöð.

Ef ske kynni að annað vandamál komi upp með heimilistækið, skaltu skoða töfluna hér að neðan fyrir hugsanlegar lausnir.

Vandamál	Möguleg lausn
Kerfið fer ekki gang.	<ul style="list-style-type: none">• Gættu þess að klóin sé tengd við rafmagnsinnstunguna.• Gættu þess að hurð heimilistækisins sé lokað.• Gakktu úr skugga um að engin ónýtt öryggi séu í öryggjahólfinu.• Gakktu úr skugga um að Start / Pause hafi verið snertur.• Ef seinkuð ræsing er stillt skaltu afturkalla stillinguna eða bíða eftir að niðurtalningu ljúki.• Afvirkjaðu aðgerðina Barnalæsing ef kveikt er á henni.• Athugaðu stöðu hnúðsins á valda kerfinu.
Heimilistækið fyllist af vatni og tæmist strax aftur.	<ul style="list-style-type: none">• Gakktu úr skugga um að frárennisslanga sé í rétttri stöðu. Slangan kann að vera staðsett of lágt. Sjá „Leiðbeiningar um uppsetningu“.
Vindingarstigið virkar ekki eða þvottalotn stendur lengur en venjulega.	<ul style="list-style-type: none">• Stilltu á vindingarkerfi.• Gakktu úr skugga um að tæmingarsían sé ekki stífluð. Hreinsaðu síuna ef nauðsyn krefur. Sjá „Umhirða og hreinsun“.• Hagræddu hlutunum í tunnunni og byrjaðu snúningslotuna aftur. Þetta vandamál kann að stafa af jafnvægisvandamálum.

Vandamál	Möguleg lausn
Það er vatn á gólfinu.	<ul style="list-style-type: none"> Gakktu úr skugga um að tengingar vatnsslönganna séu þéttar og að ekki loki vatn. Gættu þess að engar skemmdir séu á vatnsinntaksslöngunni og tæmingar-slöngunni. Gakktu úr skugga um að þú notir rétt þvottaefni og í réttu magni.
Ekki er hægt að opna lok heimilistækisins.	<ul style="list-style-type: none"> Gakktu úr skugga um að þvottakerfi sem lýkur með vatn í belgnum hafi ekki verið valið. Gakktu úr skugga um að þvottakerfinu sé lokið. Stílltu tæmingar- eða vindingarkerfi ef vatn er í tromlunni. Gakktu úr skugga um að heimilistækið sé tengt við rafmagn. Þetta vandamál getur orsakast af bilun í heimilistækinu. Hafðu samband við viðurkennda þjónustumiðstöð.
Heimilistækið gefur frá sér óvenjulegt hljóð og titrar.	<ul style="list-style-type: none"> Gakktu úr skugga um að hallastilling heimilistækisins sé rétt. Sjá „Leiðbeiningar um uppsetningu“. Gakktu úr skugga um að umbúðirnar og/eða flutningsboltarnir séu fjarlægð. Sjá „Leiðbeiningar um uppsetningu“. Meiri þvott bætt í tromluna. Hleðslan kann að vera of lítil.
Lengd kerfisins eykst eða minnkar meðan á framkvæmd kerfisins stendur.	<ul style="list-style-type: none"> ProSense System getur aðlagð tímalengd kerfisins í samræmi við tegund og hleðslumagn þvottar. Skoðaðu „ProSense System Hleðslugreining“ í kaflanum „Dagleg notkun“.
Útkoma þvottar er ekki fullnægjandi.	<ul style="list-style-type: none"> Auktu þvottaefnismagnið eða notaðu aðra tegund. Notaðu sérstakar vörur til að fjarlægja erfiða bletti áður en þú þværð þvottinn. Gakktu úr skugga um að þú stillir á rétt hitastig. Minnkaðu hleðsluna í þvottinum.
Of mikil froða í tromlunni meðan á þvottalotu stendur.	<ul style="list-style-type: none"> Minnkaðu magn þvottaefnis eða fjölda tafna eða einskammta þvottaefni.
Eftir þvottalotuna eru þvottaefnisleifar í skammtaraskúfunni.	<ul style="list-style-type: none"> Gakktu úr skugga um að speldið sé í réttri stöðu (UPP fyrir duftþvottaefni - NIÐUR fyrir fljótandi þvottaefni). Gakktu úr skugga um að þú hafir notað þvottaefnisskammtarann í samræmi við ábendingarnar sem gefnar eru í þessari notandahandbók.
Heimilistækið þurrkar ekki eða þurrkar ekki með réttum hætti.	<ul style="list-style-type: none"> Skrúfaðu frá vatnskrananum. Gættu þess að tæmingarsían sé ekki stífluð. Minnkaðu magnið af þvotti. Gakktu úr skugga um að þú hafir stillt rétta lotu. Ef nauðsyn krefur skaltu stilla aftur stuttan þurrkítíma.
Þvotturinn er fullur af marglitu kuski.	<p>Þvotturinn sem var þveginn í lotunni á undan losaði ló í öðrum lit:</p> <ul style="list-style-type: none"> Þurrkunarlotan hjálpar til við að eyða einhverju kuski. Þrífðu fötin með kuskhreinsi. <p>Ef um er að ræða óhóflegt magn af ló í tromlunni vísast til efnisgreinarinnar „Ló á flíkum“ fyrir frekari upplýsingar.</p>

Eftir athuginuna skaltu setja heimilistækið af stað. Þvottakerfið heldur áfram frá þeim stað sem gripið var inn í.

Ef vandamálið kemur aftur upp skaltu hafa samband við viðurkennda þjónustumiðstöð.

Þau nauðsynlegu gögn sem þjónustumiðstöðin þarf á að halda eru á merkiplötunni.

17. NOTKUNARGILDI

17.1 Inngangur



QR-kóðinn á orkumerkingunni sem fylgir þessu tæki, gefur upp tengil á vefsíðu varðandi upplýsingar um frammistöðu tækisins í gagnagrunni EU EPREL. Geymdu orkumerkimiðann til uppflettingar ásamt notandahandbókinni og öllum öðrum skjölum sem fylgja með þessu heimilistæki.

Það er einnig mögulegt að nálgast sömu upplýsingar í EPREL með því nota tengilinn <https://eprel.ec.europa.eu> og nafn tegundar og framleiðslunúmer sem hægt er að finna á kennispjaldi heimilistækisins.

17.2 Samkvæmt reglugerð framkvæmdastjórnar ESB 2019/2023 og úkraínsku tilskipunarinnar 834/2023

Einungis þvottur

Eco 40-60 þvotta-kerfi	kg	kWh	Lítrar	hh:mm	% 1)	°C	s/mín ²)
Fullhlaðin vél	9.0	0.805	60.0	03:48	44.0	37.0	1600
Hálffhlaðin vél	4.5	0.480	45.0	02:53	44.0	30.0	1600
Fjórðungshlaðin vél	2.5	0.235	31.0	02:50	45.0	24.0	1600

1) Raki sem eftir er þegar vindu er lokið. Því meiri sem snúningshraðinn er, því hærra hljóð heyrst og því minni er rakinn sem eftir er.

2) Hámarks vindingarhraði.

Lota þvottar og þurrkunar

Eco 40-60 kerfi and Cupboard dry stig	kg	kWh	Lítrar	hh:mm	% 1)	°C	s/mín ²)
Fullhlaðin vél	5,0	3.255	76.0	05:55	0.00	35.0	1600

Eco 40-60 kerfi and Cupboard dry stig	kg	kWh	Lítrar	hh:mm	% 1)	°C	s/mín ²)
Hálfblaðin vél	2,5	1.750	42.0	04:20	0.00	32.0	1600

1) Raki sem eftir er þegar vindu er lokið. Því meiri sem snúningshraðinn er, því hærra hljóð heyrir og því minni er rakinn sem eftir er.

2) Hámarks vindingarhraði.

Orkunotkun í mismunandi hömum

Af (W)	Biðstaða (W)	Seinkuð ræsing (W)
0,50	0,50	4,00

Tími fyrir haminn Af/Biðstaða er hámark 15 mínútur.

17.3 Algeng kerfi - einungis þvottur



Þessi gildi eru aðeins til hliðsjónar.

Kerfi	kg	kWh	Lítrar	hh:mm	% 1)	°C	s/mín ²)
Cottons ³⁾ 95°C	9.0	2.800	100.0	03:30	44.0	85.0	1600
Cottons 60°C	9.0	1.950	95.0	03:10	44.0	55.0	1600
Cottons ⁴⁾ 20°C	9.0	0.350	95.0	03:00	44.0	20.0	1600
Synthetics 40°C	3.0	0.600	60.0	02:10	35.0	40.0	1200
Delicates ⁵⁾ 30°C	2.0	0.350	55.0	01:10	35.0	30.0	1200
Wool 30°C	1.5	0.250	50.0	01:10	30.0	30.0	1200

1) Raki sem eftir er þegar vindu er lokið. Því meiri sem snúningshraðinn er, því hærra hljóð heyrir og því minni er rakinn sem eftir er.

2) Hámarks vindingarhraði.

3) Hentar fyrir þvott á mjög óhreinum vefnaði.

4) Viðeigandi fyrir þvott á lítillga óhreinum bómull, gerviefni og blönduðu efni.

5) Einnig er hægt að nota flýtipvottakerfi fyrir lítið óhreinan þvott.

17.4 Algeng kerfi - þvottur og þurrkun



Þessi gildi eru aðeins til hliðsjónar.

Kerfi	kg	kWh	Lítrar	hh:mm	% 1)	°C	s/min ²⁾
Synthetics 40°C	3.0	1.800	70.0	03:25	1.00	40.0	1200

1) Raki sem eftir er þegar vindu er lokið. Því meiri sem snúningshraðinn er, því hærra hljóð heyrst og því minni er rakinn sem eftir er.

2) Hámarksvindingarhraði.

18. HRAÐLEIÐBEININGAR

18.1 Dagleg notkun

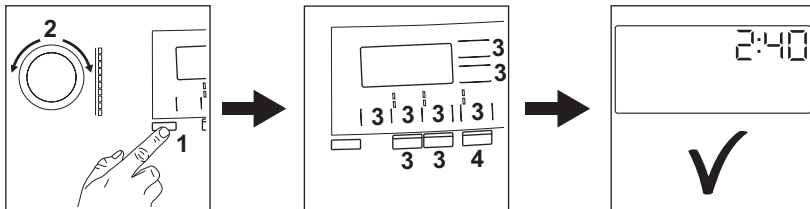

- Tengdu klóna við rafmagnsinnstunguna.
- Skrófaðu frá vatnskrananum.
- Ýttu á **On/Off** hnappinn til að kveikja á heimilistækinu (1).
- Snúðu kerfisskífunni til að velja óskað þvottakerfi (2).
- Stilltu óskaða valkosti með því að nota samsvarandi snertihnappa (3).
- Settu þvottinn í tromluna, eina flík í einu án þess að fara umfram ráðlagða hámarkshleðslu. Lokaðu hurðinni og gakktu úr skugga um að enginn þvottur sé á milli þéttikantsins og hurðarinnar.
- Helltu þvottaefni og öðrum meðferðarefnum í rétt hólfi í þvottaefnisskammtaranum.
- Til að setja þvottakerfið í gang skaltu snerta **Start / Pause** hnappinn (4).
- Heimilistækið fer í gang.
- Við lok þvottakerfisins skaltu fjarlægja þvottinn.
- Ýttu á **On/Off** hnappinn til að slökkva á heimilistækinu.

18.2 Tæmingardælusían hreinsuð

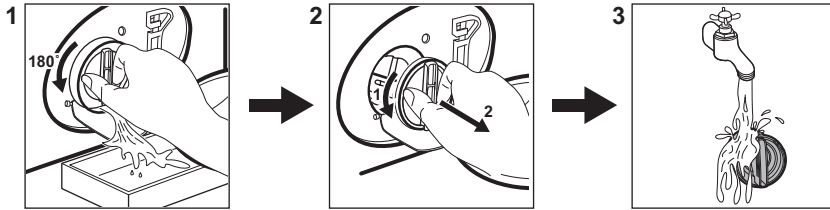

Hreinsaðu síuna reglulega og sérstaklega ef aðvörunarkóðinn **E20** birtist á skjánum.

18.3 Kerfi

Kerfi Sjálfgengið hitastig Hitasvið	Hámarksálag	Lýsing á kerfi
Eco 40-60 (Einungis þvottur) 1)	9,0 kg	
Eco 40-60 + Skáppurrkastig (Þvotta- & þurrkunarstig) 2)	5,0 kg	Hvít bómull og litföst bómull. Miðlungs óhreinn þvottur.
Eco 40-60 + Skáppurrstig (Dry only stig)	5,0 kg	Hvít bómull og litföst bómull.
Cottons	9,0 kg	Hvít bómull og lituð bómull. Miðlungs óhreinn, óhreinn eða lítið óhreinn þvottur.
Synthetics	3,0 kg	Fatnaður úr gerviefnum eða blönduðum efnum. Miðlungs óhreinn þvottur.
Delicates	2,0 kg	Viðkvæm efni eins og akrýl, viskós og blönduð efni sem útheimta mildari þvott. Miðlungs óhreinn og lítið óhreinn þvottur.
Wool	1,5 kg	Ull sem má þvo í þvottavél, ull sem má þvo í höndunum og önnur efni með «handþvottur» merkinu³⁾
Outdoor	2,0 kg	Nútímaíþróttafatnaður til notkunar utanhúss.
Hygiene	9,0 kg	Hvítur bómullarþvottur. Þetta kerfi fjarlægir meira en 99,99% af bakteríum og vírusum ⁴⁾
Quick 20' Wash&Dry 60'	1,0 kg	Þvottakerfi til að þvo allt að 1 kg hleðslu af blönduðum gerviefnaskyrtum á aðeins 20 mínútum. Bættu við þurrkstigi til að fá heildar OneGo (þvotta- og þurrkmeðferð) á aðeins 60 mínútum.
Steam	1,0 kg	Bómullar- og gerviefnisflíkur sem þarf að slétta úr.

Kerfi Sjálfgæfið hitastig Hitasvið	Hámarksálag	Lýsing á kerfi
Rinse	9.0 kg	Til að skola og vinda þvottinn. Öll efni nema ullarefni og mjög viðkvæm efni. Dragðu úr vinduhræða í samræmi við tegund þvotts.

1) Samkvæmt reglugerð framkvæmdastjórnar ESB 2019/2023 og úkraínsku tilskipunarinnar 834/2023. Þetta kerfi við sjálfgæfið hitastig og vinduhræða, aðeins í þvottaham, með uppgefna afkastagetu 9.0 kg getur þvegið venjulega óhreinan þvott sem gefið er upp að megi þvo við 40°C eða 60°C saman í sömu lotu.



Fyrir náð hitastig í þvottinum, tímalengd kerfis og önnur gögn, vinsamlega skoðaðu kaflann „Notkunargildi“. Ahrifarikustu kerfin varðand orkunotkun eru yfirleitt þau sem vinna á lægra hitastigi yfir lengra tímabil.

2) Samkvæmt reglugerð framkvæmdastjórnar ESB 2019/2023 og úkraínsku tilskipunarinnar 834/2023. Þetta kerfi við sjálfgæfið hitastig og snúningshræða, aðeins í þvottaham og þurrkham, með uppgefna afkastagetu 5.0 og skápaþurra stillingu, getur þvegið og þurrkað miðlungs óhreinan þvott sem gefið er upp að megi þvo við 40°C eða 60°C saman í sömu lotu og eftir þurrkferlið er hægt að ganga frá þvottinum inn í skáp.

3) Í þessari lotu snýst tromlan rólega til að tryggja mildan þvott. Það gæti litið út fyrir að tromlan snúist ekki eða snúist ekki almennilega.

4) Prófað fyrir Staphylococcus aureus, Enterococcus faecium, Candida albicans, Pseudomonas aeruginosa og MS2 Bacteriophage í ytri prófun sem framkvæmd var af Swisstatest Testmaterialien AG árið 2021 (prófunarskýrsla nr. 202120117).

Ef heimilistækið er hlaðið að þeirri hámarksgetu sem gefin er til kynna fyrir

hvert kerfi, þá hjálpar það til við að minnka notkun á orku og vatni.

Hentug þvottaefni fyrir hvert kerfi fyrir sig

Kerfi	Alhliða duft ¹⁾	Alhliða fljótandi þvottaefni	Fljótandi þvottaefni fyrir litaðan þvott	Viðkvæm ullarefni	Sérstök
Eco 40-60	▲	▲	▲	--	--
Cottons	▲	▲	▲	--	--
Synthetics	▲	▲	▲	--	--
Delicates	--	--	--	▲	▲
Wool	--	--	--	▲	▲
Outdoor	--	--	--	▲	▲
Hygiene	▲	▲	--	--	▲
Quick 20' Wash&Dry 60'	--	▲	▲	--	--

1) Við hitastig hærra en 60°C er mælt með notkun duftþvottaefnis.

▲ = Mælt með

-- = Ekki mælt með

18.4 Tegund þvottaefnis og magn.

- Aðeins skal nota þvottaefni og aðrar meðferðir sem eru gerð sérstaklega fyrir þvottavélar. Farðu fyrst eftir þessum almennu reglum:

- duftþvottaefni (einnig töflur og einskammta þvottaefni) fyrir allar tegundir efnis, að viðkvæmum efnum undanskildum. Kjóstu frekar duftþvottaefni sem inniheldur klór fyrir hvítan þvott og til gjörhreinsunar,
- fljótandi þvottaefni (einnig einskammta þvottaefni), helst fyrir þvott á lágu hitastigi (60°C hámark) fyrir öll efni eða sérstök þvottaefni eingöngu fyrir ull.
- Ekki blanda saman ólíkum gerðum af þvottaefni.
- Notaðu minna þvottaefni ef:
 - þú ert að þvo lítið magn,
 - þvotturinn er lítillaga óhrein,
 - það myndast mikil froða við þvott.
- Þegar þvottatöflur eða þvottabelgir eru notaðir, settu þá alltaf inn í tromluna, ekki í skammtara þvottaefnis og farðu að tilmælum framleiðandans.

Of lítið þvottaefni gæti orsakað:

- ófullnægjandi þvottaniðurstöður
- þvottamagníð verður grátt,
- fitugur fatnaður,
- mygla í tækinu.

Of mikið þvottaefni gæti orsakað:

- of mikil sápa,
- minnkuð áhrif af þvotti
- ófullnægjandi skolon,
- meiri áhrif á umhverfið.

18.5 Reglubundin hreinsunaráætlun

Regluleg hreinsun hjálpar til við að framlengja líftíma þíns tækis.

Hafðu hurðina og þvottaefnisskammtarann opinn til að fá loftræstingu og losna við rakann inni í tækinu.

Ef tækið er ekki í notkun í langan tíma: lokaðu fyrir vatnskranann og taktu tækið úr sambandi.

Regluleg hreinsunaráætlun til viðmiðunar:

Kalkhreinsun	Tvisvar á ári
Viðhaldsþvottur	Einu sinni í mánuði
Þrifa dyrainnsigli	Á tveggja mánaða fresti
Hreinsa tromlu	Á tveggja mánaða fresti
Fjarlægja ló innan úr tromlunni	Tvisvar í mánuði

Hreinsa þvottaefnis-skammtara	Á tveggja mánaða fresti
Hreinsa síu frárennli-spumpu	Tvisvar á ári
Hreinsa inntaksslönguna og lokasíu	Tvisvar á ári

Kannaðu reglulega tromluna til að athuga með kalkskán. Við mælum með að keyra lotu með tóma tromlu og kalkhreinsunarefni af og til.

Að fjarlægja aðskotahluti



Vertu viss um að vasar séu tómir og að lausar einingar séu bundnar upp áður en þú keyrir þína lotu.

Fjarlægðu aðskotahluti, (svo sem málmklemmur, hnappa, mynt o.s.frv) sem þú finnur ef til vill í innsigli dyra, síum og tromlunni. Vinsamlega hafðu samband við viðurkenndu þjónustumiðstöðina ef þörf krefur.

Hurðarþétting

Þetta heimilistæki er útbúið **sjálfhreinsandi tæmingarkerfi**, sem tæmir með vatninu léttar lótreffjar sem detta úr fötunum. Skoðaðu þéttinguna reglulega og hreinsaðu hana ef nauðsyn krefur eins og lýst er á eftirfarandi skýringarmynd. Hægt er að sækja smápeninga, hnappa og aðra smáhluti í lok lotunnar.

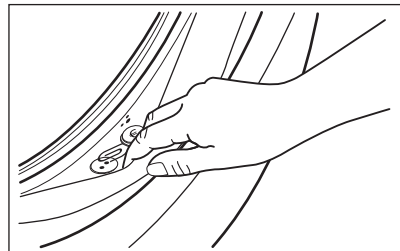

Hreinsaðu þegar þörf er á með ammóníakkrem hreinisefni án þess að rispa yfirborð þéttingarinnar

Er nauðsyn krefur skaltu fjarlægja ló og hluti úr síuskotinu.

19. UMHVERFISSJÓNARMÍÐ

Settu efni með táknuinu í endurvinnslu .
Settu umbúðirnar í viðeigandi ílát til endurvinnslu. Verndið umhverfið og heilbrigði manna með því að endurvinna raf- og rafeindabúnaðarúrgang heimilistækja.

Fargaðu ekki heimilistækjum sem merkt eru með táknuinu  með heimilisúrgangi. Skilið vörurni á staðbundna endurvinnslustöð eða hafið samband við staðaryfirvöld.

FOR PERFEKTE RESULTATER

Takk for at du valgte dette AEG-produktet. Vi har laget det for å gi deg perfekt ytelse i mange år, med innovativ teknologi som bidrar til å gjøre livet enklere – egenskaper som du kanskje ikke finner på ordinære produkter. Bruk noen minutter på å lese dette, for å få mest mulig ut av produktet.

Gå inn på nettsiden vår for å:



Få råd om bruk, brosjyrer, hjelp til feilsøking, og informasjon om service og reparasjon:

www.aeg.com/support



Registrer produktet for å få bedre service:

www.registeraeg.com



Kjøp tilbehør, forbruksvarer og originale reservedeler til produktet ditt:

www.aeg.com/shop

KUNDESTØTTE OG SERVICE

Bruk alltid originale reservedeler.

Når du kontakter vårt autoriserte servicesenter, må du sørge for at du har følgende opplysninger tilgjengelig: Modell, PNC, serienummer.

Informasjonen finner du på typeskiltet.

 Advarsel/Forsiktig – Sikkerhetsinformasjon

 Generell informasjon og tips

 Miljøinformasjon

Med forbehold om endringer.

INNHold

1. SIKKERHETSINFORMASJON.....	192
2. SIKKERHETSANVISNINGER.....	195
3. PRODUKTBEKRIVELSE.....	197
4. TEKNISKE DATA.....	198
5. MONTERING.....	198
6. BETJENINGSPANEL.....	203
7. VELGER OG KNAPPER.....	205
8. PROGRAMMER.....	207
9. FØR FØRSTE GANGS BRUK.....	215
10. INNSTILLINGER.....	215
11. DAGLIG BRUK.....	215
12. DAGLIG BRUK - VASKING OG TØR KING.....	220
13. DAGLIG BRUK – KUN TØR KING.....	221
14. LO I TØYET.....	222
15. STELL OG RENGJØRING.....	223
16. FEILSØKING.....	228
17. FORBRUKSVERDIER.....	231
18. HURTIGVEILEDNING.....	233
19. BESKYTTELSE AV MILJØET.....	237

1. ⚠ SIKKERHETSINFORMASJON



Les instruksjonene nøye før montering og bruk av produktet. Produsenten er ikke ansvarlig for personskader eller andre skader som følge av feilaktig montering eller bruk. Instruksjonene må alltid oppbevares på et trygt og tilgjengelig sted for fremtidig behov.

1.1 Sikkerhet for barn og utsatte mennesker

⚠ ADVARSEL!

Fare for kvelning, skade eller permanent uførhet.

- Dette produktet kan brukes av barn fra 8 år og oppover og personer med reduserte fysiske, sensoriske eller mentale evner eller manglende erfaring og kunnskap, dersom de får tilsyn eller instruksjoner om bruken av produktet på en sikker måte, og forstår farene som er involvert.
- Barn mellom 3 og 8 år og personer med svært omfattende og komplekse funksjonsnedsettelse må holdes på avstand fra produktet med mindre de er under tilsyn til enhver tid.
- Barn yngre enn 3 år må holdes på avstand fra produktet med mindre de er under tilsyn til enhver tid.
- Barn bør være under oppsyn for å sikre at de ikke leker med apparatet.
- Oppbevar all emballasje utilgjengelig for barn og kast den på riktig måte.
- Oppbevar vaskemidler utilgjengelig for barn.
- Hold barn og kjæledyr borte fra produktet når døren er åpen.
- Hvis produktet har en barnesikring, bør den aktiveres.
- Rengjøring og vedlikehold av produktet skal ikke utføres av barn.

1.2 Generell sikkerhet

- Dette produktet er kun for vasking og tørking av maskinvaskbar og tørkbar klesvask av husholdningstypen.
- Ikke bruk tørkefunksjonen hvis tøyet er skittent fra industrielle kjemikalier.
- Dette produktet er beregnet for bruk innendørs i husholdninger.
- Dette produktet kan brukes på kontorer, hotellrom, gjestehus og andre lignende steder hvor slik bruk ikke overstiger (gjennomsnittlig) bruk for husholdningsrom.
- Produktets spesifikasjoner må ikke endres.
- Produktet skal monteres frittstående eller under benkeplaten om det er nok plass.
- Ikke monter produktet bak en låsbar dør, en skyvedør eller en dør med et hengsel på motsatt side, som forhindrer at døren kan åpnes helt.
- Ikke sett støpselet i stikkontakten før monteringen er fullført. Kontroller at støpselet er tilgjengelig etter monteringen.
- Ventilasjonsåpningen i sokkelen må ikke blokkeres av et teppe, matte eller andre gulvbelegg.
- ADVARSEL: Produktet må ikke tilføres strøm gjennom en ekstern bryterenhet, for eksempel en tidsbryter, eller koples til en krets som regelmessig slås av og på av en annen elektrisk enhet.
- Påse at det er god luftventilasjon der produktet er installert for å unngå at uønskede gasser fra eventuelle produkter som drives med brennbart drivstoff, deriblant åpen ild, ikke blir blandet med luften i rommet.
- Avtrekksluft må ikke slippes ut i en røykkanal som brukes til avtrekksluft fra produkter som brenner gass eller annet brensel.
- Driftsvanntrykket ved inngangspunktet for vannet fra uttakstilkoblingen må være mellom 0,5 bar (0,05 MPa) og 10 bar (1,0 MPa).

- Maksimal tøymengde er 9.0 kg. Ikke overskrid den maksimale tøymengden for hvert program (se kapittelet «Programmer»).
- Produktet skal kobles til vannforsyningen med det nye medfølgende slangesettet eller andre nye slangesett fra et autorisert servicesenter.
- Gamle slangesett må ikke brukes på nytt.
- Om stikkontakten er skadet må den erstattes av produsenten, et autorisert servicesenter eller tilsvarende kvalifiserte personer for å unngå at den kan utgjøre en elektrisk fare.
- Tørk alltid av lo eller annet rusk som har samlet seg rundt produktet.
- Artikler som har blitt tilsølt med stoff som matolje eller mineralolje, aceton, alkohol, bensin, parafin, flekkjernere, terpentiner, voks og voksfjerner skal vaskes separat i varmt vann med en ekstra mengde vaskemiddel før de tørkes i vask/tørk maskinen.
- Ikke bruk produktet hvis plaggene har blitt sølt til med industrijemikalier.
- Ikke tørk uvaskede plagg i vask-tørk-søylen.
- Artikler som skumgummi (lateks), dusjhetter, vanntette tekstiler, gummiforede artikler, klær med skulderputer av skumgummi eller hodeputer av skumgummi skal ikke tørkes i vask/tørk maskinen.
- Tøymykner og lignende produkter skal kun brukes som spesifisert i bruksanvisningen fra produsenten.
- Fjern alle gjenstander fra ting som kan antennes, slik som lightere eller fyrstikker.
- **ADVARSEL:** Stopp aldri vask/tørk maskinen før den er på slutten av tørkeprogrammet, unntatt om alle plaggene fjernes raskt og legges utover slik at restvarmen forsvinner.
- Den siste delen av et vask-tørk-syklusen gjennomføres uten varme (nedkjølingsfase) for at plaggene skal bli liggende ved en temperatur som gjør at de ikke blir ødelagt.

- Ikke bruk høytrykksspyler og/eller damp til å rengjøre produktet.
- Rengjør produktet med en fuktet klut. Bruk kun nøytralt vaskemiddel. Du må aldri bruke skurende oppvaskmidler, skuresvamber, løsemidler eller metallgjenstander.
- Slå av produktet og trekk støpselet ut av stikkontakten før det utføres noe vedlikehold.

2. SIKKERHETSANVISNINGER

2.1 Montering



Installasjonen skal være i overensstemmelse med nasjonale forskrifter.

- Følg installasjonsanvisningene som følger med produktet.
- Ikke monter eller bruk produktet hvor temperaturen er under 0 °C eller hvor det kan bli utsatt for vær.
- Sørg for at produktet alltid er vertikalt under transport.
- Sørg for at det er luftsirkulasjon mellom produktet og gulvet.
- Fjern emballasjen og transportboltene.
- Sørg for at gulvet der produktet monteres er flatt, stabilt, varmebestandig og rent.
- Ta vare på transportboltene. Dersom produktet skal flyttes i fremtiden, må det festes igjen slik at trommelen er låst og ikke blir skadet.
- Vær alltid forsiktig når du flytter produktet. Det er tungt. Bruk alltid vernebriller og lukket føttøy.
- Ikke monter eller bruk et skadet produkt.
- Ikke monter apparatet et sted hvor døren til apparatet ikke kan åpnes helt.
- Juster føttene for å oppnå nødvendig avstand mellom produktet og gulvet.
- Når produktet settes på plass må det kontrolleres at det står i vater. Gjør det ikke det, justeres føttene til det er i vater.

2.2 Elektrisk tilkobling

ADVARSEL!

Fare for brann og elektrisk støt.

- ADVARSEL: Dette apparatet er konstruert for å monteres / kobles til en jordingstilkobling i bygningen.
- Bruk alltid en korrekt montert, jordat stikkontakt.
- Bruk ikke multi-plugg-adaptore og skjøteledninger.
- Ikke koble fra produktet ved å trekke i strømledningen. Trekk alltid i selve støpselet.
- Ikke ta på strømledningen eller støpselet med våte hender.

2.3 Vanntilkobling

- Inntaksvannet skal ikke være varmere enn 25 °C.
- Ikke påfør skade på vannslangene.
- La vannet renne til det er rent og klart før du kopler til nye rør eller rør som ikke er blitt brukt på lengre tid, der reparasjonsarbeid er blitt utført eller nye enheter er blitt montert (vannmålere osv.).
- Sørg for at det ikke er synlige vannlekkasjer under og etter første gangs bruk av apparatet.
- Ikke bruk en forlengingsslange dersom inntaksslengene er for korte. Kontakt det autoriserte servicesenteret for å erstatte inntaksslengen.
- Når du pakker opp apparatet er du mulig at du ser vann som renner fra avløpsslangen. Dette kommer av produkttesting av vann i fabrikk.

- Du kan forlenge avløpsslangen til maks 400 cm. Kontakt autorisert servicesenter når det gjelder den andre avløpsslangen og forlengelsen.
- Kontroller at det er tilgang til vannkranen etter monteringen.

2.4 Bruk

ADVARSEL!

Risiko for personskade, elektrisk støt, brannskader, eller skade på produktet.

- Plasser ikke brennbare produkter, eller gjenstander som er fuktet med brennbare produkter, inn i, i nærheten av eller på produktet.
- Ikke berør glasset i døren mens et vaskeprogram er i gang. Glasset kan bli varmt.
- Ikke tørk skadede enheter (raknet eller revnet) som inneholder fyll.
- Dersom skittentøyet er vasket med flekkfjerner, skal du ta en ekstra skylling før du starter tørkeprogrammet.
- Pass på å fjerne alle metallgjenstander fra tøyet.
- Tørk kun tekstiler som er egnet for å bli tørket i produktet. Følg vaskeanvisningene på plaggets vaskelapp.
- Ikke sitt eller stå på den åpne døren til produktet.
- Ikke tørk plagg som er dryppende våte i produktet.
- Ikke la varme gjenstander komme i kontakt med plastdelene på produktet.
- Fjern vaskeballen (hvis den er i bruk) før du starter et tørkeprogram.
- Bruk ikke vaskeball når du bruker et vask/tørk program.

2.5 Service

- Kontakt et autorisert servicesenter for å reparere produktet. Bruk kun originale reservedeler.
- Vær oppmerksom på at reparasjon på egen hånd eller ikke-profesjonell

reparasjon kan ha sikkerhetsmessige konsekvenser og kan ugyldiggjøre garantien.

- Følgende reservedeler er tilgjengelig i minst 10 år etter at modellen er blitt avviklet: motor og motorbørster, overføring mellom motor og trommel, pumper, støtdempere og fjærer, vasketrommel, trommelspindel og tilhørende kulelager, oppvarming og varmelementer, inkludert varmpumper, rørledninger og tilhørende utstyr inkludert slanger, ventiler, filtre og akvastopper, trykte kretskort, elektroniske skjerm, trykkbrytere, termostater og sensorer, programvare og fastvare inkludert nullstillingsprogramvare, dør, dørlåsesel og tetninger, andre tetninger, dørlåsesamling, perifere enheter av plast, slik som vaskemiddeldispensere. Varigheten kan være lengre i ditt land. For mer informasjon, besøk vår hjemmeside.
- Vær oppmerksom på at noen av disse reservedelene bare er tilgjengelige for profesjonelle reparatører, og at ikke alle reservedeler er relevante for alle modeller.
- Angående lyspæren(e) i dette produktet og reserve-lyspærene som selges separat: Disse lampene er ment å motstå ekstreme fysiske forhold i husholdningsprodukter, for eksempel temperatur, vibrasjon, fuktighet, eller er ment å signalisere informasjon om produktets driftsstatus. De er ikke ment å brukes i andre bruksområder og egner seg ikke til rombelysning.

2.6 Avfallsbehandling

- Koble produktet fra strømmen og vannforsyningen.
- Kutt av strømkabelen nær produktet og kast den.
- Fjern dørlåsen for å forhindre at barn eller dyr stenger seg inne i trommelen.
- Produkt skal avhendes i henhold til lokale krav for avhending av avfall fra elektrisk og elektronisk utstyr (EE-avfall).

3. PRODUKTBEKRIVELSE

3.1 Oversikt over produktet

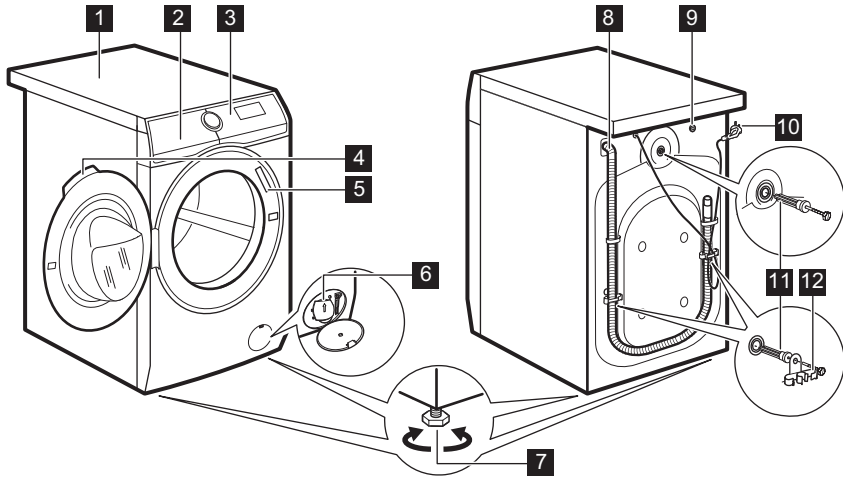

- 1 Topplate
- 2 Vaskemiddelskuff
- 3 Betjeningspanel
- 4 Dørhåndtak
- 5 Typeskilt
- 6 Avløpsumpefilter
- 7 Fot for å vatre produktet

- 8 Avløpsslange
- 9 Tilkobling til inntaksslange
- 10 Strømkabel
- 11 Transportbolter
- 12 Støtte for slange

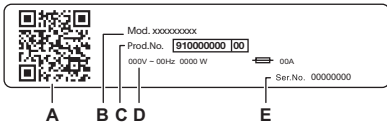

Typeskiltet rapporterer:

- A. QR-kode
- B. Modellnavn
- C. Produktnummer
- D. Elektriske klassifiseringer
- E. Serienummer

Skann **QR-koden** på produktet for å registrere produktet ditt og få mest mulig ut av det.

- Få tilgang til produktdetaljer, dokumentasjon og artikler om hvordan du bruker de beste funksjonene (brugerhåndboken er også tilgjengelig på aeg.com/manuals)
- Få råd om bruk, feilsøking, service og reparasjon (også tilgjengelig på aeg.com/support)
- Kjøp tilbehør, forbruksvarer og originale reservedeler til produktet (også tilgjengelig på aeg.com/shop)

4. TEKNISKE DATA

Dimensjon	Bredde / Høyde / Total dybde	59.7 cm / 84.7 cm / 57.6 cm
Elektrisk tilkobling	Spenning	230 V
	Generell strøm	2100 W
	Sikring	10 A
	Frekvens	50 Hz
Beskyttelsesnivå mot inntrengning av faste partikler og fuktighet sikret av beskyttelsesdekslet, unntatt der lavspenningsutstyret ikke er beskyttet mot fuktighet		IPX4
Vannforsyning ¹⁾		Kaldt vann
Vannforsyningstrykk	Minimum	0,5 bar (0,05 MPa)
	Maksimum	10 bar (1,0 MPa)
Maksimal tøymengde	Cotton (Bomull)	9.0 kg
Maksimal tørrlast	Cotton (Bomull)	5.0 kg
	Syntetisk	3.0 kg

1) Koble vanninntaksslengen til en kran med en 3/4" gjenge.

5. MONTERING

⚠ ADVARSEL!

Se etter i Sikkerhetskapitlene.

5.1 Utpakking

⚠ ADVARSEL!

Fjern all emballasje og transportboltene før du installerer produktet.

⚠ ADVARSEL!

Les alle installasjonsinstruksjonene før du fortsetter.

⚠ ADVARSEL!

Bruk hansker.

1. Fjern den utvendige filmen. Bruk en kniv om nødvendig.

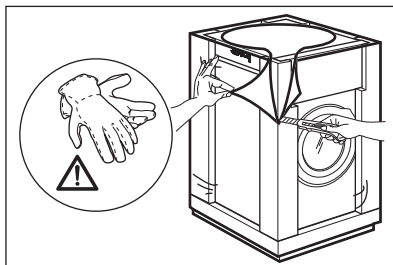

2. Fjern papptoppen og annen emballasje.

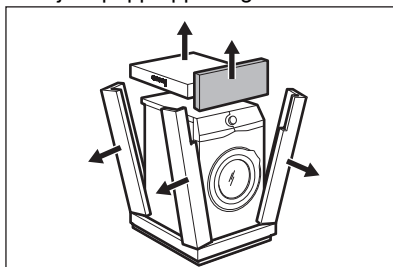

3. Fjern den innvendige filmen.

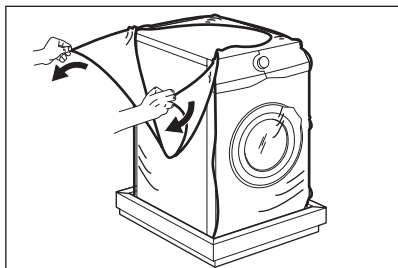

4. Åpne døren og fjern stykket fra dørtetningen og alle gjenstander fra trommelen.

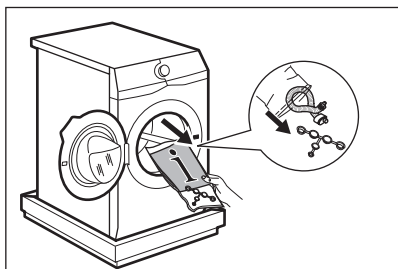

5. Legg produktet forsiktig ned på baksiden.
6. Sett det fremre emballasjeelementet på gulvet under produktet.



Pass på at du ikke skader slangene.

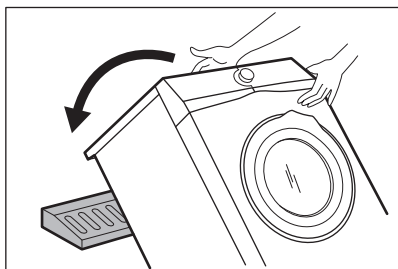

7. Fjern beskyttelsen fra bunnen.

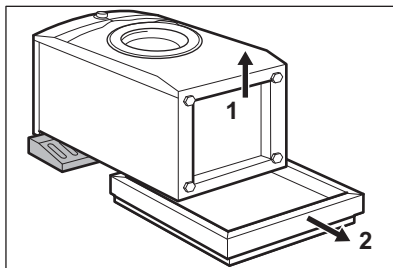

8. Sett produktet i vertikal posisjon.

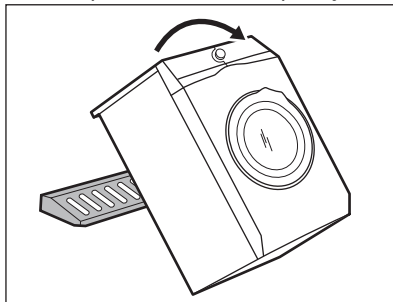

9. Fjern strømledningen og avløpsslangen fra slangeholderen.



Det er mulig at det kan renne vann fra avløpsslangen. Dette skyldes produkttesting på fabrikken.

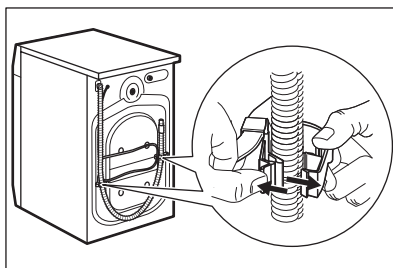

10. Fjern de tre boltene.

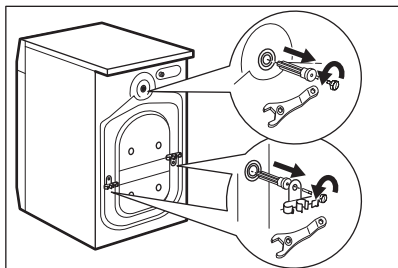

11. Trekk ut plastavstandsstykkene.
12. Sett plathettene (som ligger i posen med bruksanvisningen) i hullene.

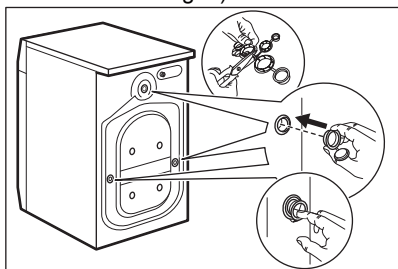

Vi anbefaler at du oppbevarer transportboltene, om du må flytte produktet senere.



Tilbehør som leveres med produktet kan variere avhengig av modell.

5.2 Plassering og vatring

1. Monter produktet på et flatt, hardt gulv.



Pass på at teppe ikke stanser luft sirkulasjonen under produktet. Påse at produktet ikke berører veggen eller andre enheter.

2. Juster føttene for å få produktet i vater.



ADVARSEL!

Ikke legg papp, treverk eller liknende materialer under produktet for å justere nivået.

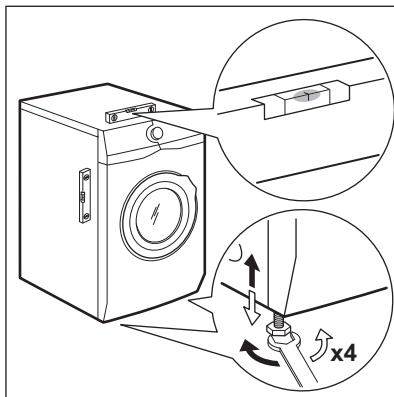

Produktet må stå flatt og stabilt.



Juster produktet korrekt for å forhindre vibrasjoner, støy og hindre at det flytter på seg når det er i bruk.

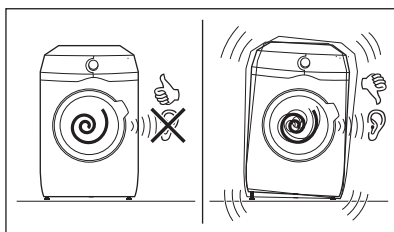

5.3 Vanninntaksslangen

1. Koble vanninntaksslangen til baksiden av produktet om nødvendig. Vanligvis er den allerede installert fra fabrikkens side.

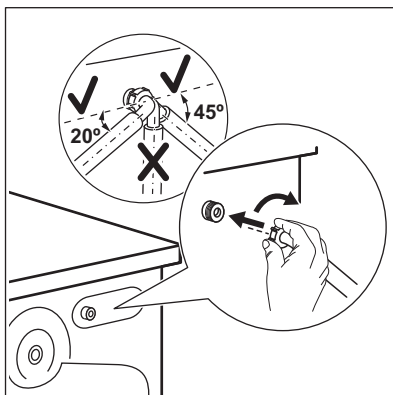

2. Posisjoner den mot venstre eller mot høyre avhengig av hvor kranen er plassert. Kontroller at inntaksslangen ikke er i en vertikal posisjon.
3. Hvis det er nødvendig, løsne ringmutteren for å plassere den i riktig posisjon
4. Koble vanninntaksslangen til en kaldtvannskran med 3/4-tommers gjenger.

⚠ ADVARSEL!

For å redusere sideveiskraft, hold en rett del av slangen på minst 200 mm under krantilkoblingen

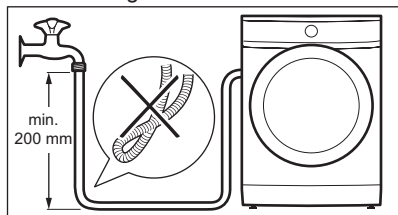

Noen modeller kan inneholde inntaksslange med vannstoppemekanisme. Den forhindrer lekkasjer i slangen på grunn av den naturlige aldringen. Sektoren i vinduet viser denne feilen A. Hvis dette skjer, steng vannkranen og kontakt et autorisert servicesenter for å få informasjon om hvordan du bytter ut slangen.

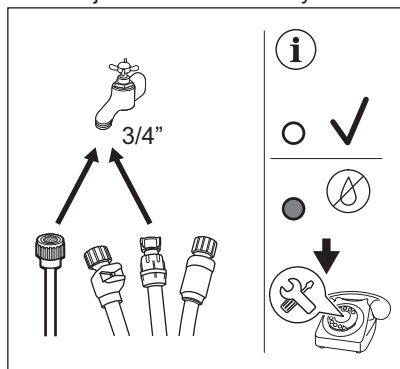

⚠ ADVARSEL!

Inntaksvannet skal ikke være varmere enn 25 °C.

⚠ FORSIKTIG!

Sørg for at det ikke lekker fra koplignene.



Ikke bruk en forlengingsslange dersom inntaksslangene er for korte. Kontakt servicesenteret for informasjon om å erstatte inntaksslangen.

5.4 Vannstoppemekanisme

Inntaksslangen har en vannstoppemekanisme. Denne enheten forhindrer vannlekkasje i slange etter som det blir eldre.

Den røde delen i vindu "A" viser denne feilen.

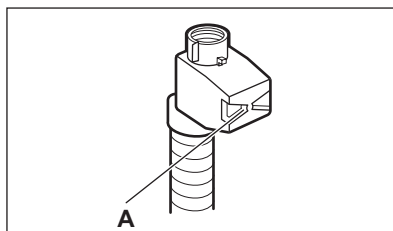

Hvis dette skjer må du stenge vannkranen og kontakte det autoriserte servicesenteret for å erstatte slangen.

5.5 Vanntømming

Avløpsslangen skal plasseres på en høyde som ikke er mindre enn 60 cm og ikke mer enn 100 cm fra gulvet.



Du kan forlenge avløpsslangen til maks 400 cm. Kontakt det autoriserte servicesenteret for å kjøpe den andre avløpsslangen og forlengelsen.

Det er mulig å koble til avløpsslangen på forskjellige måter:

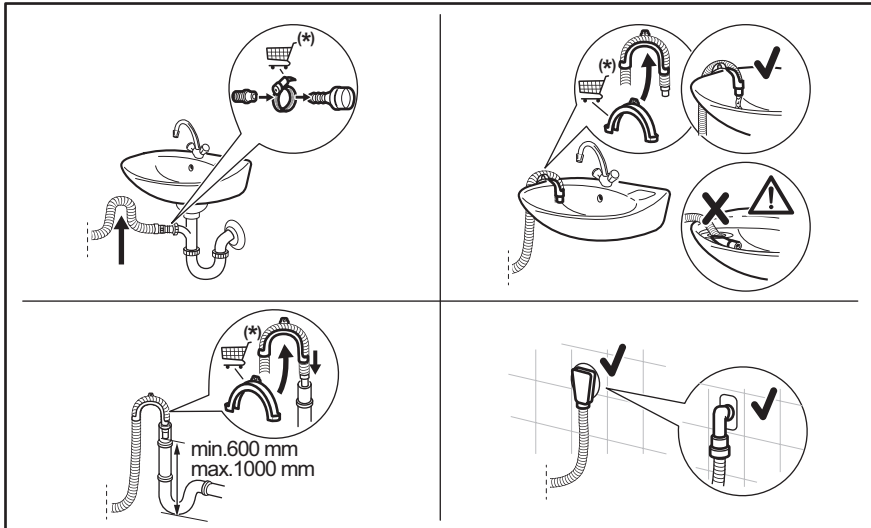

(*) Kan endres uten varsel.

- Koble avløpsslangen til rørstussen og fest den med en klemme.
- Posisjoner slangen direkte til et innebygd avløpsrør i vegg og fest den med en klemme.
- Uten plastslangeføringen, til en avløpsstuss – plasser avløpsslangen til rørstussen og fest den med en klemme.
- Til et vertikalt rør med luftehull – sett avløpsslangen direkte inn i et avløpsrør eller et vertikalt rør.
- Avløpsslangen kan bøyes i U-form og plasseres rundt plastføreren På kanten av en vask – fest føringen til vannkranen eller vegg.



Sørg for at det er en bøy på avløpsslangen, slik at smuss fra vannlåsen ikke kommer inn i produktet.



Kontroller at plastslangeføringen ikke kan bevege seg når produktet tømmes og avløpsslangens ende ikke er senket ned i vannet. Det kan føre til at skittent vann blir ført tilbake i produktet. Kjøp tilbehør fra en autorisert leverandør.



Enden på avløpsslangen må alltid være ventilert, dvs. at innvendig diameter på avløpsrøret (min. 38 mm – min. 1,5") må være større enn den ytre diameteren på avløpsslangen.

5.6 Elektrisk tilkobling

På slutten av installasjonen kan du sette inn støpselet i stikkkontakten.

Typeskiltet og "Tekniske data"-kapittelet viser de nødvendige elektriske spesifikasjonene. Kontroller at de er kompatible med strømforsyningen.

Kontroller at den elektriske installasjonen i huset der du bor tåler den maksimale belastningen som kreves, også når det tas hensyn til alle andre produkter som er i bruk.

Vaskemaskinen skal koples til en jordet stikkontakt.

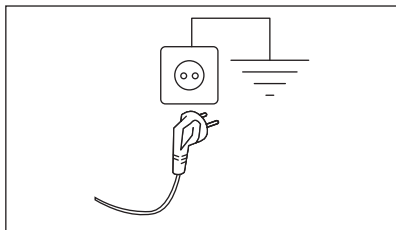

Strømkabelen skal være lett tilgjengelig etter at produktet er installert.

Kontakt vårt autoriserte servicesenter for elektrisk arbeid som kreves for å installere dette produktet.

Produsenten frasier seg ethvert ansvar for materielle skader eller personskader som skyldes at sikkerhetsanvisningene over ikke er blitt fulgt.

6. BETJENINGSPANEL

6.1 Beskrivelse av betjeningspanel

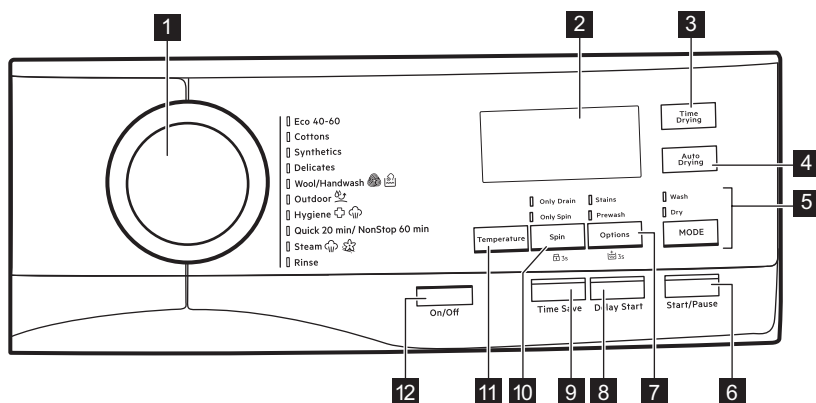







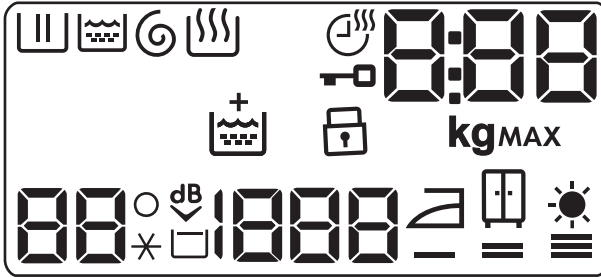









- 1** Programknapp
- 2** Display
- 3** Tørketid berøringsknapp
- 4** Automatisk tørking berøringsknapp
- 5** Modus berøringsknapp og
 - Vask-modus
 - Tørk-modus
- 6** Start/Pause berøringsknapp
- 7** Valg-berøringsknapp, 3s fast tilvalg Ekstra skylling og
 - Flekkfjerning-tilvalg

- Forvask-tilvalg
- 8** Utsatt start berøringsknapp
- 9** Tidssparing berøringsknapp
- 10** Sentrifugering-berøringsknapp, 3s-tilvalg for barnesikring og
 - Tømme-tilvalg
 - Kun sentrifugering-tilvalg
- 11** Temperatur berøringsknapp
- 12** På/Av-trykknapp

6.2 Display



	Indikator for vaskefase: blinker i løpet av forvask og vaskefase.		Indikator for barnesikring.
	Indikator for skyllefasen. Den blinker under skyllefasen.		Indikator for temperatur. --*-indikatoren dukker opp når en kaldvask blir valgt.
	Indikator for sentrifugering og tømmefase. Den blinker i løpet av sentrifugering og tømmefase.		Indikator for ekstra stille.
	Tilvalget permanent ekstra skylling.		Indikator for skyllestopp.
	Indikator for tørkefase.		Indikator for sentrifugehastighet.
	Indikator for tørketid.		Indikator for stryketørt.
	Indikator for dørlås.		Indikator for ekstra tørking.
MAX	Maksimum klesvask-indikator. Den blinker når vekten av klesvasken overstiger maks deklart vaskemengde for det valgte programmet. Hvis du kjører et program når trommelen er overfylt, vil også MAX blinke når programmet er slutt.		Indikator for skaptørt.
	<p>Den digitale indikatoren kan vise:</p> <ul style="list-style-type: none"> • Programvarighet (f.eks. 2:40, vaske- og/eller tørkefase). • Utsatt start (f.eks. 30' eller 2h). • Programslutt (□). • Varselkode (f.eks. E20). • Indikator for maksimal last (). Verdien vises i tre sekunder etter programvalg, vekslet med syklusvarighet. kg-ikonet blinker mens tøymengden regnes ut (se avsnittet om PROSENSE-estimering). 		

7. VELGER OG KNAPPER

7.1 På/Av

Hvis du trykk på denne knappen i noen sekunder, kan du slå produktet av eller på. To forskjellige lyder blir avspilt når du slår produktet av eller på.

Hvilemodusfunksjonen slår av produktet automatisk for å redusere energiforbruket i enkelte tilfeller, og det kan derfor hende at du må aktivere produktet igjen.



Standard valgt program, når maskinen slås på, er alltid Eco 40-60-programmet.

For mer informasjon, se avsnittet om hvilemodus i kapittelet Daglig bruk.

7.2 Introduksjon



Tilvalgene/funksjonene kan ikke velges til alle vaskeprogrammer. Sjekk kompatibilitet mellom tilvalg/funksjoner og vaskeprogrammer i "Programoversikt". Tilvalg/funksjoner kan ekskludere hverandre. I dette tilfellet lar ikke produktet deg stille inn de inkompatible tilvalgene/funksjonene samtidig.

Pass på at skjermen og berøringsknappene alltid er rene og tørre.

7.3 Temperatur

Når du velger et vaskeprogram, foreslår produktet en standardtemperatur automatisk.

Trykk på denne knappen gjentatte ganger til ønsket temperaturverdi vises i displayet.

Når displayet viser indikatorene ***** og **-**, varmer ikke apparatet opp vannet.

7.4 Sentrifugering

Når du velger et program, velger produktet automatisk den høyeste

sentrifugehastigheten som er mulig for programmet.

Trykk på denne knappen gjentatte ganger for å:

- **Endre sentrifugehastigheten.**



Displayet viser kun sentrifugeringshastigheter som er tilgjengelige for det angitte programmet.

- **Aktiver funksjonen for skyllestopp .**
Den siste sentrifugeringen blir ikke utført. For å hindre at stoffet krøller seg, blir ikke det siste skyllevannet tømt ut. Vaskeprogrammet avslutter med vann i trommelen.

Displayet viser indikatoren . Døren forblir låst og trommelen snurrer regelmessig for å redusere krøller. Du må tømme ut vannet for å kunne låse opp døren.

Hvis du trykker på Start/Pause-knappen, utfører produktet sentrifugeringsfasen og tømmer ut vannet.



Produktet pumper ut vannet automatisk etter omtrent 18 timer.

- **Aktiver tilvalget for ekstra stille.**
Mellom- og sluttcentrifugering blir ikke kjørt, og programmet blir avsluttet med vann i trommelen. Dette bidrar til å redusere krølling.

Displayet viser indikatoren . Døren forblir låst. Trommelen snurrer regelmessig for å redusere krøller. Du må tømme ut vannet for å kunne låse opp døren.

Ettersom at programmet er svært stille, egner det seg godt om natten når strømmen er billigere. For noen programmer utføres skyllingene med mer vann.

Hvis du trykker på Start/Pause-knappen, utfører produktet den eneste tømmefasen.



Produktet pumper ut vannet automatisk etter omtrent 18 timer.

- **Slik aktiverer du tilvalget 'kun tømming' (Hopper over vaske-, skylle- og sentrifugeringsfasene):** Tømme. Produktet utfører kun tømme-fasen for det valgte vaskeprogrammet. Displayet viser indikatoren — — (kald), og indikatoren — — — (ingen sentrifugering) og indikatoren .
- **Slik aktiverer du tilvalget 'kun sentrifugering' (Hopper over vaske- og skyllefasene):** Kun sentrifugering.



Før du stiller inn dette tilvalget, må du velge et egnet vaskeprogram for plaggene. Produktet vil utføre den mest passende sentrifugeringssyklusen for din plaggpleie (f.eks. for syntetiske klær velger du først Syntetisk-vaskeprogrammet og deretter Kun sentrifugering-alternativet).



Produktet utfører kun sentrifugeringsfasen for det valgte vaskeprogrammet.

Displayet viser indikatoren — — (kald), faseindikatoren  og sentrifugehastigheten.

7.5 Valg

Trykk på denne knappen gjentatte ganger for å aktivere et av de to alternativene.

Den relevante indikatoren vises i displayet.

- **Flekkfjerning**  Velg dette alternativet for å legge til en flekkfjerningsfase i programmet, for behandling av svært skittent eller flekkete tøy med flekkfjerner. Hell flekkfjerner i kammeret . Flekkfjerningsmiddelet tilsettes i den aktuelle fasen av vaskeprogrammet.



Dette tilvalget er ikke tilgjengelig ved temperaturer under 40 °C.

- **Forvask** 

Bruk dette tilvalget for å legge til en forvaskfase på 30 °C før vaskefasen. Dette tilvalget anbefales for svært skittent tøy, spesielt hvis det inneholder sand, støv, gjørme eller andre faste partikler.



Tilvalgene kan øke programvarigheten.



Det er ikke mulig å stille inn disse to alternativene sammen.

7.6 Utsatt start

Med dette alternativet kan du utsette programstarten på en mer lettvinnt måte.

Trykk på knappen flere ganger for å velge den ønskede forsinkelsen. Varigheten øker i trinn på 30 minutter opptil 90 minutter og fra 2 timer opptil 20 timer.

Etter å ha startet syklusen med Start/Pause - knappen, viser displayet det valgte starttidsforvalget og produktet starter nedtellingen.

7.7 Tidssparing

Du kan bruke denne funksjonen for å redusere programvarigheten.

- Hvis klesvasken din er normal eller litt skitten, kan det være lurt å korte ned vaskeprogrammet. Berør denne knappen **én gang** for å redusere varigheten.
- Ved lavere tøymengde, berør denne knappen **to ganger** for å velge et ekstra kort program.

Programvarigheten blir justert i displayet.

Når denne knappen er valgt, lyser LED-lampen over knappen.



Dette tilvalget kan også brukes til å korte ned varigheten av dampprogrammet.

7.8 Tørketid

I programmet der det kan velges, trykk på denne knappen for å stille inn tiden som passer til stoffene du skal tørke (se tabellen)

"Tidsinnstilt tørking"). Displayet viser innstilt verdi.

Tiden øker med 5 minutter hver gang du trykker på denne knappen.





Du kan ikke stille inn alle tidsverdiene for ulike typer stoffer.

7.9 Automatisk tørking

Trykk på denne knappen for å velge et automatisk tørrhetsnivå som foreslås av produktet.

Den aktuelle tørrhetsindikatoren dukker opp i displayet:

-  **Stryketørt:** tøy som skal strykes.
-  **Skaptørt:** tøy som skal legges i klesskapet.



-  **Ekstra tørt:** tøy som skal tørkes fullstendig.



Du kan ikke stille inn alle automatiske nivåer for alle typer stoffer.

7.10 Modus

Med denne knappen, kan én syklus utføre:

- Bare vask :** Vask-indikatoren er på.
- Vasking og tørking :** Vask- og Tørk-indikatorene er på.
- Bare tørking :** Tørk-indikatoren er på.



7.11 Start/Pause

Trykk Start/Pause -knappen for å starte, sette apparatet på pause eller for å avbryte et program som er i gang.

8. PROGRAMMER

8.1 Programtabell

Program	Standard tempera- tur	Referanse sentrifugeha- stighet	Maksimal mengde	Programbeskrivelse
Temperaturområ- de	Sentrifuge- ringshastighet			
Eco 40-60 (kun vaske- modus)	1600 O/min 1600 O/min – 40 °C ¹)	1600 O/min 1600 O/min – 400 O/min	9.0 kg	
Eco 40-60 + skaptørt nivå (vaske- og tørke- modus)	1600 O/min 1600 O/min – 40 °C ²)	1600 O/min 1600 O/min – 1000 O/min	5.0 kg	Hvitt bomulls- og permanent kulørt bomullstøy. Normalt skittent tøy.
Eco 40-60 + Skaptørt nivå (kun tørkemosus)	-	-	5.0 kg	Hvitt bomulls- og permanent kulørt bomullstøy.
Bomull 40 °C 95 °C – Kaldt	1600 O/min 1600 O/min – 400 O/min	1600 O/min 1600 O/min – 400 O/min	9.0 kg	Hvit bomull og kulørt bomull. For normalt, svært og lett skittent tøy.

Program Standard tempera- tur Temperaturområ- de	Referanse sentrifugeha- stighet Sentrifuge- ringshastighet	Maksimal mengde	Programbeskrivelse
Syntetisk 40 °C 60 °C – Kaldt	1200 O/min 1200 O/min – 400 O/min	3.0 kg	Syntetiske tekstiler eller blandingstekstiler. Nor- malt skittent tøy.
Finvask 30 °C 40 °C – Kaldt	1200 O/min 1200 O/min – 400 O/min	2.0 kg	Ømfintlige plagg som akryler, viskose og blan- dede tekstiler som krever en mer skånsom vask. Normalt og lett skittent tøy.
 Ull /Håndvask 40 °C 40 °C – Kaldt	1200 O/min 1200 O/min – 400 O/min	1.5 kg	Maskinvaskbar ull, ull som skal håndvaskes og andre tekstiler med «Håndvask»-symbol. ³⁾
 Outdoor 30 °C 40 °C – Kaldt	1200 O/min 1200 O/min – 400 O/min	2.0 kg	Ikke bruk tøyemykner og sørg for at det ikke er noen rester av tøyemykner igjen i vaskemiddelbeholderen. Klær til utendørsbruk, teknisk tøy, sportstøy, jakker som puster og er vanntette og skalljakker med uttakbar fleecé eller før. i Ved å kjøre kombinert et vask- og tør- keprogram vil tørkefasen også fungere som gjenoppretting av vannavstøting. Kontroller at vaskelappen tillater tørketromling.
 Hygiene 60 °C	1600 O/min 1600 O/min – 400 O/min	9.0 kg	Hvite bomullsplagg. Dette høytvteende vaskepro- grammet fjerner mer enn 99,99 % av bakteriene og virusene ⁴⁾ holder temperaturen over 60 °C gjenn- om hele vaskefasen; en forbedret skyllingsfase si- krer riktig fjerning av rester av vaskemiddel og mi- kroorganismer. Dette programmet sikrer også en riktig reduksjon av pollen / allergifremkallende ele- menter.
Hurtig 20' Vask&Tørk 60' 30 °C 40 °C – 30 °C	1200 o/min	1.0 kg	Program for å vaske opptil 1 kg blandede synteti- ske skjorter bare på 20 minutter. Legg til en tørke- fase for å få en komplett OneGo-syklus (vask og tørk) på 60 minutter.

Program	Standard temperatur	Referanse sentrifugehastighet	Maksimal mengde	Programbeskrivelse
Damp			1.0 kg	Bomull, syntetiske og blandede plagg. Spesial dampsyklus uten vask som kan brukes til å forberede tørket klesvask for stryking eller oppfrisking av plagg som er brukt én gang. Dette programmet reduserer krøller og lukt og mykner fibre. Ikke bruk vaskemiddel. Når programmet er ferdig, fjern tøyet raskt fra trommelen. ⁵⁾ Fjern flekker om nødvendig ved å vaske eller bruke flekkfjerning. Dampprogrammet har ingen hygienesyklus. Ikke velg et dampprogram med disse typer plagg: <ul style="list-style-type: none"> • Plagg som ikke er egnet for tørketromling. • Plagg som er merket "Skal kun renses".
Skylling		1600 O/min 1600 O/min – 400 O/min	9.0 kg	For å skylle og sentrifugere vasken. Alle tekstiler, unntatt ullvarer og svært ømfintlig finvask. Reduser sentrifugehastigheten etter typen klesvask.

1) I henhold til kommisjonsforordning EU 2019/2023 og ukrainsk dekret 834/2023. Dette programmet ved standardtemperatur og sentrifugeringshastighet, bare i vaskemodus, med nominell kapasitet 9.0 kg, er i stand til å rengjøre normalt skittent bomullstøy som er erklært å være vaskbar ved 40 °C eller 60 °C, sammen i samme syklus.



For kapitlet i vaskeriet, programvarigheten og andre data, se kapitlet "Forbruksverdier".

De mest effektive programmene når det gjelder energiforbruk er generelt de som utfører ved lavere temperaturer og lengre varighet.



2) I henhold til kommisjonsforordning EU 2019/2023 og ukrainsk dekret 834/2023. Dette programmet ved standardtemperatur og sentrifugeringshastighet, i vaske- og tørkemodus, med nominell kapasitet 5.0 kg og med Skaptørt-nivå, utfører vaske- og tørkesyklusen i stand til å rengjøre normalt skittent bomullstøy som er erklært å være vaskbart ved 40 °C eller 60 °C, sammen i samme syklus, og etter tørkefasen kan tøyet umiddelbart lagres i et skap.





3) I dette programmet roterer trommelen sakte for å sikre at vasken er skånsom. Det kan virke som om trommelen ikke roterer eller ikke roterer som den skal, men dette er normalt på dette programmet.

4) Testet for Staphylococcus aureus, Enterococcus faecium, Candida albicans, Pseudomonas aeruginosa og MS2 Bakteriofag i ekstern test utført av Swisstat Testmaterialien AG i 2021 (Testrapport nr. 202120117).

5) Hvis du stiller inn et dampprogram med tørket tøy, kan tøyet være fuktig på slutten av syklusen. Heng opp klærne i ca 10 minutter på en tørkesnor. Dette programmet fjerner ikke spesielt intens lukt.

Kompatibilitet for programtilvalg

Program										
Tilvalg	Eco 40-60	Bomull	Syntetisk	Finvask	Ull/Håndvask	Outdoor	Hygiene	Hurtig 20' Vask&Tørk 60'	Damp	Skylling
Sentrifugering (Redusert sentrifugering)	■	■	■	■	■	■	■			■
---								■		
	■	■	■	■	■	■	■			■
dB		■	■	■						
Tømme	■	■	■	■	■	■	■			
Kun sentrifugering ¹⁾	■	■	■	■	■	■	■			
 Ekstra skylling		■	■	■		■	■			■
Forvask		■	■				■			
Flekkjerning ²⁾		■	■				■			
Utsatt start	■	■	■	■	■	■	■	■	■	■
Tidssparing ³⁾		■	■	■					■	
Tørketid	■	■	■	■	■	■	■	■		

Program	Eco 40-60	Bomull	Syntetisk	Finvask	Ull/Håndvask	Outdoor	Hygiene	Hurtig 20' Vask & Tørk 60'	Damp	Skylling
Tilvalg										

Automatisk tørking

■4)

■

■

1) Før du stiller inn dette tilvalget, må du velge et egnet vaskeprogram for plaggene. Produktet vil utføre den mest passende sentrifugeringssyklusen for din plaggpleie (f.eks. for syntetiske klær velger du først Syntetisk-vaskeprogrammet og deretter Kun sentrifugering-alternativet).

2) Dette alternativet er ikke tilgjengelig ved temperaturer under 40 °C.

3) Hvis du velger den korteste varigheten, anbefaler vi å gjøre klesvasken mindre. Det er mulig å fylle hele maskinen, men vaskeresultatene kan bli mindre tilfredsstillende.

4) Kan ikke velges med stryketørt nivå.

Egnede vaskemidler for hvert program

Program	Universelt pulver ¹⁾	Universell flytende såpe	Flytende såpe for fargede plagg	Delikat ull	Spesielle
Eco 40-60	▲	▲	▲	--	--
Bomull	▲	▲	▲	--	--
Syntetisk	▲	▲	▲	--	--
Finvask	--	--	--	▲	▲
Ull	--	--	--	▲	▲
Outdoor	--	--	--	▲	▲
Hygiene	▲	▲	--	--	▲
Hurtig 20' Vask & Tørk 60'	--	▲	▲	--	--

1) Ved temperatur over 60 °C anbefales bruk av såpepulver.

▲ = Anbefalt

-- = Ikke anbefalt

8.2 Woolmark Premium Wool Care - Blå



- Syklusen for ullprogrammet til denne maskinen har blitt testet og godkjent av The Woolmark Company, for vasking av ullplagg merket som «bare håndvask», så sant instruksjonene på produktens merkelapp og de fra vaskemaskinens produsent blir fulgt. M2103.
- Denne maskinens syklus for tørking av ull er testet og godkjent av Woolmark Company. Syklusen eger seg til å tørke ulltekstiler som er merket «håndvask» forutsatt at klærne blir vasket med en håndvaskesyklus som er egnet for Woolmark og tørkes i henhold til anvisningene fra vaskemaskinens produsent. M2104 .

8.3 Damp-programmer

Damp-programmene kan brukes til å redusere krøller og lukt på plagg (som bomull, syntetiske tekstiler, blandede tekstiler, inkludert finvask) som bare trenger å friskes opp på kort tid, noe som unngår vasking.

Tøufibrene slakkes, og gjør stryking kjempelett. Fjern raskt vasken fra trommelen når syklusen er ferdig.

Syklusvarigheten kan reduseres til 15 minutter ved hjelp av Tidssparing - alternativet.

IKKE still inn denne modusen med følgende type elementer:

- Plagg som ikke er egnet for tørketromling.
- Plagg som er merket "Skal kun renses".



Ikke bruk vaskemiddel!
Damp-programmene fjerner ikke spesielt intens lukt og utfører ingen hygienesyklus.
Etter dampbehandlingen kan tøyet være fuktig. Heng ut plaggene i et par minutter.

Duften (AEG Steam Fragrance)

Med AEG Steam Fragrance kan du friske opp selv de ømfintlige klærne dine, fjerne krøller og tilføre friskhet med en mild duft utviklet eksklusivt av **AEG**. Ved å friske opp klærne dine med damp, i stedet for å kjøre hele vaskesyklusen, vil du få klærne dine til å se og føles nye lenger. Du kan til og med trygt bruke duften med kasjmir- og dampprogrammer – hvis de er tilgjengelige – for ømfintlige tekstiler som kasjmir og ull. Når du behandler mindre last reduserer du duftdoseringen og syklusens varighet: på kun femten minutter, vil klærne dine gjenvinne den «nettopp vasket»-følelsen.

Les nøye gjennom instruksjonene som følger med duften.

IKKE:

- Tørk plaggene behandlet med duft i trommelen. Fordelene fordunder.
- Bruk duften til andre formål enn foreskrevet her.
- Bruk duften på nye plagg. Nye plagg kan inneholde rester av etterbehandlingsblandinger som ikke er kompatible med duften.





Duften er tilgjengelig i **AEG**-nettbutikken eller hos en autorisert forhandler.

8.4 Automatisk tørking





Første syklustider for programmer med Automatisk tørking-tilvalg er bare anslag, faktisk tørketid kan være litt forskjellig fra tiden som vises.

Tørrhetsnivå	Tekstiltype	Tøymengde
 — = ≡ Extra Tørt Til frottéstoffer	Bomull og lin (morgenkåper, badehåndklær osv.)	opp til 5.0 kg
 — = ≡ Skaptørt Til plagg som skal lagres	Bomull og lin (morgenkåper, badehåndklær osv.)	opp til 5.0 kg
	Syntetiske og blandede tekstiler (gensere, bluser, undertøy, husholdnings- og sengetøy)	opp til 3.0 kg
	Ømfintlige tekstiler (akryl, viskose og ømfintlige blandede tekstiler)	opp til 2.0 kg
	Ullplagg (ullgensere)	opp til 1.0 kg
	Utendørs sportstøy (Klær til utendørs bruk, teknisk tøy, sportstøy, trådede stoffer, jakker som er pustende og vanntette og skalljakker)	opp til 2.0 kg
 — = ≡ Stryketørt Egnet til stryking	Bomull og lin (laken, bordduker, skjorter osv.)	opp til 5.0 kg

8.5 Tidsinnstilt tørking

Tørrhetsnivå	Tekstiltype	Mengde (kg) Sentrifugehastighet (o/min)	Foreslått varighet (min)
 — = ≡ Extra Tørt Til frottéstoffer	Bomull og lin (morgenkåper, badehåndklær osv.)	5.0 1600	170 - 190
		3.0 1600	110 - 130
		1.0 1600	50 - 60

Tørrhetsnivå	Tekstiltype	Mengde (kg) Sentrifugehastighet (o/min)	Foreslått varighet (min)
	Denim (jeans, motstandsdyktige plagg som arbeidsklær i dongeri)	3.0 1600	120 - 140
		1.0 1600	70 - 90
 Skaptørt Til plagg som skal lagres	Bomull og lin (morgenkåper, badehåndklær osv.)	5.0 1600	160 - 180
		3.0 1600	100 - 120
	Syntetiske og blandede tekstiler (gensere, bluser, undertøy, husholdnings- og sengetøy)	1.0 1600	40 - 50
		3.0 1200	80 - 100
	Finvask (akryl, viskose og ømfintlige blandede tekstiler)	1.0 1200	45 - 55
		2.0 1200	100 - 120
	Ull (ullgensere)	1.0 1200	60 - 80
		1.0 1200	110 - 130
	Utendørs sportstøy (Klær til utendørs bruk, teknisk tøy, sportstøy, trådede stoffer, jakker som er pustende og vanntette og skalljakker)	2.0 1200	120 - 140
		1.0 1200	80 - 90
	Denim (dongeriplagg, jeans)	3.0 1600	110 - 130
		1.0 1600	60 - 80
 Stryketørt Egnet til stryking	Bomull og lin (laken, bordduker, skjorter osv.)	5.0 1600	90 - 110
		3.0 1600	55 - 75
		1.0 1600	30 - 40

9. FØR FØRSTE GANGS BRUK



Under montering eller før første gangs bruk kan det hende at du finner noe vann i apparatet. Dette er vann som er igjen i apparatet etter en full funksjonell test på fabrikkens for å sørge for at apparatet leveres til kunder i perfekt arbeidsstand og uten bekymringer.

1. Kontroller at alle transportbolter er fjernet.
2. Kontroller at strømtilførselen er tilgjengelig og at vannkranen er åpen.

3. Hell 2 liter vann i vaskemiddel-kammeret merket som

Denne handlingen aktiverer avløpssystemet.

4. Hell litt vaskemiddel i kammeret merket som .
5. Velg og start et bomullsprogram på høyest mulig temperatur, uten klesvask i trommelen.

Dette fjerner eventuell smuss fra trommelen og kammeret.

10. INNSTILLINGER

10.1 Barnesikring

Med dette tilvalget kan du hindre at barna leker med betjeningspanelet.

- For å **aktivere/deaktivere** dette tilvalget trykker du på Sentrifugering -knappen inntil indikatoren slås av/på i displayet. Du kan aktivere dette tilvalget:

- Etter at du har trykket på Start/Pause -knappen, vil alle knappene og programvelgeren bli deaktivert (unntatt På/Av -knappen).
- Produktet kan ikke starte før du trykker på Start/Pause -knappen.

Produktet lagrer valget av dette tilvalget etter at du slår det av.

10.2 Lydsignaler

For å deaktivere lydsignalene når programmet er fullført, berør Valg- og Pods@-knappene samtidig i omtrent 3 sekunder.



Hvis du deaktiverer varslingslydene, vil de fortsatt høres når produktet har en feil.

10.3 Permanent Ekstraskyll 3s

Med dette alternativet kan du legge inn én eller to ekstra skyllinger permanent når du starter et nytt program.

For å **aktivere/deaktivere** dette tilvalget holder du Valg -knappen nede i 3 sekunder inntil indikatoren slås av/på i displayet.

Når det er aktivert, vil produktet som standard gå over til dette tilvalget etter at du slår det av eller endrer/tilbakestiller programmet.



Dette tilvalget kan øke programmets varighet.

11. DAGLIG BRUK



ADVARSEL!

Se etter i Sikkerhetskapitlene.

11.1 Slå på produktet

1. Sett støpselet inn i stikkontakten.

2. Åpne vannkranen.
3. Trykk på På/Av-knappen i noen sekunder for å aktivere produktet. Indikatoren for Start/Pause-knappen begynner å blinke.

Programvelgeren blir automatisk stilt til standardprogram og bare Vask-indikatoren er på over Modus-knappen.

Displayet viser *maksimal tøymengde (kun noen få sekunder), standardtemperatur, standard sentrifugehastighet og vaskefaseindikatorene som utgjør programmet og syklusvarighet.

11.2 Legge i tøyet

- Åpne døren til produktet.
- Rist plaggene før du legger dem inn i produktet.
- Legg klesvasken i trommelen, plagg for plagg.

Sørg for at du ikke legger for mye klær inn i trommelen.

- Steng døren godt igjen.

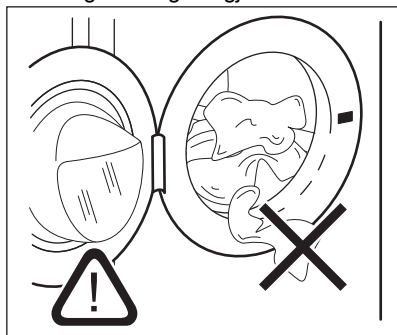

⚠ FORSIKTIG!

- Sørg for at det ikke ligger noe tøy mellom pakningen og døren. Det er fare for vannlekkasje eller skade på tøyet.
- Vasking av sterkt oljede, fettete flekker eller bruk av parfyme kan forårsake skade på gummideler på apparatet.

11.3 Fylling av vaskemiddel og tilsetninger

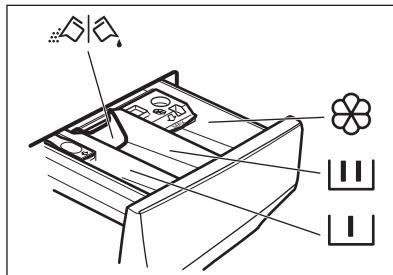

- ▮ Kammer for forvaskfase, bløtleggingsprogram eller flekkfjerner.
- ▮▮▮ Kammer for vaskefasen.
- ☼ Beholder for flytende tilsetninger (tøymykner, stivelse).
- MAX** Maksimalt nivå for mengden av flytende tilsetningsmidler.
- ▮▮▮▮▮ Klaff for pulver eller flytende vaskemiddel.



Følg alltid anvisningene som du finner på emballasjen til vaskemiddelproduktet, men vi anbefaler at du ikke overgår det indikerte maksnivået (**MAX**). Denne mengden garanterer imidlertid de beste vaskeresultatene.



Etter en vaskesyklus fjern om nødvendig vaskemiddelrester fra vaskemiddelbeholderen.

11.4 Kontroller klaffens posisjon

1. Trekk ut vaskemiddeldispenseren til den stopper.
2. Trykk spaken ned for å ta ut dispenseren.
3. Vri klaffen opp for å bruke pulvervaskemiddel.
4. Vri klaffen ned for å bruke flytende vaskemiddel .



Med denne klaffen i NED-posisjon:

- Ikke bruk geléaktige/tykflytende vaskemidler.
- Ikke tilsett mer flytende vaskemiddel enn klaffen viser.
- Ikke still inn forvaskfasen.
- Ikke velg Utsatt start.

5. Mål opp vaskemiddel og skyllemiddel.
6. Lukk vaskemiddeldispenseren ordentlig. Sørg for at klaffen ikke forårsaker en blokkering når du lukker skuffen.

11.5 Velge et program

1. Drei programvelgeren for å velge ønsket vaskeprogram. Den tilhørende programindikatoren tennes.

Start/Pause-knappens indikator blinker. Displayet viser den maksimale erklærte tøymengden for programmet (bare i noen sekunder), standardtemperaturen, standard sentrifugehastigheten, vaskefaseindikatorene (hvis tilgjengelig) og indikativ programvarighet.

2. Trykk på de tilhørende knappene for å endre temperaturen og/eller sentrifugehastigheten.
3. Om ønskelig, velg ett eller flere tilvalg ved å trykke på de tilhørende knappene. De tilhørende indikatorene tennes på displayet og den oppgitte informasjonen blir endret.



For å utføre kun vask, sørg for at kun Vask-indikatoren er på over Modus-knappen.



Dersom et valg **ikke er mulig**, slår ingen indikatorer seg på og et lydsignal blir avspilt.

11.6 Starte et program

Trykk på Start/Pause -knappen for å starte programmet. Den tilknyttede indikatoren slutter å blinke og forblir på.

Programmet starter, og døren låses.

Displayet viser indikatoren .



Tømmepumpen starter og går i en kort periode før produktet fyller inn vann.

11.7 Slik starter du et program med utsatt start

1. Berør denne gjentatte ganger inntil displayet viser ønsket utsatt start. Utsatt start-indikatoren tennes.
2. Berør Start/Pause -knappen. Apparatet starter nedtellingen av den utsatte starten. Når nedtellingen er ferdig, starter programmet.



ProSense-beregningen starter på slutten av nedtellingen.

Avbryte utsatt start etter at nedtellingen har startet

For å avbryte utsatt start:

1. Trykk Start/Pause -knappen for å sette apparatet på pause. Den relaterte indikatoren blinker.
2. Berør Utsatt start-knappen gjentatte ganger inntil displayet viser .
3. Trykk på Start/Pause -knappen på nytt for å starte programmet umiddelbart.

Endre utsatt start etter at nedtellingen har startet

For å endre utsatt start:

1. Trykk Start/Pause -knappen for å sette apparatet på pause. Den relaterte indikatoren blinker.
2. Berør Utsatt start-knappen gjentatte ganger inntil displayet viser ønsket utsatt start.
3. Trykk på Start/Pause -knappen på nytt for å starte den nye nedtellingen.

11.8 ProSense System-lastregistrering



Programvarigheten i displayet refererer til en **medium/stor tøymengde**.

Etter at du har trykket på Start/Pause - knappen, blir indikatoren for maksimal oppgitt tøymengde slukket, -indikatoren blinker og ProSense System starter tøymengdesensoren:

1. Produktet oppdager tøymengden i løpet av de første 30 sekundene: **kg**-indikatoren blinker, sifferområdet viser --- og trommelen roterer kort.
2. Når registreringen av lasten er ferdig, slutter **kg**-indikatoren å blinke. Programvarigheten vil bli justert tilsvarende og kan øke eller minke. Etter ytterligere 30 sekunder, starter vannfyllingen.

Når registreringen av tøymengden avsluttes, vil **MAX**-indikatoren i displayet blinke **hvis trommelen er overbelastet**.

I dette tilfellet, i 30 sekunder til, er det mulig å sette Produktet på pause og fjerne de ekstra plaggene.

Når de ekstra plaggene er fjernet, trykk på Start/Pause -knappen for å starte programmet på nytt. ProSense System-fasen kan bli repetert opptil tre ganger (se punkt 1).

Viktig! Hvis tøymengden ikke blir redusert, starter vaskeprogrammet uansett, på tross av overbelastningen. Det er ikke mulig å garantere det beste vaskeresultatet dersom dette skjer.



Etter omtrent 20 minutter fra programstart, kan programvarigheten justeres igjen avhengig av tøyets absorpsjonsevne.



ProSense System-registreringen blir kun utført for fullstendige vaskeprogrammer (som inkluderer alle faser).



ProSense System er ikke tilgjengelig med enkelte programmer, for eksempel Ull, programmer med korte sykkluser og programmer uten vaskefase.

11.9 Programfaseindikatorer

Når programmet starter og indikatoren for den aktuelle fasen blinker, og de andre faseindikatorerne er tente.

F.eks. vaske- eller forvaskfasen er i gang:



Når fasen er over, slutter den aktuelle indikatoren å blinke og lyser konstant. Indikatoren for neste fase begynner å blinke.

F.eks. skyllefasen er i gang: 

Hvis du velger damp-programmet tennes dampfase-indikatoren .

11.10 Slik avbryter du et program og endre tilvalgene

Når programmet kjører, kan bare **noen** av tilvalgene endres:

1. Berør Start/Pause -knappen. Den relaterte indikatoren blinker.
2. Endre tilvalgene. Den oppgitte informasjonen i displayet endrer seg tilsvarende.
3. Trykk på Start/Pause -knappen igjen. Vaskeprogrammet fortsetter.

11.11 Avbryte pågående program

1. Trykk på På/Av -knappen for å avbryte programmet og deaktivere apparatet.
2. Trykk på På/Av -knappen igjen for å aktivere apparatet.

Du kan nå stille inn et nytt vaskeprogram.



Hvis ProSense-fasen allerede er utført og vannfyllingen allerede er startet, starter det nye programmet **uten å repetere ProSense-fasen**. Vannet og vaskemiddelet blir ikke tømt ut for å unngå sløsing. Displayet viser maksimal varighet for programmet, og blir oppdatert etter omtrent 20 minutter fra du startet det nye programmet.

11.12 Åpne døren – Legge inn tøy

Produktets dør vil være låst mens et program, eller utsatt start, er i bruk.



Hvis temperaturen og vannstanden i trommelen er for høy og/eller fortsatt roterer, kan du ikke åpne døren.

1. Trykk på Start/Pause -knappen. Dørlås-symbolet på displayet vil slukkes.
2. Åpne døren til produktet. Ta ut eller legg inn plaggene ved behov.
3. Lukk døren og trykk på Start/Pause-knappen.

Programmet eller utsatt start fortsetter.

4. Døren kan åpnes når programmet er ferdig, eller stille inn sentrifugerings- eller tømme-program/tilvalg og deretter trykke på Start/Pause -knappen.

11.13 Programslutt

Når programmet er slutt, stopper maskinen automatisk. Lydsignalene høres (hvis de er aktive).

Alle vaskefaseindikatorerne vises på displayet og tidsområdet viser

Indikatoren for Start/Pause -knappen blir slukket.

Døren låses opp og -indikatoren går av.

MAX blinker når programmet er slutt, ved overlastet trommel.

1. Trykk på På/Av-knappen for å slå av produktet.

Fem minutter etter at vaskeprogrammet er ferdig, vil energisparingsfunksjonen automatisk slå av maskinen.



Når du aktiverer produktet igjen, foreslår det Eco 40-60 som standardprogram. Drei programvelgeren for å velge en ny syklus.

2. Ta klesvasken ut av produktet.
3. Kontroller at trommelen er tom.
4. La døren og oppvaskmiddelbeholderen for stå litt på gløtt for å forhindre mugg og lukt.
5. Steng vannkranen.

11.14 Tømming av vannet etter endt syklus

Hvis du har valgt et program eller et alternativ som ikke pumper ut vannet fra siste skylling, fullføres programmet, men:

- Displayet viser indikatoren , tilvalgsindikatoren eller og indikatoren for dørlås . Indikatoren for den aktive fasen blinker.
- Trommelen snus fortsatt regelmessig for å forhindre at klesvasken blir krøllete.
- Døren forblir låst.
- Du må tømme ut vannet for å åpne døren:

1. Berør Sentrifugering -knappen ved behov for å senke sentrifugehastigheten som foreslås av produktet.

2. Trykk på -knappen.

- Hvis du har valgt , tømmer produktet ut vannet og sentrifugerer.
- Hvis du har valgt , tømmer produktet ut vannet.

Tilvalgsindikatoren eller blir slukket, mens -indikatoren blinker og deretter blir slått av.

3. Du kan åpne døren når programmet er fullført og dørlåsindikatoren slukker.
4. Trykk på På/Av -knappen i noen sekunder for å slå av produktet.



Produktet tømmer uansett ut vannet automatisk etter omtrent 18 timer.

11.15 Hvilemodusfunksjon

Hvilemodusfunksjonen slår av produktet automatisk for å redusere energiforbruket når:

- Om produktet ikke har vært brukt på 5 minutter før du trykker på Start/Pause -knappen. Trykk på knappen På/Av for å slå på produktet på nytt.
- Etter 5 minutter etter et vaskeprogram er ferdig. Trykk på knappen På/Av for å slå på produktet på nytt.

Produktet foreslå Eco 40-60 som standardprogram.
Drei programvelgeren for å velge en ny syklus.



Hvis du allerede har valgt et tilvalg som avslutter med vann i trommelen, **deaktiverer ikke** hvilemodusfunksjonen produktet for å minne deg på at du må pumpe ut vannet.

12. DAGLIG BRUK - VASKING OG TØR KING

ADVARSEL!

Se etter i Sikkerhetskapitlene.



Dette produktet er en automatisk vask-tørk-søyle.

12.1 Komplette vaske- og tørkeprogrammer

Ikke-automatiske vaske- og tørkeprogrammer

I enkelte vaskeprogrammer kan du kombinere Vask- og Tørk-modus for å kjøre et helt vask- og tørkeprogram.

Gå frem som følger:

- Etter å ha lagt i klesvask og oppvaskmiddel, trykker du på -knappen På/Av i noen sekunder for å aktivere produktet.
- Legg inn klesvasken plagg for plagg.
- Fyll oppvaskmiddel og tilsetningsmidler i riktig kammer.
- Drei programvelgeren til vaskeprogrammet. Displayet viser standard temperatur og sentrifugering. Om nødvendig kan du endre dem i henhold til klesvasken din. Displayet viser også maksimum anbefalt tøymengde for vaskefasen.
- Angi ønskede tilvalg hvis de er tilgjengelige.
- Berør Modus-knappen én gang for å aktivere tørkefunksjonen. - og Vask and Tørk-indikatorerne tennes. Indikatorerne

og vises på displayet.

Displayet viser også maksimum anbefalt tøymengde for et vask og tørr program (f. eks. 5.0 kg for bomull).

- Nå kan du velge et automatisk tørkenivå eller en spesifikk tørketid.

12.2 Vasking og tørking – automatiske nivåer

- Trykk på Automatisk tørking-knappen gjentatte ganger til displayet viser nødvendig tørrhetsnivå. Indikatorerne i displayet lyser på følgende måte:

a. = **Stryketørt:** for bomullsplagg;

b. = **Skaptørt:** for syntetiske plagg og plagg av bomull;

c. = **Ekstra tørr:** for bomullsplagg.

Tidsverdien på displayet er varigheten av vaske- og tørkesyklusene, beregnet ut fra en standard tøymengde.



For å sørge for riktig tørking ved å bruke mindre energi på kortere tid, tillater ikke produktet deg å stille inn en for lav sentrifugehastighet for elementene som skal vaskes og tørkes.

- Trykk på knappen Start/Pause for å starte programmet. PROSENSE-beregning starter.

Indikatoren for låst dør og indikatoren for kjørefasen begynner å blinke på displayet. Displayet viser også gjenværende programtid.

12.3 Vask og tidsinnstilt tørking

1. Trykk på Tørketid gjentatte ganger for å stille inn ønsket tidsverdi (se tabellen "Programmer for tidsinnstilt tørking" i kapittelet "Programmer"). Indikatoren for tørkenivå slukkes og -indikatoren blir tent.



Tiden øker med 5 minutter hver gang du trykker på denne knappen. Displayet viser oppdatert angitt tid.

2. Trykk på Start/Pause for å starte programmet. ProSense beregningen starter.

Indikatoren for låst dør  og indikatoren for kjørefasen begynner å blinke på displayet. Displayet viser også gjenværende programtid.

12.4 Når tørkeprogrammet er slutt

- Produktet stopper automatisk.

- Lydsignalene vil brukes (hvis aktivert).
-  vises på displayet.
- Indikatoren for knappen Start/Pause slukkes. Dør låst- slås på
- Trykk på På/Av-knappen i noen sekunder for å slå av produktet.



Noen minutter etter at programmet er ferdig, vil energisparefunksjonen slå av produktet automatisk.

1. Ta klesvasken ut av produktet.
2. Sørg for at trommelen er tom.



Rengjør trommelen, pakningen og døren med en våt klut etter tørkeprogrammet.

13. DAGLIG BRUK – KUN TØR KING

ADVARSEL!

Se etter i Sikkerhetskapitlene.



Dette produktet er en automatisk vask-tørk-søyle.

13.1 Forberedelse til tørking

1. Trykk På/Av-knappen i noen sekunder for å aktivere apparatet.



Med et program med bare tørking, viser ikke displayet maksimal tøymengde og ProSense-estimering er deaktivert.

2. Legg inn tøyet, plagg for plagg.
3. Drei programvelgeren til programmet som egner seg til det du skal tørke.
4. Trykk på Modus-knappen to ganger for å ekskludere vask og utføre bare tørking. Indikatoren Tørk er tent. Indikatorene 





og  vises på displayet.



Når du tørker store mengder klær må du for å få god tørkeytelse sørge for at klesvasken ikke er opprullet og at den er jevnt fordelt i trommelen.

13.2 Tørking – automatiske nivåer

1. Trykk på Automatisk tørking-knappen gjentatte ganger til displayet viser nødvendig tørrhetsnivå. Indikatorene i displayet lyser på følgende måte:

a.  =  **Stryketørt:** for bomullsplagg;

b.  =  **Skaptørt:** for syntetiske plagg og plagg av bomull;

c.  =  **Ekstra tørt:** for bomullsplagg.

Displayet viser programvarigheten for tørkingen.



For å sørge for riktig tørking ved å bruke mindre energi på kortere tid, tillater ikke produktet deg å stille inn en for lav sentrifugehastighet for elementene som skal vaskes og tørkes.

2. Trykk på knappen Start/Pause for å starte programmet.

Indikatoren for låst dør og indikatoren for kjørefasen begynner å blinke på displayet. Displayet viser også gjenværende programtid.

13.3 Tidsstyrt tørking

1. Trykk på Tørketid gjentatte ganger for å stille inn ønsket tidsverdi (se tabellen "Programmer for tidsinnstilt tørking" i kapittelet "Programmer"). Indikatoren for tørkenivå slukkes og -indikatoren blir tent.

Tidsverdien øker med 5 minutter hver gang du trykker på denne knappen. Displayet viser den nye tidsverdien.

2. Trykk på Start/Pause for å starte programmet.

Indikatoren for låst dør og indikatoren for kjørefasen begynner å blinke på displayet. Displayet viser også gjenværende programtid.

13.4 Når tørkeprogrammet er slutt

- Produktet stopper automatisk.
- Lydsignalene vil brukes (hvis aktivert).
- vises på displayet.
- Indikatoren for knappen Start/Pause slukkes. Dør låst- slås på
- Trykk på På/Av-knappen i noen sekunder for å slå av produktet.



Noen minutter etter at programmet er ferdig, vil energisparefunksjonen slå av produktet automatisk.

1. Ta klesvasken ut av produktet.
2. Sørg for at trommelen er tom.



Rengjør trommelen, pakningen og døren med en våt klut etter tørkeprogrammet.

14. LO I TØYET

Visse stofftyper (svamp, ull, gensere) kan frigjøre lo under vask og/eller tørking.

Den frigjorte loen kan feste seg til tekstilene under neste syklus.

Denne ulempen øker med tekniske stoffer.

Slik unngår du lo i vasken:

- Ikke vasker mørke stoffer etter at du har vasket og tørket fargede stoffer (håndklær, ull, gensere) og omvendt.
- Lar disse stoffene lufttørke etter første vask.
- Rengjøre avløpsfilteret:
- Etter tørkefasen, rengjør trommelen, pakningen og døren med en våt klut.

Velg et spesialprogram for å fjerne lo i trommelen:

- Tøm trommelen.
- Rengjør trommelen, pakningen og døren med en våt klut.
- Velg skylleprogram.
- Trykk på Sentrifugering- og Tidssparing-knappene samtidig til displayet viser **CLE** for å aktivere rengjøringsfunksjonen.
- Trykk på Start/Pause-knappen for å starte programmet.



Dersom produktet brukes ofte, må **CLE**-programmet kjøres regelmessig. Se kapittelet «Pleie og rengjøring – Vedlikeholdsvask».

15. STELL OG RENGJØRING

ADVARSEL!

Se etter i Sikkerhetskapitlene.

15.1 Plan for regelmessig rengjøring

Regelmessig rengjøring hjelper deg med å utvide levetiden på produktet ditt.

Etter hver syklus, la døren og vaskemiddelbeholderen stå litt på gløtt for å få luftsirkulasjon og tørke fuktigheten inne i produktet.

Hvis produktet ikke brukes over lenger tid: Steng vannkranen og trekk ut støpselet.

Veiledende regelmessig rengjøringsplan:

Avkalking	To ganger i året
Vedlikeholdsvask	En gang i måneden
Rengjør dørpakningen	Annenhver måned
Rengjør trommelen	Annenhver måned
Fjern lo inni trommelen	To ganger per måned ¹⁾
Rengjør såpeskuffen	Annenhver måned
Rengjør avløpspumpefilter	To ganger i året
Rengjør innløpsslengen og ventilfilteret	To ganger i året

¹⁾ Se kapittelet «Lo i tøyet».

15.2 Fjerne fremmedlegemer



Sørg for at lommene er tomme og at alle løse elementer er bundet før du kjører syklusen.

Fjern fremmedlegemer (for eksempel metallklemme, knapper, mynter osv.) som du kan finne i dørpakningen, filtrene og trommelen. Se avsnittene «Dørpakning med dobbel randlås», «Rengjøring av trommelen», «Rengjøring av avløpspumpen» og «Rengjøring av innløpsslengen og ventilfilteret». Vær forsiktig med gardiner. Fjern krokene og legg gardinene i en

vaskepose eller et putevar. Dersom det er nødvendig, kontakt det autoriserte service-senteret.

15.3 Utvendig rengjøring

Rengjør produktet kun med mild såpe og varmt vann. Tørk alle overflater nøye.

Ikke bruk skuresvamper eller skrapemateriell.

FORSIKTIG!

Ikke bruk alkohol, løsemiddel eller kjemiske midler.

FORSIKTIG!

Ikke rengjør metallflater med et klorbasert vaskemiddel.

15.4 Avkalking



Hvis vannet der du bor er hardt eller middels hardt, anbefaler vi at du bruker en vannmykner for vaskemaskiner (og avkalke nå og da). Vannet er hardt eller middels hardt når hardheten overstiger 8dH.

Undersøk trommelen med jevne mellomrom for å se etter kalk.



Følg alltid anvisningene som du finner på emballasjen til produkt.

15.5 Vedlikeholdsvask

Gjentatt bruk og bruk over tid med programmer på lave temperaturer kan gjøre at det samler seg vaskemiddelrester, lo og bakterier inne i trommelen og karet.

For å eliminere disse avleiringene og rengjøre innsiden av produktet, kjør en vedlikeholdsvask jevnlig (minst én gang hver måned).

Kjør et bomullsprogram på maksimal temperatur med en liten mengde

vaskemiddel, eller kjør Maskinrens-programmet hvis det er tilgjengelig.

15.6 Dørpakning

Dette produktet er designet med et **selvrensende dreneringssystem**, som lar lette lofibre som faller av klærne tømme ut med vannet. Kontroller pakningen regelmessig, og, om nødvendig, rengjør den som beskrevet i diagrammet nedenfor. Mynter, knapper og andre små artikler kan plukkes ut når programmet er ferdig.

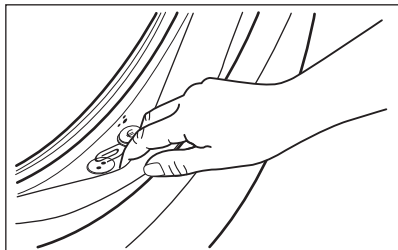

Rengjør det når det kreves, ved å bruke kremrens med ammoniakk uten å skrape pakningsoverflaten.



Følg alltid anvisningene som du finner på emballasjen til produktet.

15.7 Slik rengjør du trommelen

Undersøk trommelen regelmessig for å forhindre uønskede avleiringer. Rengjør trommelen med produkter som er egnet for rustfritt stål.



Følg alltid anvisningene som du finner på emballasjen til produktet. Ikke bruk sure avkalkningsprodukter, slipende produkter som inneholder klor eller jern eller stålull i rengjøring av trommelen.

Slik foretar du en grundig rengjøring:

1. Rengjør trommelen med produkter som er egnet for rustfritt stål.
2. Kjør et kort bomullsprogram på høy temperatur med tom trommel og en liten mengde vaskemiddel for å skylle ut gjenværende rester, eller kjør

Maskinrens-programmet hvis det er tilgjengelig.

15.8 Rengjøre såpeskuffen.

For å unngå eventuelle avleiringer av inntørket vaskemiddel eller tøymykner og/eller dannelse av mugg i vaskemiddelskuffen, må du utføre følgende rengjøringsprosedyre annenhver måned, slik det er forklart i diagrammene nedenfor:

1. Åpne skuffen. Trykk låsen ned, som vist på bildet, og trekk skuffen ut.

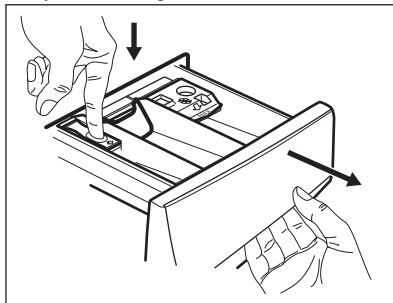

2. Fjern den øvre delen av vaskemiddelbeholderen for enklere rengjøring. Sørg for at alle vaskemiddelrester blir fjernet fra den øvre og nedre delen av glidesporet. Bruk en liten børste for å rengjøre selve glidesporet.

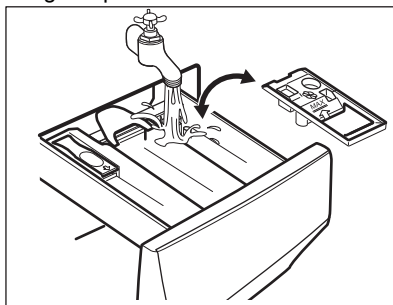

3. Skyll vaskemiddelskuffen under rennende varmt vann for å fjerne eventuelle spor av akkumulert vaskemiddel. Når du er ferdig med rengjøringen, sett den øvre delen tilbake på plass.

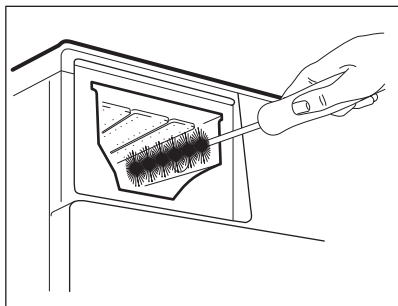

4. Sett inn vaskemiddelskuffen på skinnene og lukk den. Kjør et skylleprogram uten tøy i trommelen.

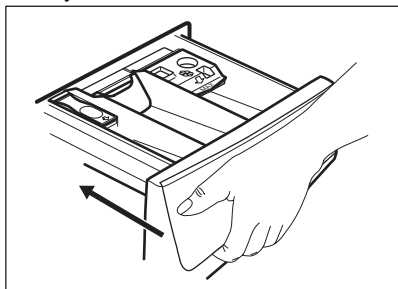

15.9 Rengjøring av tømmepumpefilteret

⚠ ADVARSEL!

Trekk støpselet ut av stikkkontakten.



Undersøk tømmepumpefilteret regelmessig og sørg for at det er rent.

Rengjør filteret til avløpspumpen hvis:

- Produktet tømmer ikke vannet.
- Trommelen roterer ikke.
- Produktet lager uvanlige lyder på grunn av blokkering av avløpspumpen.
- Displayet viser alarmkoden **E20**.

⚠ ADVARSEL!

- Ikke fjern filteret mens produktet er i bruk.
- Ikke rengjør avløpspumpen hvis vannet i produktet er varmt. Vent til vannet er nedkjølt

Rengjør pumpefilteret som beskrevet i de følgende diagrammene:

Ha alltid en fille i nærheten for å tørke opp vannsøl når du fjerner filteret.

1. Åpne pumpedekselet.

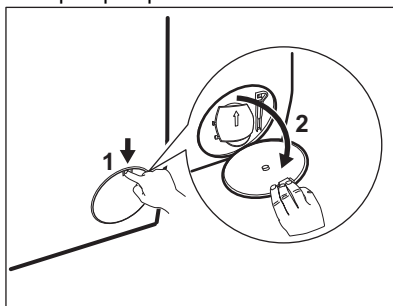

2. Plasser en egnet beholder under åpningen til avløpspumpen for å samle opp vannet som renner ut.

3. Åpne trakten nedover. Ha alltid en fille i nærheten for å tørke opp vannsøl når du fjerner filteret.

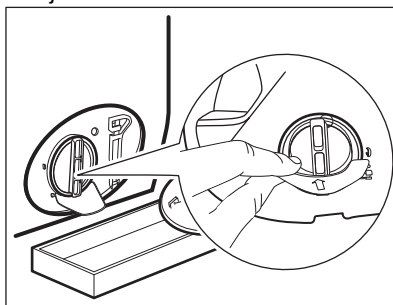

4. Vri filteret 180 grader i mot klokken for å åpne det, uten å fjerne det. La vannet renne ut.

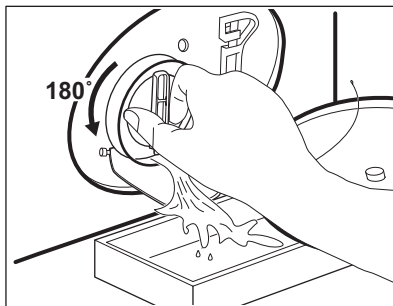

5. Når beholderen er full av vann, vrir du filteret tilbake for å stoppe vannet og tømmer beholderen.
6. Gjenta trinn 4 og 5 til vannet slutter å renne ut.
7. Vri filteret mot klokken for å ta det ut.

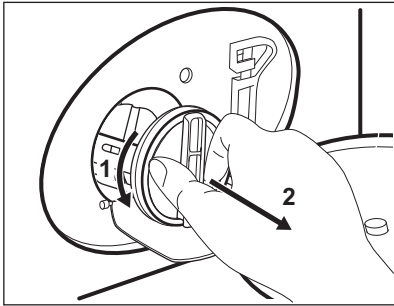

8. Fjern lo og gjenstander fra filterforsenkingen dersom det er nødvendig.
9. Kontroller at pumpehjulet roterer. Kontakt det autoriserte servicesenteret dersom det ikke roterer.

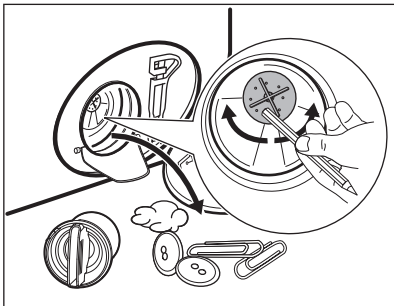

10. Rens filteret under en vannkran.

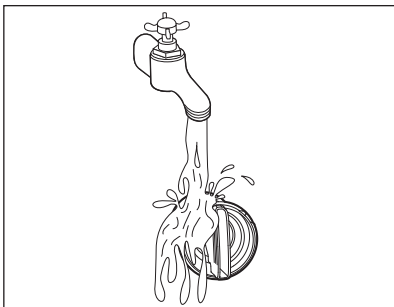

11. Sett filteret tilbake i sporet ved å vri det med klokken. Sørg for at du strammer filteret ordentlig for å forhindre lekkasjer.

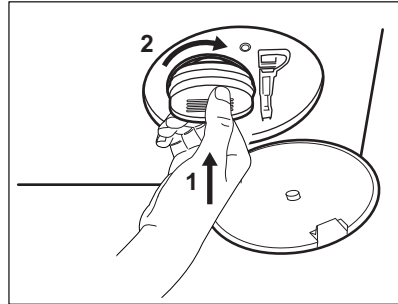

12. Lukk pumpedekselet.

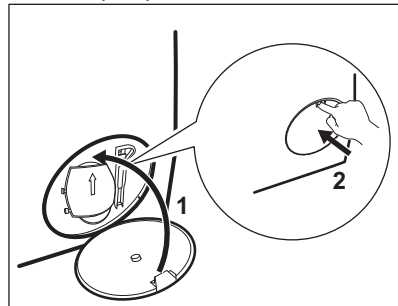

Når du tømmer ut vannet ved hjelp av nødtømmingsprosedyren, må du aktivere avløpssystemet på nytt:

- a. Hell 2 liter vann i hovedkammeret i vaskemiddelskuffen.
- b. Start programmet for å tømme ut vannet.

15.10 Rengjøring av innløpsslangen og ventilfilteret

Det anbefales å rengjøre både inntaksslangens og ventilens filter to ganger i året for å fjerne eventuelle avleiringer som har samlet seg over tid. Rengjør filterne som beskrevet i de følgende diagrammene:

1. Ta innløpsslangen ut av kranen og rengjør filteret.

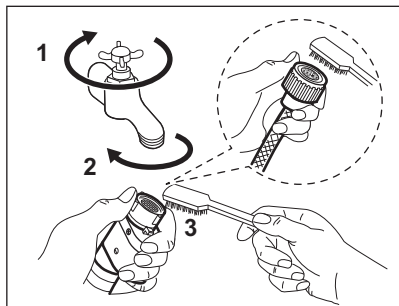

2. Ta innløpsslangen ut av produktet ved å løsne mutteren.

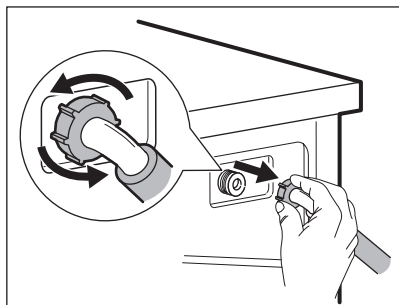

3. Rengjør ventilfilteret på baksiden av produktet med en tannbørste.

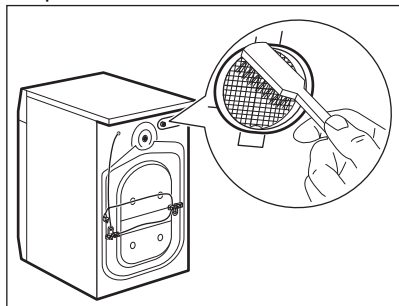

4. Når du kobler på slangen på baksiden av produktet, legg den mot venstre eller høyre (ikke i vertikal posisjon) avhengig av hvor vannkranen er plassert.

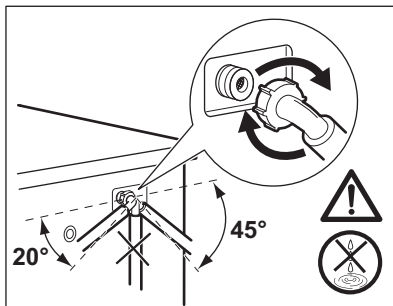

15.11 Nødtømming

Hvis produktet ikke kan tømme vannet, benytt samme prosedyre som beskrevet i paragrafen «Rengjøring av dreneringspumpefilteret». Rengjør pumpen om nødvendig.

Når du tømmer ut vannet ved hjelp av nødtømmingsprosedyren, må du aktivere avløpssystemet på nytt:

1. Hell 2 liter vann i hovedkammeret i vaskemiddelskuffen.
2. Start programmet for å tømme ut vannet.

15.12 Forholdsregler ved frost

Hvis produktet er montert et sted hvor temperaturen kan bli rundt 0° C eller lavere, må du fjerne vann som er igjen i inntaksslangen og avløpspumpen.

1. Trekk støpselet ut av stikkkontakten.
2. Steng vannkranen.
3. Legg de to endene av inntaksslangen i en beholder og la vannet renne ut av slangen.
4. Tøm avløpspumpen. Se nødtømmingsprosedyren.
5. Når avløpspumpen er tom, monterer du vanninntaksslangen på nytt.

⚠ ADVARSEL!

Pass på at temperaturen er over 0° C før du bruker produktet igjen. Produsenten er ikke ansvarlig for skader som skyldes frost.

16. FEILSØKING

⚠ ADVARSEL!

Se etter i Sikkerhetskapitlene.

16.1 Alarmkoder og mulige feil

Maskinen starter ikke eller stopper under bruk. Forsøk først å finne en løsning på problemet (se tabellene).

⚠ ADVARSEL!

Deaktiver maskinen før du utfører kontroller.

Ved enkelte problemer viser displayet en alarmkode og knappen Start/Pause kan blinke kontinuerlig:



Ved overbelastning, fjern noen plagg fra trommelen og/eller hold døren fast mens du trykker på Start/Pause-knappen inntil -indikatoren stopper å blinke (se bildet nedenfor).

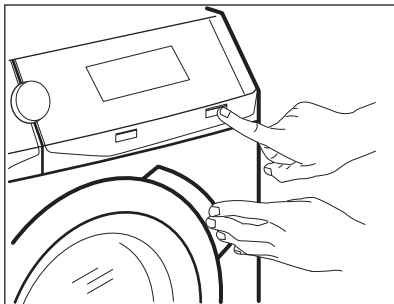

Problem	Mulig løsning
E 10 Maskinen tar ikke inn vann.	<ul style="list-style-type: none">• Sørg for at vannkranen er åpen.• Sørg for at trykket til vannforsyningen ikke er for lavt. Kontakt det lokale vannverket for å få tak i denne informasjonen.• Kontroller at vannkranen ikke er tett.• Sørg for at inntaksslengen ikke er knekt, skadet eller bøyd.• Kontroller at vanninntaksslengen er korrekt tilkopleet.• Kontroller at filteret til inntaksslengen og filteret til inntaksventilen ikke er tette. Se «Stell og rengjøring».

E20

Produktet tømmes ikke for vann.

- Sørg for at avløpsrøret ikke er tett.
- Kontroller at avløpsslangen ikke er bøyd eller skadet.
- Kontroller at avløpsfilteret ikke er tett. Rengjør filteret om nødvendig. Se «Stell og rengjøring».
- Kontroller at avløpsslangen er korrekt tilkople.
- Velg tømmingsprogrammet hvis du har valgt et program uten tømming.
- Velg tømmingsprogrammet hvis du har brukt et program som avsluttes med vann i trommelen.

E40

Døren til maskinen er åpen eller ikke ordentlig lukket.

- Sørg for at døren er skikkelig lukket.

E91

Intern feil. Ingen kommunikasjon mellom de elektroniske elementene i maskinen.

- Programmet avslutter ikke som det skal eller stopper for tidlig. Slå maskinen av og på.
- Ta kontakt med servicesenteret hvis alarmkoden oppstår igjen.

EKO

Strømforsyningen er ustabil.

- Vent til strømforsyningen er stabil igjen.

EFO

Lekkasjestoppsystemet er på.

- Kople fra maskinen og steng vannkranen. Kontakt et autorisert servicesenter.

Hvis skjermen viser andre alarmkoder, deaktiverer og aktiverer du produktet. Ta kontakt med servicesenteret hvis problemet vedvarer. I tilfellet et annet problem med produktet, sjekk tabellen nedenfor for mulige løsninger.

Problem	Mulig løsning
Programmet starter ikke.	<ul style="list-style-type: none">• Påse at støpslet er tilkoble stikkkontakten.• Sørg for at maskinens dør er lukket.• Påse at det ikke er skadede sikringer i sikringsskapet.• Kontroller at Start/Pause har blitt trykket på.• Hvis utsatt start er valgt, avbryt innstillingen eller vent til nedtellingen avsluttes.• Deaktiver barnesikringen hvis denne er på.• Kontroller knottens posisjon på det valgte programmet.
Produktet fylles med vann og tømmes umiddelbart.	<ul style="list-style-type: none">• Kontroller at avløpsslangen er i korrekt posisjon. Slangen kan være plassert for lavt. Se «Monteringsinstruksjon».
Sentrifugeringsfasen fungerer ikke eller vaskesyklusen varer lenger enn vanlig.	<ul style="list-style-type: none">• Still inn sentrifugeringsprogrammet.• Kontroller at avløpsfilteret ikke er tett. Rengjør filteret om nødvendig. Se «Stell og rengjøring».• Juster innholdet i trommelen manuelt og start sentrifugeringsfasen på nytt. Dette problemet kan skyldes balanseproblemer.
Det er vann på gulvet.	<ul style="list-style-type: none">• Kontroller at kopleingene på vannslangene er tette og at det ikke er vannlekkasje.• Kontroller at vanninntaksslangen og vannavløpsslangen ikke er skadet.• Sørg for at du bruker riktig vaskemiddel og korrekt mengde.

Problem	Mulig løsning
Du får ikke åpnet døren til maskinen.	<ul style="list-style-type: none"> • Påse at et vaskeprogram som slutter med vann i trommelen ikke er valgt. • Kontroller at vaskeprogrammet er ferdig. • Velg tømmings- eller sentrifugeringsprogrammet hvis det er vann i trommelen. • Sørg for at maskinen får strøm. • Problemet kan være forårsaket av en feil på maskinen. Kontakt et autorisert servicesenter.
Maskinen lager en uvanlig lyd og vibrerer.	<ul style="list-style-type: none"> • Sørg for at maskinen står i vater. Se «Monteringsinstruksjon». • Kontroller at emballasjen og/eller transportboltene er fjernet. Se «Monteringsinstruksjon». • Legg mer klesvask i trommelen. Ileggsmengden kan være for liten.
Programmets varighet øker eller minker i løpet av driften.	<ul style="list-style-type: none"> • ProSense System kan justere programvarighet i forhold til type og mengde klesvask. Se «ProSense System mengderegistrering» i kapitlet «Daglig bruk».
Vaskeresultatet er ikke tilfredsstillende.	<ul style="list-style-type: none"> • Øk mengden vaskemiddel eller bruk et annet vaskemiddel. • Bruk spesielle produkter for å fjerne vanskelige flekker før du vasker tøyet. • Sørg for at du stiller inn riktig temperatur. • Reduser tøymengden.
For mye skum i trommelen i løpet av vaskesyklusen.	<ul style="list-style-type: none"> • Reduser mengden vaskemiddel eller antall tabletter eller enkeltdose-vaskemidler.
Det er rester av vaskemiddel i vaskemiddelskuffen etter vaskesyklusen.	<ul style="list-style-type: none"> • Kontroller at hendelen er i korrekt posisjon (OPP for pulvervaskemiddel, NED for flytende vaskemiddel). • Kontroller at du har brukt vaskemiddelbeholderen slik det er anvist i denne bruksanvisningen.
Maskinen tørker ikke, eller tørker ikke skikkelig.	<ul style="list-style-type: none"> • Skru på vannkranen. • Kontroller at avløpsfilteret ikke er tett. • Reduser tøymengden. • Sørg for at du har stilt inn riktig syklus. Om nødvendig stiller du inn en kort tørketid på nytt.
Vasken er full av lo i forskjellige farger.	<p>Tøyet som ble vasket i den forrige vaskesyklusen utskilte lo i en annen farge:</p> <ul style="list-style-type: none"> • Tørkefasen bidrar til å fjerne lo. • Rengjør plaggene med en lofjerner <p>Hvis det er for mye lo i trommelen, referer til avsnittet «Lo i tøyet» for mer informasjon.</p>

Slå på maskinen når kontrollen er utført. Programmet fortsetter fra der det ble stoppet.

Ta kontakt med servicesenteret hvis feilen oppstår igjen.

Nødvendig informasjon som servicesenteret trenger, kan du finne på typeskiltet.

17. FORBRUKSVERDIER

17.1 Introduksjon



QR-koden på energietiketten som fulgte med produktet gir en lenke til informasjonen som er relatert til ytelsen av dette produkt i EU EPREL-databasen. Oppbevar energietiketten kun for henvisning med denne brukerhåndboken samt alle andre dokumenter som fulgte med produktet.

Det er også mulig å finne den samme informasjonen i EPREL med koblingen <https://eprel.ec.europa.eu> og modellnavnet, samt produktnummeret som du finner på typeskiltet til produktet.

17.2 I henhold til kommisjonsforordning Eu 2019/2023 og ukrainsk dekret 834/2023

Kun vasking

Eco 40-60-program	kg	kWh	Liter	tt:mm	% 1)	°C	o/min ²)
Full maskin	9.0	0.805	60.0	03:48	44.0	37.0	1600
Halv maskin	4.5	0.480	45.0	02:53	44.0	30.0	1600
Kvart maskin	2.5	0.235	31.0	02:50	45.0	24.0	1600

1) Gjenværende fuktighet ved slutten av sentrifugefasen. Jo høyere sentrifugeringshastigheten er, jo høyere er støyen og desto lavere er gjenværende fuktighet.

2) Maksimal sentrifugeringshastighet.

Vaske- og tørkeprogram

Eco 40-60 og skap- tørt nivå	kg	kWh	Liter	tt:mm	% 1)	°C	o/min ²)
Full maskin	5.0	3.255	76.0	05:55	0.00	35.0	1600
Halv maskin	2.5	1.750	42.0	04:20	0.00	32.0	1600

1) Gjenværende fuktighet ved slutten av sentrifugefasen. Jo høyere sentrifugeringshastigheten er, jo høyere er støyen og desto lavere er gjenværende fuktighet.

2) Maksimal sentrifugeringshastighet.

Strømforbruk i ulike moduser

Av (W)	Hvilemodus (W)	Utsatt start (W)
0.50	0.50	4.00

Tid til Av/Standby-modus er maksimalt 15 minutter.

17.3 Vanlige programmer – Kun vask



Disse verdiene er kun veiledende.

Program	kg	kWh	Liter	tt:mm	% 1)	°C	o/min ²⁾
Bomull ³⁾ 95 °C	9.0	2.800	100.0	03:30	44.0	85.0	1600
Bomull 60 °C	9.0	1.950	95.0	03:10	44.0	55.0	1600
Bomull ⁴⁾ 20 °C	9.0	0.350	95.0	03:00	44.0	20.0	1600
Syntetisk 40 °C	3.0	0.600	60.0	02:10	35.0	40.0	1200
Finvask ⁵⁾ 30 °C	2.0	0.350	55.0	01:10	35.0	30.0	1200
Ull 30 °C	1.5	0.250	50.0	01:10	30.0	30.0	1200

1) Gjenværende fuktighet ved slutten av sentrifugefasen. Jo høyere sentrifugeringshastigheten er, jo høyere er støyen og desto lavere er gjenværende fuktighet.

2) Maksimal sentrifugehastighet.

3) Egnet til vask av svært skitne tekstiler.

4) Egnet for vask av lett skitne bomullstekstiler, syntetiske og blandede tekstiler.

5) Den fungerer også som en rask vaskesyklus for litt skittent tøy.

17.4 Vanlige programmer – Vaske og tørke



Disse verdiene er kun veiledende.

Program	kg	kWh	Liter	tt:mm	% 1)	°C	o/m ²⁾
Syntetisk 40 °C	3.0	1.800	70.0	03:25	1.00	40.0	1200

1) Gjenværende fuktighet ved slutten av sentrifugefasen. Jo høyere sentrifugeringshastigheten er, jo høyere er støyen og desto lavere er gjenværende fuktighet.

2) Maksimal sentrifugehastighet.

18. HURTIGVEILEDNING

18.1 Daglig bruk

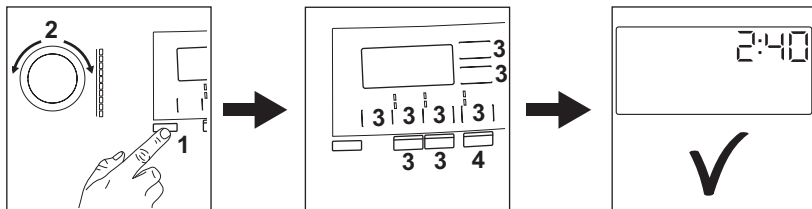

- Sett støpselet inn i stikkontakten.
- Åpne vannkranen.
- Trykk på **På/Av**-knappen for å slå produktet på (1).
- Drei på programvelgeren for å velge ønsket program (2).
- Angi ønsket tilvalg med korresponderende berøringsknapper (3).
- Legg klesvasken i trommelen, plagg for plagg, uten å overskride maksimale anbefalte vaskemengde. Lukk døren og

- sørg for at det ikke blir liggende tøy mellom pakningen og døren.
- Hell vaskemiddel og annen behandling i riktig beholder.
- Trykk på **Start/Pause**-knappen (4) for å starte programmet.
- Produktet starter.
- Ta ut tøyet når programmet er slutt.
- Trykk på **På/Av**-knappen for å slå av produktet.

18.2 Rengjøring av tømmepumpefilteret

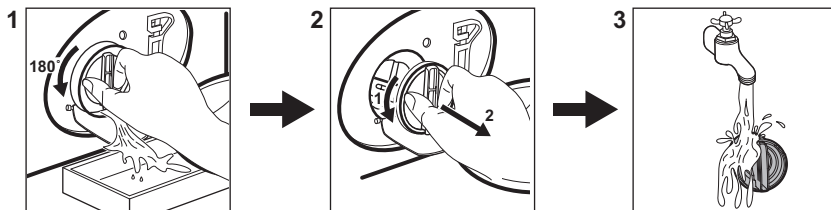

Rengjør filteret regelmessig, spesielt hvis alarmkoden **E20** vises på displayet.

18.3 Programmer

Program Standard temperatur Temperaturområde	Maksimal mengde	Programbeskrivelse
Eco 40-60 (kun vaskemodus) 1)	9.0 kg	Hvitt bomulls- og permanent kulørt bomullstøy. Normalt skittent tøy.
Eco 40-60 + skaptørt nivå (vaske- og tørkmodus) 2)	5.0 kg	
Eco 40-60 + Skaptørt nivå (kun tørkmodus)	5.0 kg	Hvitt bomulls- og permanent kulørt bomullstøy.
Bomull	9.0 kg	Hvit bomull og kulørt bomull. For normalt, svært og lett skittent tøy.
Syntetisk	3.0 kg	Syntetiske tekstiler eller blandingstekstiler. Normalt skittent tøy.
Finvask	2.0 kg	Ømfintlige plagg som akryler, viskose og blandede tekstiler som krever en mer skånsom vask. Normalt og lett skittent tøy.
Ull	1.5 kg	Maskinvaskbar ull, ull som skal håndvaskes og andre tekstiler med «Håndvask»-symbol.³⁾
Outdoor	2.0 kg	Moderne sportsklær for utendørs bruk.
Hygiene	9.0 kg	Hvite bomullsplagg. Dette programmet fjerner mer enn 99,99 % av bakterier og virus ⁴⁾
Hurtig 20' Vask&Tørk 60'	1.0 kg	Program for å vaske opptil 1 kg blandede syntetiske skjorter bare på 20 minutter. Legg til en tørkefase for å få en komplett OneGo-syklus (vask og tørk) på 60 minutter.
Damp	1.0 kg	Bomullsplagg og syntetiske plagg som må rynkes.

Program Standard temperatur Temperaturområde	Maksimal mengde	Programbeskrivelse
Skylling	9.0 kg	For å skylle og sentrifugere vasken. Alle tekstiler, unntatt ullvarer og svært ømfintlig finvask. Reduser sentrifugehastigheten etter typen klesvask.

1) I henhold til kommisjonsforordning EU 2019/2023 og ukrainsk dekret 834/2023. Dette programmet ved standardtemperatur og sentrifugeringshastighet, bare i vaskemodus, med nominell kapasitet 9.0 kg, er i stand til å rengjøre normalt skittent bomullstøy som er erklært å være vaskbar ved 40 °C eller 60 °C, sammen i samme syklus.



For kapittelet i vaskeriet, programvarigheten og andre data, se kapitlet "Forbruksverdier". De mest effektive programmene når det gjelder energiforbruk er generelt de som utfører ved lavere temperaturer og lengre varighet.

2) I henhold til kommisjonsforordning EU 2019/2023 og ukrainsk dekret 834/2023. Dette programmet ved standardtemperatur og sentrifugeringshastighet, i vaske- og tørkemodus, med nominell kapasitet 5.0 kg og med Skaptørt-nivå, utfører vaske- og tørkesyklusen i stand til å rengjøre normalt skittent bomullstøy som er erklært å være vaskbart ved 40 °C eller 60 °C, sammen i samme syklus, og etter tørkefasen kan tøyet umiddelbart lagres i et skap.

3) I dette programmet roterer trommelen sakte for å sikre at vasken er skånsom. Det kan virke som om trommelen ikke roterer eller ikke roterer som den skal, men dette er normalt på dette programmet.

4) Testet for Staphylococcus aureus, Enterococcus faecium, Candida albicans, Pseudomonas aeruginosa og MS2 Bacteriophage i eksternt test utført av Swisstatest Testmaterialien AG i 2021 (Testrapport nr. 202120117).

Hvis du laster produktet til **maksimal kapasitet som er indikert for hvert**

program, hjelper det å redusere energi- og vannforbruket.

Egnede vaskemidler for hvert program

Program	Universelt pulver ¹⁾	Universell flytende såpe	Flytende såpe for fargede plagg	Delikat ull	Spesielle
Eco 40-60	▲	▲	▲	--	--
Bomull	▲	▲	▲	--	--
Syntetisk	▲	▲	▲	--	--
Finvask	--	--	--	▲	▲
Ull	--	--	--	▲	▲
Outdoor	--	--	--	▲	▲
Hygiene	▲	▲	--	--	▲
Hurtig 20' Vask&Tørk 60'	--	▲	▲	--	--

1) Ved temperatur over 60 °C anbefales bruk av såpepulver.

▲ = Anbefalt

-- = Ikke anbefalt

18.4 Vaskemiddeltype og -mengde.

- Bruk bare vaskemidler og andre behandlinger som er beregnet for bruk i

vaskemaskiner. Følg først disse generiske reglene:

- vaskemiddel i pulverform (også tablett og enkeltdose-vaskemidler) for alle typer tekstiler, unntatt ømfintlige. Bruk helst vaskepulver med blekemiddel for lyse klær og klesdesinfisering,
- flytende vaskemidler (også vaskemidler i enkeltdoseform), helst for vaskeprogrammer på lav temperatur (maks 60 °C) for alle stofftyper, eller spesialberegnete for ull.
- Ikke bland ulike typer vaskemidler.
- Bruk mindre vaskemiddel hvis:
 - du vasker en liten mengde tøy,
 - tøyet bare er litt skittent,
 - det er mye skum under vask.
- Når du bruker vaskemiddeltabletter eller pods, må du alltid legge dem i trommelen, ikke i oppvaskmiddelskuffen og du må følge produsentens anbefalinger .

Utilstrekkelig vaskemiddel kan føre til:

- utilfredsstillende vaskeresultater,
- at tøymengden blir grå,
- fettete klær,
- mugg i produktet.

For mye vaskemiddel kan føre til:

- skumming,
- redusert vaskeeffekt,
- utilstrekkelig skylling,
- større innvirkning for miljøet.

18.5 Plan for regelmessig rengjøring

Regelmessig rengjøring hjelper deg med å utvide levetiden på produktet ditt.

Etter hver syklus, la døren og vaskemiddelbeholderen stå litt på gløtt for å få luftsirkulasjon og tørke fuktigheten inne i produktet.

Hvis produktet ikke brukes over lenger tid: Steng vannkranen og trekk ut støpselet.

Veiledende periodisk rengjøringsplan:

Avkalking	To ganger i året
Vedlikeholdsvask	En gang i måneden
Rengjør dørpakningen	Annenhver måned

Rengjør trommelen	Annenhver måned
Fjern lo inni trommelen	To ganger i måneden
Rengjør såpeskuffen	Annenhver måned
Rengjør avløpspumpefilter	To ganger i året
Rengjør innløpsslangen og ventilfilteret	To ganger i året

Undersøk trommelen med jevne mellomrom for å se etter kalk. Vi anbefaler å kjøre en syklus med tom trommel og et avkalkingsprodukt av og til.

Fjerne fremmedlegemer



Sørg for at lommene er tomme og at alle løse elementer er bundet før du kjører syklusen.

Fjern fremmedlegemer (for eksempel metallklemme, knapper, mynter osv.) som du kan finne i dørpakningen, filtrene og trommelen. Dersom det er nødvendig, kontakt det autoriserte service-senteret.

Dørpakning

Dette produktet er designet med et **selvrensende dreneringssystem**, som lar lette lofibre som faller av klærne tømmes ut med vannet. Kontroller pakningen regelmessig, og, om nødvendig, rengjør den som beskrevet i diagrammet nedenfor. Mynter, knapper og andre små artikler kan plukkes ut når programmet er ferdig.

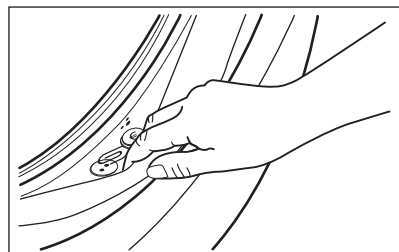



Rengjør det når det kreves, ved å bruke kremrens med ammoniakk uten å skrape pakningsoverflaten.

Fjern lo og gjenstander fra filterforsenkningen dersom det er nødvendig.

19. BESKYTTELSE AV MILJØET

Resirkuler materialer merket med symbolet

 Legg emballasjen i relevante beholdere for å resirkulere det. Bidra til å beskytte miljøet og menneskers helse ved å resirkulere avfall fra elektriske og elektroniske

produkter. Ikke avhend produkter merket med symbolet  med husholdningsavfallet. Returner produktet til ditt lokale resirkuleringsanlegg eller kontakt kommunen.

FÖR PERFEKTA RESULTAT

Tack för att du valt denna AEG-produkt. Den har utvecklats för att du ska kunna använda den i många år, med innovativa funktioner som gör livet enklare – och som inte finns på alla enklare produkter. Ägna några minuter åt denna beskrivning för att få största möjliga utbyte av produkten.

Besök vår webbplats för att:



Få tips om användning, broschyrer, felsökning, service- och reparationsinformation:
www.aeg.com/support



Registrera din produkt för bättre service:
www.registeraeg.com



köpa tillbehör, förbrukningsvaror och originalreservdelar till din produkt:
www.aeg.com/shop

KUNDTJÄNST OCH SERVICE

Använd alltid originalreservdelar.

Ha följande uppgifter till hands när du kontaktar vår auktoriserade serviceverkstad:

Modell, artikelnummer, serienummer.

Informationen står på märkplåten.

Varning/Försiktighet – Säkerhetsinformation

Allmän information och tips

Miljöinformation

Med reservation för ändringar.

INNEHÅLL

1. SÄKERHETSINFORMATION.....	239
2. SÄKERHETSANVISNINGAR.....	242
3. PRODUKTBESKRIVNING.....	244
4. TEKNISKA DATA.....	245
5. INSTALLATION.....	245
6. KONTROLLPANEL.....	250
7. VRED OCH KNAPPAR.....	252
8. PROGRAM.....	254
9. FÖRE FÖRSTA ANVÄNDNING.....	262
10. INSTÄLLNINGAR.....	262
11. DAGLIG ANVÄNDNING.....	262
12. DAGLIG ANVÄNDNING – TVÄTT OCH TORKNING.....	267
13. DAGLIG ANVÄNDNING – ENDAST TORKNING.....	268
14. LUDD PÅ TYGET.....	269
15. UNDERHÅLL OCH RENGÖRING.....	270
16. FELSÖKNING.....	275
17. FÖRBRUKNINGSVÄRDEN.....	278
18. SNABBGUIDE.....	280
19. MILJÖSKYDD.....	283

1. ⚠ SÄKERHETSINFORMATION



Läs bifogade instruktioner noga före installationen och användningen av den här produkten. Tillverkaren är inte ansvarig för eventuella personskador eller andra skador som uppkommit till följd av felaktig installation eller användning. Förvara alltid bruksanvisningen på en säker och tillgänglig plats för framtida behov.

1.1 Säkerhet för barn och personer med funktionsnedsättning

⚠ WARNING!

Risk för kvävning, skada eller permanent invaliditet föreligger.

- Denna produkt kan användas av barn från 8 års ålder och uppåt, och av personer med nedsatt fysisk, sensorisk eller mental förmåga, samt personer med bristande erfarenhet och kunskap om de övervakas eller instrueras om hur produkten används på ett säkert sätt och förstår de risker som är förknippade med användningen.
- Barn mellan 3 och 8 år eller personer med mycket omfattande och komplexa funktionsnedsättningar ska inte vara i närheten av produkten om de inte är under uppsikt.
- Barn under 3 år ska inte vistas i närheten av produkten utan ständig uppsikt.
- Barn ska övervakas så att de inte leker med maskinen.
- Håll allt förpackningsmaterial utom räckhåll för barn och kassera det på lämpligt sätt.
- Förvara rengöringsmedel utom räckhåll för barn.
- Håll barn och husdjur borta från produkten när luckan är öppen.
- Om maskinen har ett barnlås ska den aktiveras.
- Barn får inte utföra rengöring och underhåll av produkten utan uppsikt.

1.2 Allmän säkerhet

- Denna produkt är endast avsedd för tvätt och torkning av maskintvättbar och torkbar tvätt i hemmet.
- Använd inte torkfunktionen om tvätten har smutsats ned med industrikemikalier.
- Denna produkt är avsedd för enskilt hushållsbruk inomhus.
- Produkten kan användas i kontor, hotellrum, gårdsgästhus och liknande boenden där sådan användning inte innebär att genomsnittlig hushållsförbrukning överskrids.
- Ändra inte produktens specifikationer
- Produkten ska installeras som en fristående produkt eller under köksbänken om det finns tillräckligt med plats.
- Produkten får inte placeras bakom en låsbar dörr, en skjuddörr eller en dörr med gångjärnen på motsatt sida så att produkten inte kan öppnas helt.
- Anslut stickkontakten till eluttaget endast i slutet av installationen. Kontrollera att stickkontakten är åtkomlig efter installationen.
- Ventilationsöppningarna i botten får ej täppas igen av en matta eller annat som ligger på golvet.
- **WARNING!** Produkten får inte strömförsörjas via en extern kopplingsanordning, såsom en timer, eller anslutas till en krets som regelbundet slås på och av med ett verktyg.
- Se till att du har god ventilation i rummet där produkten är installerad, för att undvika att gaser sugas tillbaka in i rummet från produkter som använder gas eller andra bränslen, exempelvis öppna spisar.
- Utloppsluften får inte ledas ut i ett varmlufts rör som leder ut ångor från produkter som förbränner gas eller andra bränslen.
- Vattentrycket vid inloppspunkten från vattentappställe måste vara 0,5–10 bar (0,05–1,0 MPa).
- Maskinens maximala tvättmängd är 9.0 kg. Överskrid inte den maximala tvättmängden för något program (se avsnittet "Program").

- Produkten måste anslutas till vattenledningsnätet med de nya medföljande slanguppsättningarna, eller med andra nya slanguppsättningar som tillhandahålls av auktoriserat servicecenter.
- Gamla slanguppsättningar får inte återanvändas.
- Om nätsladden är skadad måste den bytas av tillverkaren, tillverkarens auktoriserade servicecenter eller personer med motsvarande utbildning, för att undvika fara.
- Skrapa bort ludd eller annat från förpackningen som har samlats runtom produkten.
- Plagg som har fläckar av matolja eller annan olja, aceton, alkohol, bensin, fotogen, fläckborttagningsmedel, terpentin, vax och vaxborttagningsmedel skall tvättas separat med lite extra tvättmedel innan de torkas i torktumlaren.
- Använd inte produkten om objekt har blivit nedsmutsade med kemikalier.
- Torka inte otvättade plagg i tvätt-/torkmaskinen.
- Torka inte tvätt som innehåller skumgummi (latex), duschmössor, vattentäta textilier, plagg med gummiinlägg och kläder eller kuddar med skumgummifyllning i tvätt-torkmaskinen.
- Sköljmedel och liknande produkter skall användas enligt tillverkarens anvisningar.
- Ta bort alla föremål från produkten som kan fatta eld, såsom tändare eller tändstickor.
- **VARNING!** Stäng aldrig av tvättmaskinen/torktumlaren innan torkningen har avslutats, såvida du inte snabbt kan ta ut all tvätt och sprida ut den så att värmen leds bort.
- Den sista delen av programmet sker utan värme (nedkylningscykel) för att säkerställa att plaggen når en temperatur som inte orsakar skador på dem.
- Använd inte högtrycksvattenspray och/eller ånga för att rengöra produkten.
- Rengör produkten med en fuktad trasa. Använd bara neutrala rengöringsmedel. Använd inte slipande produkter,

repande rengöringstussar, lösningsmedel eller metallföremål.

- Stäng av produkten och koppla bort den från eluttaget före underhåll.

2. SÄKERHETSANVISNINGAR

2.1 Installation



Installationen måste överensstämma med gällande nationella bestämmelser.

- Följ installationsinstruktionerna som följer med produkten.
- Installera och använd inte produkten på en plats där temperaturen understiger 0 °C eller där den utsätts för väder och vind.
- Håll alltid produkten vertikalt när den förflyttas.
- Kontrollera att luft kan cirkulera mellan produkten och golvet.
- Ta bort förpackningen och transportbultarna.
- Golvytan, på vilken produkten ska installeras, måste vara plan, stabil, värmebeständig och ren.
- Förvara transportbultarna på ett säkert ställe. Om produkten ska flyttas i framtiden måste de sättas dit igen för att låsa trumman för att förhindra skador på produkten.
- Var alltid försiktig när produkten rör sig eftersom den är tung. Använd alltid skyddshandskar och täkta skor.
- Installera eller använd inte en skadad produkt.
- Installera inte produkten där luckan inte kan öppnas helt.
- Ställ in fötterna så att det finns tillräckligt utrymme mellan produkten och golvet.
- Använd ett vattenpass för att kontrollera att produkten står helt vågrätt när den står på platsen där den skall användas. Om den inte gör det kan du justera fötterna tills den gör det.

2.2 Elektrisk inkoppling

WARNING!

Risk för brand och elektriska stötar.

- **WARNING!** Denna produkt är avsedd för att installeras/anslutas till en jordad anslutning i byggnaden.
- Använd alltid ett korrekt installerat stötsäkert eluttag.
- Använd inte grenuttag eller förlängningskablar.
- Koppla inte bort produkten genom att dra i nätsladden. Dra alltid i stickkontakten.
- Rör inte vid nätkabeln eller nätkontakten med våta händer.

2.3 Vattenanslutning

- Inloppsvattnet får inte överstiga 25° C.
- Orsaka inga skador på vattenslangarna.
- Före anslutning till nya slangar, slangar som inte använts under en längre tid, där reparationsarbete har utförts eller om nya enheter har monterats (vattenmätare, etc.), ska vattnet rinna en stund tills det är rent och klart.
- Kontrollera att det inte finns några synliga vattenläckor under och efter första användningen av maskinen.
- Använd inte en förlängningsslang om tilloppsslangarna är för korta. Kontakta det auktoriserade servicecentret för byte av tilloppsslang.
- När du packar upp produkten kan det hända att vatten rinner från tömningsslangen. Detta beror på vattentesterna som utförts på produkten i fabriken.
- Tömningsslangen kan förlängas till högst 400 cm. Kontakta det auktoriserade servicecentret för den andra tömningsslangen och förlängningen.

- Kontrollera att stickkontakten är åtkomlig efter installationen.

2.4 Användning

WARNING!

Det finns risk för personskador, elstöt, brand eller skador på produkten.

- Placera inte brandfarliga produkter eller föremål som fuktats med brandfarliga produkter i, i närheten av eller på produkten.
- Ta inte på luckglaset när ett program är igång. Glaset kan bli varmt.
- Torka inte skadade plagg som innehåller vaddering eller stoppning.
- Om tvätten har tvättats med ett fläckborttagningsmedel ska en extra sköljning göras före torkprogrammet.
- Se till att alla metallföremål avlägsnas från tvätten.
- Torka endast material som är lämpliga att torka i produkten. Följ tvättanvisningarna på alla klädvårdsetiketter.
- Sitt eller stå inte på luckan när den är öppen.
- Torka inte genomblöta plagg i produkten.
- Låt inte heta föremål vidröra plastdelarna i produkten.
- Ta bort tvättbollen (om sådan använts) innan du sätter igång ett torkprogram.
- Använd inte tvättboll när du väljer ett non-stop-program.

2.5 Service

- Kontakta ett auktoriserat servicecenter för reparation av produkten. Använd endast originalreservdelar.
- Observera att reparationer som utförs själv eller på ett icke fackmannamässigt sätt kan få säkerhetsmässiga konsekvenser och kan upphäva garantin.
- Följande reservdelar är tillgängliga i minst 10 år efter att modellen har utgått: motor-

och motorborstar, drivrem mellan motor och trumma, pumpar, stötdämpare och fjädrar, tvättrumma, trumlager och tillhörande kullager, värmare och värmeelement, inklusive värmepumpar, rörledningar och tillhörande utrustning inklusive slangar, ventiler, filter och aquastops/waterblock, kretskort, elektroniska skärmar, tryckkopplare, termostater och sensorer, programvara och firmware inklusive återställningsprogramvara, lucka, gångjärn till lucka och tätningar, andra tätningar, luckläsningsenhet, kringutrustning av plast såsom tvättmedelsbehållare. Det kan hända att de finns tillgängliga under längre tid i ditt land. För ytterligare information, besök vår webbplats.

- Observera att vissa av dessa reservdelar endast är tillgängliga för professionella reparatörer och att inte alla reservdelar är relevanta för alla modeller.
- När det gäller lampan/lamporna i denna produkt och reservlampor som säljs separat: Dessa lampor är avsedda att tåla extrema fysiska förhållanden i hushållsprodukter, såsom temperatur, vibrationer och fuktighet, eller är avsedda att signalera information om produktens driftsstatus. De är inte avsedda att användas i andra produkter eller som rumsbelysning i hemmet.

2.6 Kassering

- Koppla loss produkten från eluttaget och vattentillförseln.
- Klipp av elkabeln nära produkten och kassera den.
- Ta bort luckspärren för att förhindra att barn eller husdjur blir instängda i trumman.
- Kassera produkten i enlighet med lokala föreskrifter för avyttring från WEEE (Waste Electrical and Electronic Equipment).

3. PRODUKTBEKRIVNING

3.1 Produktöversikt

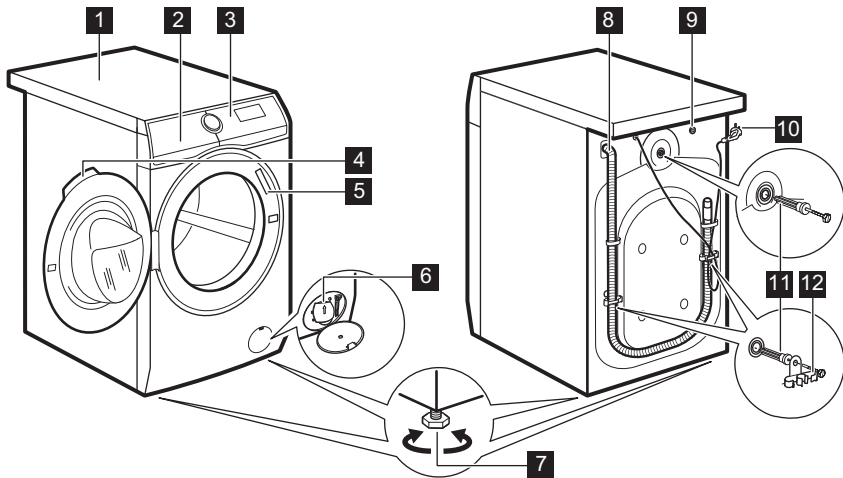

- 1 Bänkskiva
- 2 Tvättmedelsfack
- 3 Kontrollpanel
- 4 Luckhandtag
- 5 Typskylt
- 6 Filter till tömningspump
- 7 Fötter för att få maskinen i nivå

- 8 Tömnings slang
- 9 Tillopps slangens anslutning
- 10 Nätkabel
- 11 Transportbultar
- 12 Slangstöd

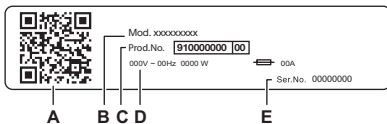

Typskylt:

- A. QR-kod
- B. Modellnamn
- C. Produktnummer
- D. Elektriska märkdata
- E. Serienummer

Skanna **QR-koden** på produkten för att registrera den och få ut det mesta av produkten.

- Få tillgång till produktinformation, dokumentation och artiklar om hur du använder de bästa funktionerna (användarhandbok finns också på aeg.com/manuals)
- Få information om användning, felsökning, service och reparation (finns även på aeg.com/support)
- Köp tillbehör, förbrukningsartiklar och originalreservdelar till din produkt (finns även på aeg.com/shop)

4. TEKNISKA DATA

Dimension	Bredd/Höjd/Totalt djup	59.7 cm /84.7 cm /57.6 cm
Elanslutning	Märkspänning Total effekt Säkring Frekvens	230 V 2100 W 10 A 50 Hz
Skyddslocket ger skydd mot inträngning av fasta partiklar och fukt, med undantag för om lågspänningsutrustningen inte är fuktskyddad		IPX4
Vattenförsörjning ¹⁾		Kallt vatten
Vattentryck	Minsta Max	0,5 bar (0,05 MPa) 10 bar (1,0 MPa)
Maximal tvättmängd	Bomull	9.0 kg
Maximal torkmängd	Bomull Syntet	5.0 kg 3.0 kg

1) Koppla tilloppsslangen på en vattenkran med 3/4" gänga.

5. INSTALLATION

WARNING!

Se Säkerhetsavsnitten.

5.1 Uppackning

WARNING!

Ta bort allt förpackningsmaterial och transportbultarna innan produkten installeras.

WARNING!

Läs alla installationsanvisningar innan du fortsätter.

WARNING!

Använd handskarna.

1. Ta bort den yttre filmen. Vid behov, använd en kniv.

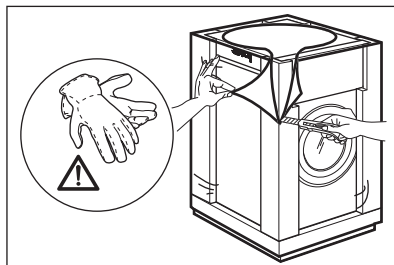

2. Ta bort kartonglocket och övrigt förpackningsmaterial.

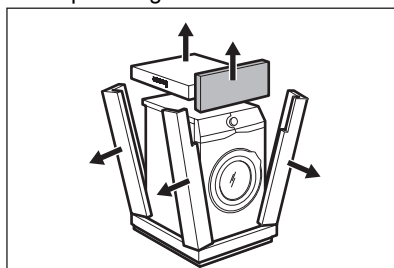

3. Ta bort den invändiga filmen.

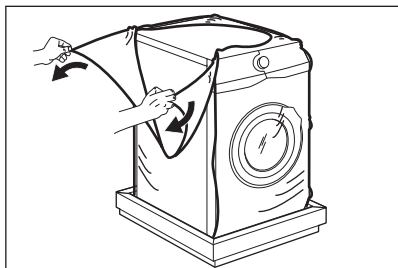

4. Öppna luckan, ta bort delen från lucktätningen och alla sakerna från trumman.

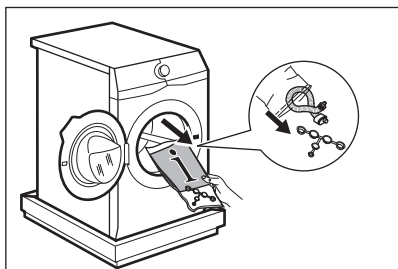

5. Lägg försiktigt ner produkten på baksidan.
6. Lägg det främre förpackningsmaterialet på golvet under produkten.



Var försiktig så att slangarna inte skadas.

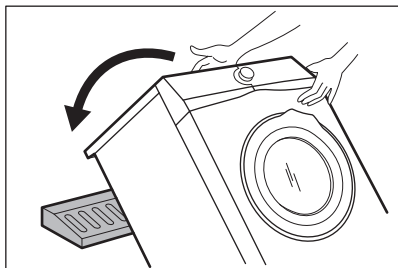

7. Ta bort skyddet från botten.

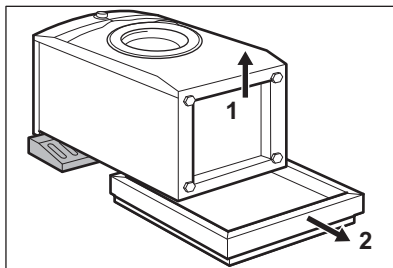

8. Lyft upp produkten i upprätt läge.

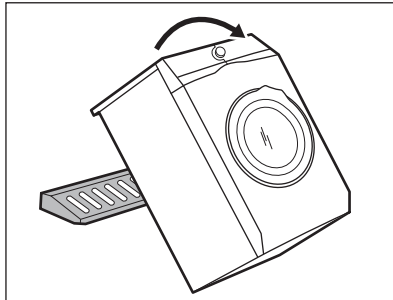

9. Lossa strömkabeln och tömningslangen från slanghållarna.



Det kan finnas vatten i tömningslangen. Detta beror på vattentesterna som utförts på produkten på fabriken.

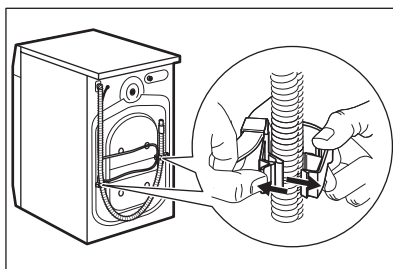

10. Ta bort de tre bultarna.

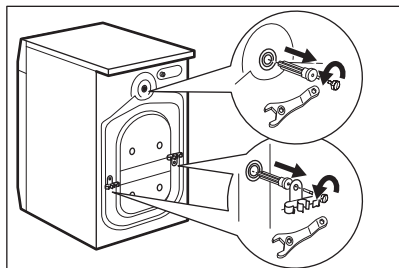

11. Dra ut plastdistanserna.
12. Sätt dit plasthöljerna, som finns i påsen med användarmanualen, i hålen.

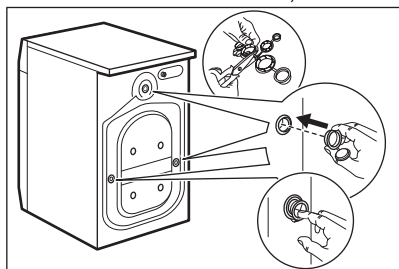

Vi rekommenderar att du sparar förpackningen och transportbultarna om produkten behöver flyttas senare.



Tillbehör som levereras med produkten kan variera beroende på modell.

5.2 Placering och nivåreglering

1. Placera maskinen på ett plant och hårt golv.



Se till att mattor under produkten inte stoppar luftcirkulationen.
Se till att produkten inte vidrör väggar eller annan inredning.

2. Lossa eller dra åt fötterna för att justera nivån.



WARNING!

Lägg inte kartong, trä eller liknande material under produktens fötter för att justera nivån.

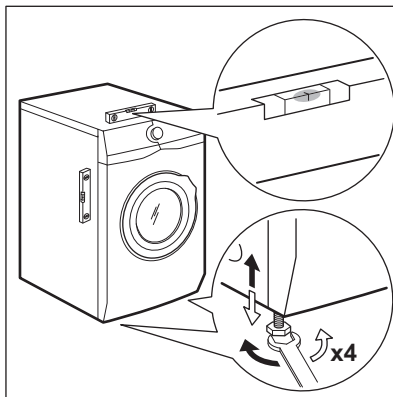

Produkten måste stå horisontellt och stabilt.



Justera produkten så att den står stadigt för att undvika vibrationer, hög ljudnivå eller att produkten rör sig när den är igång.

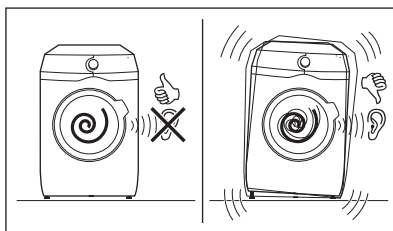

5.3 Tilloppsslang

1. Anslut inloppsslangen på produktens baksida vid behov. Vanligtvis är den

redan monterad på fabriken.

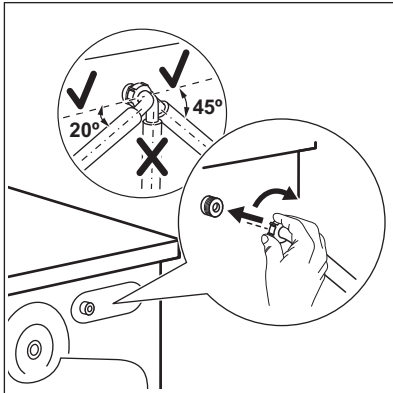

2. Sätt den på vänster eller höger sida beroende på var kranen sitter. Kontrollera att tilloppsslangen inte är i vertikalt läge.
3. Vid behov lossar du ringmuttern och vrider till rätt läge
4. Anslut tilloppsslangen till en kallvattenkran med 3/4-tumsgänga.

WARNING!

För att minska sidkraften, behåll en rak slangdel på minst 200 mm under krananslutningen

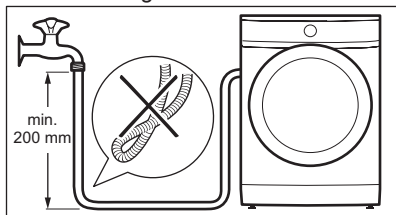

Vissa modeller kan innehålla tillopps slang med vattenstoppanordning. Den förhindrar vattenläckage i slangen på grund av dess naturliga åldrande. Sektorn i fönstret visar det här felet A. Om det här inträffar, stäng vattenkranen och kontakta det auktoriserade servicecentret för att få information om hur du byter slangen.

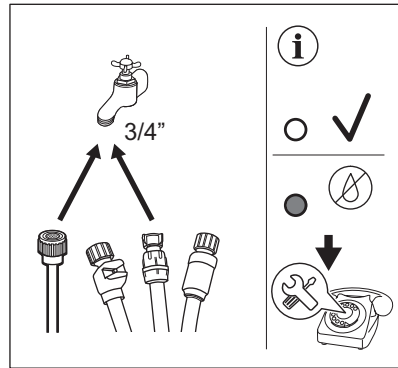

WARNING!

Inloppsvattnet får inte överstiga 25° C.

FÖRSIKTIGHETSÅTGÄRDER!

Kontrollera att det inte förekommer läckage från kopplingarna.



Använd inte en förlängnings slang om tillopps slangen är för kort. Kontakta kundtjänst för uppgifter om hur man byter tillopps slangen.

5.4 Vattensäkring

Tilloppsslangen har en vattensäkring. Säkringens förhindrar att vatten läcker in i slangen på grund av dess naturliga åldrande.

Den röda delen i A-fönstret visar detta fel.

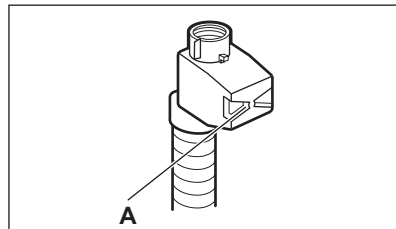

Om detta inträffar, stäng vattenkranen och kontakta auktoriserat servicecenter för att få slangen utbytt.

5.5 Vattenavlopp

Tömningsslangen ska sitta på en höjd som inte är lägre än 60 cm och inte högre än 100 cm.



Tömningsslangen kan förlängas till högst 400 cm. Kontakta auktoriserat servicecenter för att köpa den andra tömningsslangen och förlängningen.

Tömningsslangen kan anslutas på två sätt:

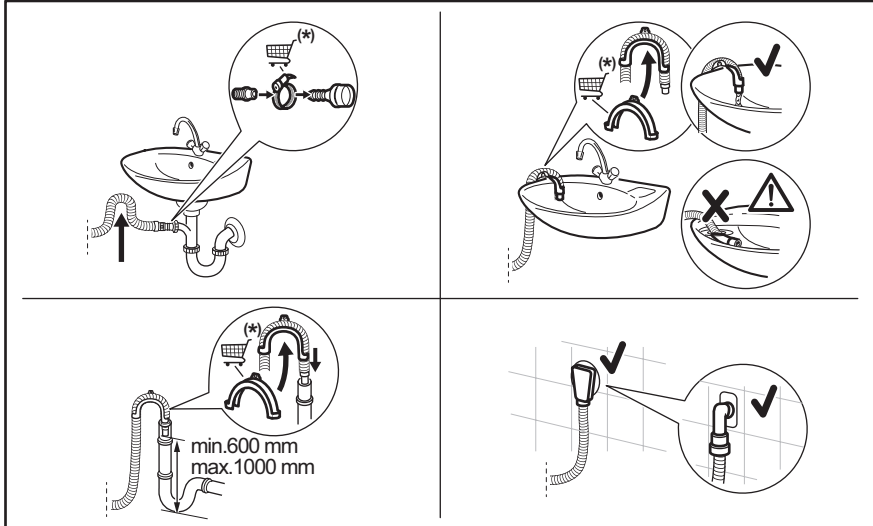

(*) Med reservation för ändringar utan föregående meddelande.

- Anslut tömningsslangen till avloppsmuffen och dra åt med en klämma.
- Placera slangen direkt i en inbyggd tömnings slang i väggen och dra åt med en klämma.
- Utan plastböjen, till en avloppsmuff – Sätt avloppsslangen i muffen och dra åt den med en klämma.
- Till ett stigrör med ventilationshål – För in tömningsslangen direkt i avloppsröret.
- Tömningsslangen kan böjas till en U-form och placeras runt plastledaren. På kanten av ett handfat – Fäst plastböjen i vattenkranen eller på väggen.



Kontrollera att tömningsslangen gör en loop för att förhindra att partiklar kommer in i maskinen från tvättstället.



Se till att plastböjen inte går att flytta när maskinen tömmer ut vattnet och att tömningsslangens ände inte är nersänkt i vatten. Då kan smutsigt vatten rinna tillbaka in i maskinen. Köp tillbehör från auktoriserad leverantör.



Änden av avloppsslangen måste alltid vara ventilerad, dvs. avloppsrörets innerdiameter (minst 38 mm - minst 1.5 tum) måste vara större än tömningsslangens ytterdiameter.

5.6 Elanslutning

Anslut stickkontakten till eluttaget i slutet av installationen.

Typskylten och kapitlet "Tekniska data" anger nödvändiga elektriska klassificeringar. Se till att de är kompatibla med nätspänningen.

Kontrollera att elnätet i ditt hem klarar den maximala belastning som krävs, även om andra produkter som är anslutna till samma nätkrets är igång.

Anslut produkten till ett jordat uttag.

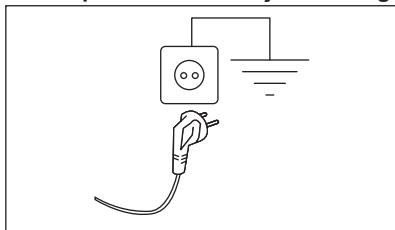

Nätkabeln måste vara lätt att komma åt när produkten har installerats.

För allt elektriskt arbete som krävs för att installera den här maskinen, kontakta vårt auktoriserade servicecenter.

Tillverkaren ansvarar inte för person- eller egendomsskador orsakade av att säkerhetsföreskrifterna inte har följts.

6. KONTROLLPANEL

6.1 Beskrivning av kontrollpanelen

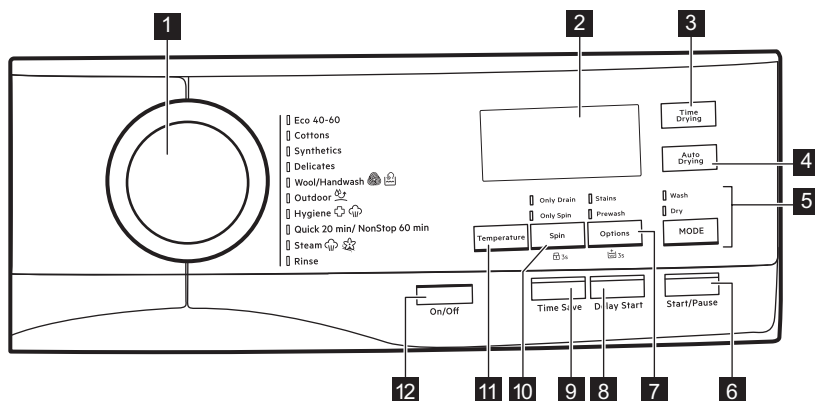







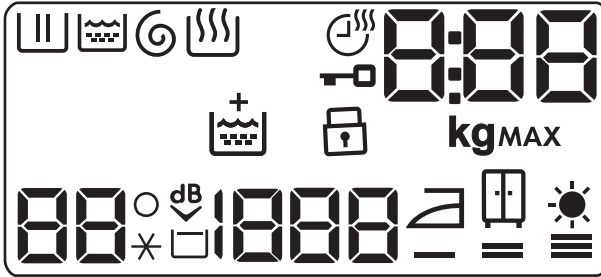









- 1** Programväljare
- 2** Display
- 3** Torktid touchknapp
- 4** Torkning auto touchknapp
- 5** Tvätt/tork-läge touchknapp och
 - Tvätta-läge
 - Torka-läge
- 6** Start/Paus touchknapp
- 7** Val-touchknapp 3s alternativ för permanent extra sköljning samt

- Fläckar-funktion
- Förtvätt-funktion
- 8** Fördröjd start touchknapp
- 9** Time Save touchknapp
- 10** Centrifugering-touchknapp, 3s barnlåsfunktion samt
 - Töm-funktion
 - Endast centrifugering-funktion
- 11** Temperatur touchknapp
- 12** På/Av-tryckknapp

6.2 Display



	Indikator för tvättfas: blinkar under för-tvätt och tvättfas.		Indikator för barnlås.
	Indikatorlampa för sköljningsfas. Den blinkar under sköljningsfasen.		Temperaturindikator. Indikatorn _ _ * visas när en kall tvätt har ställts in.
	Indikator för centrifugering och tömning. Den blinkar under centrifugerings- och tömningsfasen.		Indikator för Extra tyst.
	Funktionen permanent extra sköljning.		Indikator för sköljstopp.
	Indikator för torckfas.		Indikator för centrifugeringshastighet.
	Indikator för torktid.		Indikator för stryktorr.
	Indikator för lucklås.		Indikator för extra torkning.
MAX	Indikator för max tvättmängd. Den blinkar när tvättmängden överstiger den maximalt angivna tvättmängden för valt program. Om du kör ett program med för mycket tvätt i trumman blinkar MAX även när programmet är klart.		Indikator för skåptorr.
	Den digitala indikatorn kan visa: <ul style="list-style-type: none"> • Programtid (t.ex. 2:40, tvätt- och/eller torckfas). • Fördröjd tid (t.ex. 30' eller 2h). • Programslut (0). • Varningskod (t.ex. E20). • Indikator för maximal tvättmängd (8.88). Värdet visas i tre sekunder efter programvalet, alternerande med programtiden. Ikonen kg blinkar under beräkningen av tvättmängden (se avsnittet om PROSENSE-avkänning). 		

7. VRED OCH KNAPPAR

7.1 På/Av

Om du trycker på den här knappen i några sekunder slås maskinen på eller stängs av. Två olika ljud hörs när man slår på eller stänger av maskinen.

Eftersom Standby-funktionen i vissa fall automatiskt stänger av maskinen för att minska energiförbrukningen kan du behöva slå på den igen.



Det förvalda valda programmet, när maskinen slås på, är alltid Eco 40-60-programmet.

Mer information finns under "Standby-funktionen" i kapitlet "Daglig användning".

7.2 Inledning



Funktionerna går inte att välja med alla tvättprogram. Kontrollera kompatibiliteten mellan funktionerna och tvättprogrammen i "Programöversikt". En funktion kan utesluta en annan, i det här fallet låter inte maskinen dig ställa in inkompatibla funktioner tillsammans. Se till att skärmen och touch-knapparna alltid är rena och torra.

7.3 Temperatur

När du väljer ett tvättprogram föreslår maskinen automatiskt den förinställda temperaturen för programmet.

Tryck på denna knapp upprepade gånger tills önskad temperatur visas på displayen.

När displayen visar och , värmer inte maskinen upp vattnet.

7.4 Centrifugering

När du ställer in ett program väljer maskinen automatiskt standardcentrifugeringshastigheten.

Tryck upprepade gånger på den här knappen för att:

- **Ändra centrifugeringshastigheten.**



Displayen visar endast tillgängliga centrifugeringshastigheter för inställt program.

- **Aktivera -funktionen Sköljstopp.**
Den sista centrifugeringen utförs ej. Maskinen tömmer inte ut det sista sköljvattnet för att tvätten inte ska skrynklas. Tvättprogrammet stannar med vatten i trumman.

Displayen visar indikatorn . Luckan förblir låst och trumman roterar regelbundet för att minska skrynklor. Du måste tömma ut vattnet för att låsa upp luckan.

Om du trycker på Start/Paus-knappen utför maskinen centrifugeringsfasen och tömmer ut vattnet.



Maskinen tömmer ut vattnet automatiskt efter cirka 18 timmar.

- **Aktivera funktionen Extra Tyst.**
De mellanliggande och slutliga centrifugeringsfaserna utesluts och programmet avslutas med vatten i trumman. Detta gör att tvätten blir mindre skrynklig.

Displayen visar indikatorn . Luckan förblir låst. Trumman snurrar runt då och då för att minska uppkomsten av skrynklor. Du måste tömma ut vattnet för att låsa upp luckan.

Eftersom programmet är väldigt tyst kan man tvätta under natten när elpriserna är lite billigare. I vissa program utförs sköljningarna med mer vatten.

Tryck på Start/Paus-knappen: Maskinen utför bara tömningsfasen.



Maskinen tömmer ut vattnet automatiskt efter cirka 18 timmar.

- **Aktivera tömningsfunktionen (Hoppa över tvätt-, sköljnings- och centrifugeringsfaserna):** Töm. Maskinen utför endast tömningsfasen för valt tvättprogram.

Displayen visar indikatorlampan – – (kallt) och indikatorlampan – – – (ingen centrifugering) samt indikatorlampan .

- **Aktivera centrifugeringsfunktionen (Hoppa över tvätt- och sköljfaserna):** Endast centrifugering.



Innan du ställer in den här funktionen, välj ett lämpligt tvättprogram för kläderna. Produkten kommer att utföra den bäst lämpade centrifugeringscykeln för dina plagg (till exempel för syntetplagg ska du först välja Syntet-tvättprogrammet och därefter Endast centrifugering-funktionen).

Maskinen utför endast centrifugeringsfasen för valt tvättprogram.

Displayen visar indikatorn – – (kallt) och indikatorn  och centrifugeringshastigheten.

7.5 Val

Tryck på den här knappen upprepade gånger för att aktivera en av de två funktionerna.

Motsvarande indikator tänds på displayen.

- **Fläckar** 

Välj denna funktion för att lägga till en anti-fläckfas till ett program för att behandla hårt smutsad eller smutsad tvätt med fläckborttagningsmedel.

Håll fläckborttagningsmedlet i facket . Fläckborttagningsmedlet tillsätts i rätt fas av tvättprogrammet.



Denna funktion är inte tillgänglig för temperaturer under 40 °C.

- **Förtvätt** 

Använd den här funktionen för att lägga till en förtvättfas i 30 °C före tvättfasen.

Den här funktionen rekommenderas för hårt smutsad tvätt, särskilt om den innehåller sand, damm, lera och andra fasta partiklar.



Den här funktionen kan öka programtiden.



Dessa två funktioner kan inte väljas tillsammans.

7.6 Fördröjd start

Med den här funktionen kan du fördröja programstarten till en bättre lämpad tidpunkt.

Tryck upprepade gånger på knappen för att välja önskad fördröjning. Tiden ökar i steg om 30 minuter upp till 90 minuter och med 2 timmar upp till 20 timmar.

När programmet har startat med Start/Paus - knappen visar displayen vald fördröjningstid och maskinen startar nedräkningen.

7.7 Time Save

Med den här funktionen kan du minska programlängden.

- Om tvätten är normalt eller lite smutsad kan man med fördel förkorta tvättprogrammet. Tryck på den här knappen **en gång** för att minska tvättiden.
- Vid mindre tvättmängd, tryck på den här knappen **två gånger** för att ställa in ett extra kort program.

På displayen justeras programmets varaktighet efter hand.

När den här knappen har tryckts in, lyser LED-lampan ovanför knappen.



Denna funktion kan också användas för att förkorta programtiden för ångprogrammet.

7.8 Torktid

I programmet där den kan väljas, tryck på den här knappen för att ange den tid som passar textilierna som du ska torka (se

tabellen "Tidsbestämd torkning"). Det inställda värdet visas på displayen.

För varje tryckning på knappen ökar torktiden med 5 minuter.



Du kan inte ställa in alla tidsvärden för olika material.

7.9 Torkning auto

Tryck på den här knappen för att ställa in någon av de tre automatiska torrhetsnivåerna som maskinen föreslår.

På displayen tänds relevant torrhetsindikator:

•  =  =  **Strykorr:** tvätt som ska strykas.

•  =  =  **Skåprr:** tvätt som ska läggas in i skåp.



-  =  =  **Extra torrt:** tvätt som ska torkas helt.



Du kan inte välja alla automatiska nivåer för alla typer av textilier.

7.10 Tvätt/tork-läge

Tack vare den här knappen kan ett program utföra:

- **Endast tvättning** : Tvätta-indikatorn är tänd.
- **Tvättning och torkning** : Tvätta- och Torka-indikatorerna är tända.
- **Endast torkning** : Torka-indikatorn är tänd.



7.11 Start/Paus

Tryck på Start/Paus -knappen för att starta, pausa eller avbryta ett program.

8. PROGRAM

8.1 Programöversikt

Program Standardtemperatur Temperaturområde	Referenshastighet för centrifug Varvtalsområde för centrifugering	Max tvättmängd	Beskrivning av program
Eco 40-60 (Endast tvätt) 40 °C ¹)	1600 varv/min 1600 varv/min – 400 varv/min	9.0 kg	Vit och färgäkt bomull. Normalt smutsad tvätt.
Eco 40-60 + Skåprr (tvätt- och torkläge) 40 °C ²)	1600 varv/min 1600 varv/min– 1000 varv/min	5.0 kg	
Eco 40-60 + skåprr (endast torkläge)	-	5.0 kg	Vit och färgäkt bomull.
Bomull 40 °C 95 °C – kall	1600 varv/min 1600 varv/min – 400 varv/min	9.0 kg	Vit och färgad bomull. För normalt, mycket och lätt smutsad tvätt.
Syntet 40 °C 60 °C – kall	1200 varv/min 1200 varv/min – 400 varv/min	3.0 kg	Syntetplagg eller blandade material. Normalt smutsad tvätt.

Program Standardtemperatur Temperaturområde	Referenshastighet för centrifug Varvtalsområde för centrifugering	Max tvättmängd	Beskrivning av program
Fintvätt 30 °C 40 °C – kall	1200 varv/min 1200 varv/min – 400 varv/min	2.0 kg	Ömtåliga material som akryl, viskos och blandade material som måste fintvättas. För normalt och lätt smutsad tvätt.
 Ylle /Handtvätt 40 °C 40 °C – kall	1200 varv/min 1200 varv/min – 400 varv/min	1.5 kg	Maskintvättbar ylle, handtvättbar ylle och andra material märkta med "Handtvätt"-symbol ³⁾ .
 Outdoor 30 °C 40 °C – kall	1200 varv/min 1200 varv/min – 400 varv/min	2.0 kg	KLÄDER FÖR OUTDOOR, TEKNISKA MATERIAL, SPORTJACKOR, VATTENTÄTA JACKOR OCH JACKOR SOM ANDAS, SKALJACKOR MED LÖSTAGBAR FLEECE ELLER INNERFODER. Använd inte sköljmedel och se till att det inte finns några sköljmedelsrester kvar i tvättmedelsfacket. Genom att utföra ett kombinerat tvätt- och torkningsprogram fungerar torkningsfasen också som vattenavvisande konservering. Se till att plaggets skötselråd tillåter torktumling.
 Hygienprogram 60 °C	1600 varv/min 1600 varv/min – 400 varv/min	9.0 kg	Vita bomullsplagg. Detta högpresterande tvättprogram tar bort mer än 99,99 % av bakterier och virus ⁴⁾ genom en temperatur över 60 °C under hela tvättprogrammet och förbättrad sköljning som säkerställer att tvättmedel och rester från mikroorganismer avlägsnas. Detta program säkerställer också en lämplig minskning av pollen/allergiframkallande ämnen.
Snabb 20' Tvätt&Tork60' 30 °C 40 °C – 30 °C	1200 varv/min	1.0 kg	Program för att tvätta upp till 1 kg blandade syntetskjortor på endast 20 minuter. Lägg till en torkfas för att få ett komplett OneGo-program (tvätt och torkning) på 60 minuter.

Program	Standardtemperatur	Temperaturområde	Referenshastighet för centrifug	Varvtalsområde för centrifugering	Max tvättmängd	Beskrivning av program
Ånga					1.0 kg	Bomull, syntet och blandade material. Speciellt ångprogram utan tvättning anpassat för att förbereda torkad tvätt för strykning eller för att fräscha upp plagg som har använts en gång. Detta program minskar skrynklor och dålig lukt och mjukar upp fibrerna. Använd inte tvättmedel. När programmet är avslutat tar du snabbt bort tvätten från trumman ⁵⁾ . Vid behov, ta bort fläckar genom att tvätta eller använda fläckborttagningsmedel. Ångprogram utför inte någon hygien tvätt. Välj inte ångprogram för dessa typer av plagg: <ul style="list-style-type: none"> • Plagg som inte är avsedda för torktumling. • Plagg märkta "Endast kemtvätt".
Sköljning			1600 varv/min	1600 varv/min – 400 varv/min	9.0 kg	För att skölja och centrifugera tvätten. Alla material, förutom ylle och mycket ömtåliga material. Minska centrifugvarvtalet efter typ av tvätt.







1) Enligt kommissionens förordning EU 2019/2023 och det ukrainska dekretet 834/2023. Detta program vid standardtemperatur och standardcentrifughastighet, i endast tvättläge, med en angiven kapacitet på 9.0 kg, kan rengöra normalt smutsad bomullstvätt som uppges tvättbar vid 40 eller 60 °C tillsammans.







Se kapitlet "Förbrukningsvärden" för mer information om uppnådd temperatur i tvätten, programtid m.m. De mest effektiva programmen vad gäller energiförbrukning är i allmänhet sådana som kan köras vid lägre temperatur och med längre programtid.

- 2) Enligt kommissionens förordning EU 2019/2023 och det ukrainska dekretet 834/2023. Detta program kan vid standardtemperatur, standardcentrifugeringshastighet, tvätt- och torkläge, angiven kapacitet 5.0 kg och torknivå Skåptorrt, utföra tvättning och torkning som rengör normalt smutsad bomullstvätt deklarerad som tvättbar vid 40 eller 60 °C tillsammans och tvätten kan efter programmet omedelbart förvaras i skåp.
- 3) Under detta program roterar trumman sakta för skonsam tvättning. Det kan verka som att trumman står still eller roterar felaktigt, men detta är helt normalt för det här programmet.
- 4) Testat för Staphylococcus aureus, Enterococcus faecium, Candida albicans, Pseudomonas aeruginosa och MS2 Bacteriophage i externa tester utförda av Swisstatest Testmaterialien AG år 2021 (Testrapport nr 202120117).
- 5) Om du har ställt in ett ångprogram med torkad tvätt kan tvätten vara fuktig i slutskedet av programmet. Torka tvätten på lina i ca 10 minuter. Detta program avlägsnar inte särskilt intensiv lukt.

Programfunktioner, kompatibilitet

Program	Eco 40-60	Bomull	Syntet	Fintvätt	Ylle/Handtvätt	Outdoor	Hygienprogram	Snabb 20'Tvätt&Tork60'	Ånga	Sköljning
Tillval										
Centrifugering (reducerad centrifugering)	■	■	■	■	■	■	■			■
---							■			
	■	■	■	■	■	■	■			■
dB		■	■	■						
Töm	■	■	■	■	■	■	■			
Endast centrifugering ¹⁾	■	■	■	■	■	■	■			
 Extra sköljning		■	■	■		■	■			■
Förtvätt		■	■				■			
Fläckar ²⁾		■	■				■			
Fördröjd start	■	■	■	■	■	■	■	■	■	■
Time Save ³⁾		■	■	■					■	
Torktid	■	■	■	■	■	■	■	■		

Program	Eco 40-60	Bomull	Syntet	Fintvätt	Ylle/Handtvätt	Outdoor	Hygienprogram	Snabb 20'Tvätt&Tork60'	Ånga	Sköjning
Tillval										

Torkning auto ■4) ■ ■

1) Innan du ställer in den här funktionen, välj ett lämpligt tvättprogram för kläderna. Produkten kommer att utföra den bäst lämpade centrifugeringscykeln för dina plagg (till exempel för syntetplagg ska du först välja Syntet-tvättprogrammet och därefter Endast centrifugering-funktionen).

2) Denna funktion är inte tillgänglig vid temperaturer under 40 °C.

3) Om du väljer den kortaste varaktigheten rekommenderas en minskad tvättmängd. Det går att fylla maskinen helt men tvättresultatet kan bli sämre.

4) Går ej att välja med Stryktrort.

Lämpliga tvättmedel för varje program

Program	Pulvertvätt-medel ¹⁾	Flytande tvättmedel	Flytande tvättmedel för kulörtvätt	Ömtåliga yl-leplagg	Special
Eco 40-60	▲	▲	▲	--	--
Bomull	▲	▲	▲	--	--
Syntet	▲	▲	▲	--	--
Fintvätt	--	--	--	▲	▲
Ylle	--	--	--	▲	▲
Outdoor	--	--	--	▲	▲
Hygienprogram	▲	▲	--	--	▲
Snabb 20'Tvätt&Tork60'	--	▲	▲	--	--

1) Vid temperatur över 60 °C rekommenderas pulvertvättmedel.

▲ = Rekommenderas

-- = Rekommenderas ej

8.2 Woolmark Premium Wool Care – Blå



- Produktens ylleprogram har testats och godkänts av Woolmark Company för maskintvätt av ylleplagg märkta som "handtvätt", under förutsättning att plaggen tvättas enligt anvisningarna på plaggets etikett och de som anges från tillverkaren av denna tvättmaskin. M2103.
- Produktens ylleprogram har testats och godkänts av The Woolmark Company. Programmet är lämpligt för torkning av ylleplagg som är märkta med "handtvätt", förutsatt att plaggen tvättas i ett Woolmark-godkänt handtvättprogram och torkas enligt anvisningarna från tillverkaren av denna tvättmaskin. M2104.

8.3 Ånga program

Ånga-programmen kan användas för att minska skrynklor och lukter på plagg (t.ex. bomull, syntetmaterial, blandade material, inklusive ömtåliga material) som bara behöver fräschas upp på kort tid, utan att tvättas.

Tygets fibrer mjukas upp och strykningen blir lättare. Ta snabbt ut tvätten ur trumman när programmet har avslutats.

Programmets varaktighet kan minskas till 15 minuter med Time Save-funktionen.

8.4 Automatisk torkning



De första programtiderna för program med Torkning auto-tillvalet är endast uppskattningar, den faktiska torktiden kan skilja sig något från den tid som visas.

STÄLL INTE i detta läge med följande typ av plagg:

- Plagg som inte är avsedda för torktumling.
- Plagg märkta "Endast kemtvätt".



Använd inte tvättmedel!

Ånga Programmen tar inte bort särskilt stark lukt och utför inga hygienprogram. Efter ångbehandlingen kan tvätten bli fuktig. Häng upp plaggen i några minuter.

Doften (AEG Steam Fragrance)

AEG Steam Fragrance gör att du kan fräscha upp även dina ömtåliga kläder, ta bort skrynklor och tillföra fräschör med en mild doft som utvecklats exklusivt av **AEG**. Genom att fräscha upp dina kläder med ånga, i stället för att köra hela tvättprogram så håller de längre. Du kan till och med använda doften säkert med kashmir- och ångprogram – om sådana finns tillgängliga – för ömtåliga material som kashmir och ylle. När du behandlar mindre tvättmängder minskar du doftdosen och programlängden: på bara femton minuter kommer dina kläder att återfå den där "nytvättade" känslan.



Läs noga igenom anvisningarna som medföljer doften.

GÖR INTE SÅ HÄR:



- Torktumla plagg behandlade med doft. Då dunstar effekten bort.
- Använda doften för andra syften än de som beskrivs häri.
- Använda doften på nya plagg. Nya kläder kan innehålla rester av ytbehandlingar som inte är kompatibla med doften.

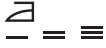

Doften finns i **AEG** webbutiken eller hos en auktoriserad återförsäljare.

Torrhetsgrad	Material	Tvättmängd
  Extra torrt För frottémateriäl	Bomull och linne (morgonrockar, badhanddukar m.m.)	upp till 5.0 kg
 Skåptorrt För plagg som ska förvaras	Bomull och linne (morgonrockar, badhanddukar m.m.)	upp till 5.0 kg
	Syntet och blandat (tröjor, blusar, underkläder, hushålls- och sänglinne)	upp till 3.0 kg
	Fintvätt (akryl, viskos och ömtåliga blandade material)	upp till 2.0 kg
	Ylleplagg (yllejumprar)	upp till 1.0 kg
	Sportplagg för utomhusbruk (kläder för outdoor, tekniska material, sportplagg, vattentäta/genomsläppliga plagg, skalplagg)	upp till 2.0 kg
 Stryktorrt Lämpligt för strykning	Bomull och linne (lakan, bordsdukar, skjortor m.m.)	upp till 5.0 kg

8.5 Tidsinställd torkning

Torrhetsgrad	Material	Tvättmängd (kg) Centrifuge- ringshastighet (varv/min)	Beräknad tid (min)
  Extra torrt För frottémateriäl	Bomull och linne (morgonrockar, badhanddukar m.m.)	5.0 1600	170 - 190
		3.0 1600	110 - 130
		1.0 1600	50 - 60
	Denim (jeans, slitstarka plagg som arbetskläder i denim)	3.0 1600	120 - 140
		1.0 1600	70 - 90

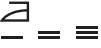
Torrhetsgrad	Material	Tvättmängd (kg) Centrifugeringshastighet (varv/min)	Beräknad tid (min)
 Skåptorrt För plagg som ska förvaras	Bomull och linne (morgonrockar, badhanddukar m.m.)	5.0 1600	160 - 180
		3.0 1600	100 - 120
		1.0 1600	40 - 50
	Syntet och blandat (tröjor, blusar, underkläder, hushålls- och sänglinne)	3.0 1200	80 - 100
		1.0 1200	45 - 55
		Fintvätt (akryl, viskos och ömtåliga blandade material)	2.0 1200
	1.0 1200		60 - 80
	Ylle (yllejumperar)	1.0 1200	110 - 130
		Sportplagg för outdoor (kläder för outdoor, tekniska material, sportplagg, vattentäta/genomsläppliga plagg, skalplagg)	2.0 1200
	1.0 1200		80 - 90
	Denim (denimplagg, jeans)	3.0 1600	110 - 130
		1.0 1600	60 - 80
 Stryktorrt Lämpligt för strykning		5.0 1600	90 - 110
	3.0 1600	55 - 75	
	1.0 1600	30 - 40	

9. FÖRE FÖRSTA ANVÄNDNING



Under installationen eller före första användning kan det finnas lite vatten i maskinen. Detta är vatten som finns kvar i maskinen efter ett fullständigt funktionstest på fabriken för att säkerställa att maskinen fungerar som den ska innan den levereras till kunden.

1. Se till att alla transportbultar är borttagna från produkten.
2. Se till att det finns el och att vattenkranen är öppen.

3. Häll 2 liter vatten i tvättmedelsfacket märkt med

Då aktiveras tömningssystemet.

4. Häll en liten mängd tvättmedel i facket märkt med .

5. Ställ in och starta ett program för bomull vid högsta temperaturen utan tvätt i trumman.

Detta tar bort all möjlig smuts från trumman och baljan.

10. INSTÄLLNINGAR

10.1 Barnlås

Med den här funktionen kan du förhindra att barnen leker med kontrollpanelen.

- **Aktivera/avaktivera** funktionen genom att trycka på Centrifugering -knappen tills indikatorlampan för **tänds/släcks** på displayen.

Du kan aktivera denna funktion:

- När du har tryckt på Start/Paus -knappen: är alla knappar och programvredet inaktiverade (utom På/Av -knappen).
- Innan du trycker på Start/Paus -knappen: maskinen kan inte starta.

Maskinen bibehåller denna funktion även när du har stängt av den.

10.2 Ljudsignaler

För att inaktivera ljudsignalerna vid programmets slut håller du knapparna Val och Pods® intryckta samtidigt i cirka tre sekunder.



Ljudsignalerna fortsätter när produkten har en felfunktion.

10.3 Permanent inställning av extra sköljning 3s

Med den här funktionen kan du ha en permanent extra sköljning på när du ställer in ett valbart program.

Aktivera/avaktivera funktionen genom att hålla inne Val -knappen i 3 sekunder tills indikatorn **tänds/släcks** på displayen.

När den är aktiverad återgår maskinen till det här alternativet när du stänger av den eller byter/återställer programmet.



Den här funktionen ökar programlängden.

11. DAGLIG ANVÄNDNING



VARNING!

Se Säkerhetsavsnitten.

11.1 Aktivera produkten

1. Anslut stickkontakten i eluttaget.
2. Öppna vattenkranen.

- Tryck på På/Av-knappen i några sekunder för att aktivera produkten. Indikatorlampan för Start/Paus-knappen börjar blinka.

Programvredet är automatiskt inställt på standardprogram och bara Tvätta-indikatorn är tänd ovanför Tvätt/tork-läge-knappen.

Displayen visar programmets längd, max tvättmängd (i några sekunder), standardtemperatur, standardhastighet för centrifugering och indikatorer för faser som ingår i programmet.

11.2 Lägg in tvätten

- Öppna luckan.
- Skaka plaggen innan du lägger i dem i maskinen.
- Lägg in tvätten i trumman, ett plagg i taget.

Se till att inte lägga in för mycket tvätt i trumman.

- Stäng luckan ordentligt.

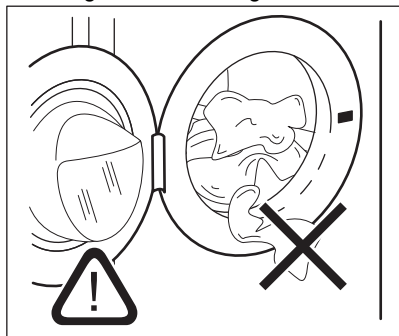

⚠ FÖRSIKTIGHETSÅTGÄRDER!

– Kontrollera att det inte finns någon tvätt kvar mellan tätningen och luckan. Det finns risk för vattenläckage eller skador på tvätten.

- Att tvätta kraftigt oljade fettfläckar eller använda dofter/parfym med kemikalier kan orsaka skador på produktens gummidelar.

11.3 Påfyllning av tvättmedel och tillsatsmedel

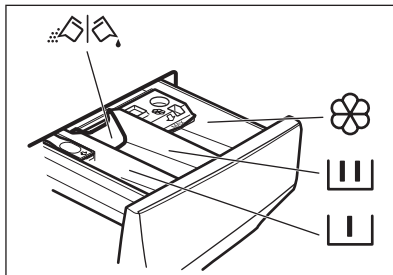

Fack för förtvättfasen, blötlägningsprogram eller fläckborttagningsmedel.



Fack för tvättfas.



Fack för flytande tillsatser (sköljmedel, stärkelse).

MAX

Maximal nivå för flytande tillsatser.



Flik för pulvertvättmedel eller flytande tvättmedel.



Följ alltid instruktionerna på tvättmedelsförpackningarna, men vi rekommenderar dock att du inte överskrider den angivna maxnivån (**MAX**). Denna mängd garanterar bästa tvättresultat.



Efter ett tvättprogram ska eventuella tvättmedelsrester tas bort från tvättmedelsfacket.

11.4 Kontrollera flikens läge

- Dra ut tvättmedelsfacket så långt det går.
- Tryck ned spaken för att ta bort behållaren.
- Vrid fliken uppåt för att använda pulvertvättmedel.
- Vrid fliken nedåt för att använda flytande tvättmedel.



Medfliken i läget NEDÅT:

- Använd inte geleaktiga eller tjocka flytande tvättmedel.
- Håll inte i mer flytande tvättmedel än gränsen som visas påfliken.
- Ställ inte in förtvätt.
- Ställ inte in funktionen för fördröjd start.

5. Mät upp tvättmedlet och sköljmedlet.

6. Stäng tvättmedelsfacket försiktigt.

Se till attfliken inte orsakar blockering när du stänger lådan.

11.5 Inställning av program

1. Vrid programvredet till önskat tvättprogram. Den tillhörande programindikatorn tänds.

Indikatorlampan för Start/Paus-knappen blinkar.

Displayen visar den ungefärliga programtiden, maximal vikt för valt program (bara i några sekunder), standardtemperaturen, standardcentrifugering samt tvättfasindikatorer (om sådana finns).

2. Tryck på motsvarande knappar för att ändra temperaturen och/eller centrifugeringshastigheten.
3. Ställ vid behov in en eller flera funktioner genom att trycka på motsvarande knappar. Motsvarande indikatorlampor tänds på displayen och angiven information ändras därefter.



För att bara köra ett tvättprogram, se till att endast Tvätta-indikatorn är tänd ovanför Tvätt/tork-läge-knappen.



Om ett val **inte är möjligt**, tänds ingen lampa och inget ljud hörs.

11.6 Starta ett program

Tryck på Start/Paus-knappen för att starta programmet.

Den relaterade indikatorn slutar blinka och fortsätter lysa med fast sken.

Programmet startar, luckan är låst. Displayen visar indikatorn



Tömningspumpen kan vara aktiv strax innan produkten fylls med vatten.

11.7 Starta ett program med fördröjd start

1. Tryck på den här upprepade gånger tills displayen visar önskad fördröjningstid. Indikatorn Fördröjd start tänds.

2. Tryck på Start/Paus-knappen. Produkten startar nedräkningen för fördröjd start.

När nedräkningen löper ut startar programmet.



ProSense-beräkningen börjar direkt efter nedräkningen.

Avbryta fördröjd start efter det att nedräkningen påbörjats

Avbryta den fördröjda starten:

1. Tryck på Start/Paus-knappen för att sätta maskinen på paus. Motsvarande indikatorlampa blinkar.
2. Tryck på Fördröjd start-knappen tills displayen visar
3. Tryck på Start/Paus-knappen en gång till för att starta programmet omedelbart.

Ändring av fördröjd start efter det att nedräkningen påbörjats

Ändra den fördröjda starten:

1. Tryck på Start/Paus-knappen för att sätta maskinen på paus. Motsvarande indikatorlampa blinkar.
2. Tryck på Fördröjd start-knappen flera gånger tills displayen visar önskad fördröjningstid.
3. Tryck på Start/Paus-knappen en gång till för att starta ny nedräkning.

11.8 ProSense System-avkänning av tvättmängd



Programtiden som visas på displayen gäller för **medelstor till stor tvättmängd**.

När du har tryckt på Start/Paus -knappen, släcks indikatorn för max last, indikatorn  blinkar och ProSense System startar lastavkänningen:

1. Maskinen känner av mängden tvätt under de första 30 sekunderna. Indikatorn **kg** och det digitala området  blinkar och trumman roterar något.
2. När tvättmängdsavkänningen är klar slutar indikatorn **kg** att blinka. Programtiden kan komma att justeras och bli antingen längre eller kortare. Efter ytterligare 30 sekunder börjar vatten fyllas på.

Efter tvättmängdsavkänningen blinkar indikatorn **MAX** på displayen om **för mycket tvätt har lagts i trumman**.

I sådant fall kan du under 30 sekunder pausa maskinen och ta ut tvätt.

Efter utplockning av tvätt startar du programmet igen med Start/Paus -knappen. ProSense System-fasen kan upprepas upp till tre gånger (se punkt 1).

Viktigt! Även om tvättmängden inte minskas, startar tvättprogrammet trots för stor tvättmängd i trumman. I sådant fall kan inte bästa möjliga tvättresultat garanteras.



Under cirka 20 minuter efter programstart kan tvätttiden ändras igen beroende på tvättens förmåga att absorbera vatten.



ProSense System-detektionen genomförs endast med kompletta tvättprogram (ingen fas har valts bort).



ProSense System kan inte väljas för vissa program, till exempel Ylle, korta program och program utan huvudtvätt.

11.9 Programfasindikatorer

När programmet startar blinkar kontrolllampan för driftsfasen medan de andra lamporna lyser med ett fast sken.

T.ex. om tvätt eller förtvättsfasen är igång:



När fasen är klar slutar motsvarande kontrollampa att blinka och lyser konstant. Kontrollampan för nästa fas börjar blinka.

T.ex. när sköljningen pågår:

Om du väljer ångprogrammet, tänds kontrollampan för ångfasen

11.10 Avbryta ett program och ändra funktionerna

När programmet är igång kan du bara ändra **vissa** funktioner:

1. Tryck på Start/Paus -knappen. Motsvarande indikatorlampa blinkar.
2. Ändra funktionerna. Den angivna informationen på displayen ändras därefter.
3. Tryck på Start/Paus -knappen igen. Tvättprogrammet fortsätter.

11.11 Avbryta ett pågående program

1. Tryck på På/Av -knappen för att avbryta programmet och stänga av produkten.
2. Tryck på På/Av -knappen för att slå på produkten igen.

Nu kan du ställa in ett nytt tvättprogram.



Om ProSense-fasen redan har genomförts och vattenpåfyllningen har startat, startar det nya programmet **utan upprepning av ProSense-fasen**. Vattnet och tvättmedlet töms inte ut för att undvika spill. Displayen visar maximal programtid och uppdateras efter cirka 20 minuter efter att det nya programmet har startat.

11.12 Öppna luckan - Lägga in plagg

Luckan är låst medan ett program eller fördröjd start pågår.



Om temperaturen och nivån på vattnet i trumman är för hög och/eller trumman fortfarande roterar kan du inte öppna luckan.

1. Tryck på Start/Paus -knappen. Motsvarande Indikatorlampa för låst lucka släcks på displayen.
2. Öppna luckan. Ta bort eller lägg till plagg om så behövs.
3. Stäng luckan och tryck på Start/Paus -knappen. Programmet eller den fördröjda starten fortsätter.
4. Luckan kan öppnas när programmet är klart, eller ställ in centrifugering eller tömning och tryck på Start/Paus -knappen.

11.13 När programmet är klart

När programmet är klart stannar produkten automatiskt. Ljudsignalerna hörs (om de är aktiva).

På displayen visas alla tvättfasindikatorer med fast sken och tidsområdet visar

Indikatorn för Start/Paus -knappen släcks.

Luckan låses upp och indikatorn släcks.

MAX blinkar i slutet av programmet vid en överbelastad trumma.

1. Tryck på På/Av -knappen för att stänga av maskinen.

Fem minuter efter att programmet avslutats stänger energisparfunktionen automatiskt av produkten.



När du aktiverar produkten igen föreslår den Eco 40-60 som standardprogram. Vrid programvredet för att ställa in ett nytt program.

2. Ta ut tvätten ur produkten.
3. Se till att trumman är tom.
4. Låt luckan och tvättmedelsfacket stå på glänt för att undvika mögelbildning och dålig lukt.
5. Stäng vattenkranen.

11.14 Tömning av vattnet efter programmets slut

Om du har valt ett program eller en funktion som inte tömmer ut vattnet efter den sista sköljningen, avslutas programmet, men:

- På displayen visas indikatorn , funktionsindikatorn eller och indikatorn för lucklåset . Indikatorn för pågående fas blinkar.
- Trumman roterar fortfarande med jämna mellanrum för att förhindra skrynklig tvätt.
- Luckan förblir låst.
- Du måste tömma ut vattnet för att kunna öppna luckan:

1. Tryck vid behov på Centrifugering -knappen för att minska centrifugeringshastigheten som maskinen föreslår.
2. Tryck på -knappen:
 - Om du har ställt in , tömmer maskinen ut vattnet och centrifugerar.
 - Om du har ställt in , tömmer maskinen bara ut vattnet.

Funktionsindikatorn eller släcks, medan -indikatorn blinkar och sedan släcks.

3. När programmet är klart och indikatorn för lucklåset slocknar kan du öppna luckan.

- Tryck på På/Av -knappen i några sekunder för att stänga av maskinen.



Maskinen tömmer oavsett ut vattnet automatiskt efter cirka 18 timmar.

11.15 Standby-funktionen

Stand by-funktionen stänger automatiskt av produkten för att minska energiförbrukningen när:

- Du inte använder produkten under 5 minuter innan du trycker på Start/Paus -knappen.
Tryck på knappen På/Av för att slå på produkten igen.

- Det har gått 5 minuter efter att tvättprogrammet har avslutats.
Tryck på knappen På/Av för att slå på produkten igen.
Produkten föreslår Eco 40-60 som standardprogram.
Vrid programvredet för att ställa in ett nytt program.



Efter körning av ett program eller en funktion som avslutas med vatten i trumman, **stängs inte** produkten av genom standby-funktionen, och du blir påmind om att du ska tömma ut vattnet.

12. DAGLIG ANVÄNDNING – TVÄTT OCH TORKNING

VARNING!

Se Säkerhetsavsnitten.



Den här produkten är en automatisk tvätt-tork.

12.1 Kompletta wash&dry-program (tvätt och torkning)

Manuella wash&dry-program

I vissa tvättprogram kan du kombinera både Tvätta- och Torka-läget för att köra ett fullständigt tvätt- och torkprogram.

Gör enligt följande:

- När du har stoppat i tvätten och tvättmedlet, tryck på -knappen På/Av i några sekunder för att sätta på maskinen.
- Lägg i tvätten ett plagg åt gången.
- Håll tvättmedlet och tillsatserna i lämpligt fack.
- Vrid programvredet till önskat tvättprogram. Displayen visar standartemperaturen och centrifugering. Vid behov, ändra dem enligt din tvätt. Displayen visar också rekommenderad maxvikt för tvättprogram.

- Ställ in önskade alternativ, om tillgängliga.
- Tryck på Tvätt/tork-läge-knappen en gång för att även aktivera torkfunktionen. Indikatorlamporna Tvätta och Torka tänds. Indikatorlamporna och — = ≡ tänds på displayen. Displayen visar också rekommenderad maxvikt för ett tvätt- och torkprogram (t.ex. 5.0 kg för bomull).
- Nu kan du välja en automatisk torknivå eller en specifik torktid.

12.2 Tvätta och torka - automatiska nivåer

- Tryck på knappen Torkning auto flera gånger tills displayen visar torrhetsnivå som krävs. Indikatorlamporna på displayen tänds enligt följande:
 - = ≡ **Strykorrh:** för bomullsplagg,
 - = ≡ **Skåporrh:** för bomulls- och syntetplagg,



- c. — = ☰ **Extra torrt:** för bomullsplagg.

Tiden som visas på displayen anger hur lång tid både tvätt- och torkprogrammet beräknas ta vid en normal tvättmängd.



För att få god torkning med mindre energiåtgång och kortare tid, låter produkten dig inte ställa in en för låg centrifugeringshastighet för plagg som ska tvättas och torkas.

- Tryck på knappen Start/Paus för att starta programmet. PROSENSE-beräkningen startar.

På displayen tänds -indikatorn för lucklåset och indikatorn för pågående fas börjar blinka.

På displayen visas också den återstående programtiden.

12.3 Tidsinställd tvättning och torkning

- Tryck på knappen Torktid flera gånger för att ställa in önskad tid (se tabellen "Tidsbestämd torkning" i kapitlet "Program"). Indikatorn för torknivå släcks och -indikatorn tänds.

Varje gång du trycker på knappen ökar torktiden med 5 minuter. På displayen visas den nya inställda tiden.

- Tryck på Start/Paus för att starta programmet. ProSense-beräkningen startar.

På displayen tänds -indikatorn för lucklåset och indikatorn för pågående fas börjar blinka.

På displayen visas också den återstående programtiden.

12.4 När torkprogrammet är klart

- Maskinen stannar automatiskt.
- Ljudsignaler hörs (om de är aktiverade).

tänds på displayen.

- Indikatorn för knapp Start/Paus slocknar.

Indikatorn för lucklåset slocknar

- Tryck på På/Av-knappen i några sekunder för att inaktivera produkten.



Några minuter efter att programmet avslutats stänger energisparfunktionen automatiskt av produkten.

- Ta ut tvätten ur produkten.
- Kontrollera att trumman är tom.



Efter torkfasen ska trumman, tätningen och insidan av luckan rengöras med en fuktig trasa.

13. DAGLIG ANVÄNDNING – ENDAST TORKNING



⚠ VARNING!

Se Säkerhetsavsnitten.



Den här produkten är en automatisk tvätt-tork.

13.1 Förberedelse för torkning

- Tryck på På/Av-knappen i några sekunder för att aktivera produkten.



Vid användning av bara torkprogram visar inte displayen den maximala tvättvikten och ProSense-beräkningen är avaktiverad.

- Lägg i tvätten plagg för plagg.
- Vrid programvredet till lämpligt program för plaggen som ska torkas.
- Tryck på Tvätt/tork-läge-knappen två gånger för att utesluta tvättning och bara köra torkning. Indikatorlampan Torka

lyser. Indikatorlamporna  och



— = ≡ tänds på displayen.



Vid torkning av mycket tvätt måste du för att få bra torkprestanda kontrollera att tvätten inte är ihoprullad och att den är enhetligt fördelad i trumman.

13.2 Torkning - Automatiska nivåer

1. Tryck på knappen Torkning auto flera gånger tills displayen visar torrhetsnivån som krävs. Indikatorlamporna på displayen tänds enligt följande:

a.  — = ≡ **Strykorrh:** för bomullsplagg,

b.  — = ≡ **Skåporrh:** för bomulls- och syntetplagg,

c.  — = ≡ **Extra torr:** för bomullsplagg.

Displayen visar torkprogrammets längd.



För att få god torkning med mindre energiåtgång och kortare tid, låter produkten dig inte ställa in en för låg centrifugeringshastighet för plagg som ska tvättas och torkas.

2. Tryck på knappen Start/Paus för att starta programmet.

På displayen tänds -indikatorn för lucklåset och indikatorn för pågående fas börjar blinka.

På displayen visas också den återstående programtiden.

13.3 Tidsinställd torkning

1. Tryck på knappen Torktid flera gånger för att ställa in önskad tid (se tabellen "Tidsbestämd torkning" i kapitlet "Program"). Indikatorn för torknivå släcks och -indikatorn tänds.



Varje gång du trycker på knappen ökar torktiden med 5 minuter. På displayen visas den nya inställda tiden.

2. Tryck på Start/Paus för att starta programmet.

På displayen tänds -indikatorn för lucklåset och indikatorn för pågående fas börjar blinka.

På displayen visas också den återstående programtiden.

13.4 När torkprogrammet är klart

- Maskinen stannar automatiskt.
 - Ljudsignaler hörs (om de är aktiverade).
 -  tänds på displayen.
 - Indikatorn för knapp Start/Paus slocknar.
- Indikatorn för lucklåset  slocknar
- Tryck på På/Av-knappen i några sekunder för att inaktivera produkten.



Några minuter efter att programmet avslutats stänger energisparfunktionen automatiskt av produkten.

1. Ta ut tvätten ur produkten.
2. Kontrollera att trumman är tom.



Efter torkfasen ska trumman, tätningen och insidan av luckan rengöras med en fuktig trasa.

14. LUDD PÅ TYGET

Under tvätt- och/eller torkfasen kan vissa typer av material (skum, ylle, sweatshirt) släppa ifrån sig ludd.

Luddet kan fastna på textilierna under nästa program.

Detta problem är större med tekniska textilier.

För att förhindra ludd i tvätten:

- Inte tvättar mörka material efter tvättning och torkning av ljusa material (handduk, ylle, sweatshirt osv.) och tvärtom.
- Lufttorka denna typ av material när de tvättas första gången.
- Rengöra tömningsfiltret.
- Efter torkfasen bör den tomma trumman, packningen och luckan rengöras med en våt trasa.

Välj ett specialprogram för att ta bort ludd inuti trumman:

- Tömma trumman.
- Rengör trumman, packningen och luckan med en våt trasa.

- Ställ in sköljprogrammet.
- Tryck på Centrifugering och Time Save samtidigt tills displayen visar **CLE** för att aktivera rengöringsfunktionen.
- Tryck på Start/Paus-knappen för att starta programmet.



Om produkten används ofta ska **CLE**-programmet köras regelbundet. Se kapitlet "Underhåll och rengöring – Underhållstvätt".

15. UNDERHÅLL OCH RENGÖRING

VARNING!

Se Säkerhetsavsnitten.

15.1 Periodiskt rengöringsschema

Med regelbunden rengöring kommer din produkt att hålla längre.

Efter varje program, håll luckan och tvättmedelsfacket något öppna för att få luftcirkulation och torka luftfuktigheten inuti produkten.

Om maskinen inte ska användas på länge: stäng vattenkranen och dra ur nätsladden.

Preliminärt regelbundet rengöringsschema:

Avkalkning	Två gånger per år
Underhållstvätt	En gång i månaden
Rengör lucktätningen	Varannan månad
Rengör trumman	Varannan månad
Ta bort ludd inuti trumman	Två gånger i månaden ¹⁾
Rengör tvättmedelsfacket	Varannan månad
Rengör tömningspumpens filter	Två gånger per år
Rengör tillloppsslangen och ventilfiltret	Två gånger per år

1) Läs kapitlet "Ludd på tyget".

15.2 Ta bort alla främmande föremål



Se till att alla fickor är tömda och alla lösa delar har säkrats innan du kör ett program.

Ta bort alla främmande föremål (som metallklämmor, knappar, mynt osv.) som du kan hitta i luckans gummitätning, filtren och trumman. Se avsnitten "Lucktätning med dubbla lager", "Rengöring av trumman", "Rengöring av tömningspumpfiltret" och "Rengöring av tillloppsslangen och ventilfiltret". Var försiktig med gardiner. Ta bort hakarna och lägg gardinerna i en tvättpåse eller ett örngott. Vid behov, kontakta vårt auktoriserade servicecenter.

15.3 Utvändig rengöring

Rengör produkten endast med mildt rengöringsmedel och varmt vatten. Torka alla ytor noga.

Använd inga skursvampar eller annat som kan repa materialet.

FÖRSIKTIGHETSÅTGÄRDER!

Använd inte denaturerad sprit, lösningsmedel eller kemiska produkter.

FÖRSIKTIGHETSÅTGÄRDER!

Rengör inte metallytorna med klorinbaserat rengöringsmedel.

15.4 Avkalkning



Om vattnet i ditt område är hårt eller medelhårt rekommenderar vi att du använder en vattenavhårdare för tvättmaskiner (för avkalkning emellanåt). Vattnet är hårt eller medelhårt när hårdheten överstiger 8dH.

Kontrollera trumman regelbundet för eventuella kalkavlagringar.



Följ alltid anvisningarna på produktförpackningen.

15.5 Underhållstvätt

Upprepad och långvarig användning av lågtempererade och korta program kan orsaka tvättmedelsansamlingar, luddansamlingar och bakteriehårdar på insidan av trumman och röret.

För att undvika dessa ansamlingar och förbättra hygienin i tvättmaskinen är det bra att regelbundet köra en underhållstvätt (minst en gång i månaden).

Kör ett bomullsprogram på högsta temperatur med en liten mängd pulvertvättmedel, eller kör program Maskinrengöring om det finns.

15.6 Lucktätning

Denna produkt är designad med ett **självrengörande tömningssystem**, där lätta luddfibrer som faller av kläderna töms ut med vattnet. Undersök tätningen regelbundet och rengör vid behov enligt beskrivningen i följande diagram. Mynt, knappar och andra små föremål kan tas bort när programmet är klart.

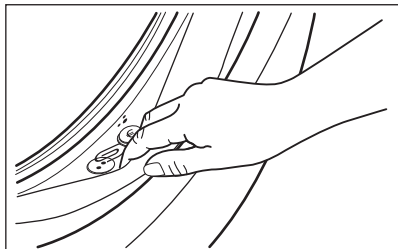

Rengör den vid behov med ett rengöringsmedel innehållande ammoniak utan att repa tätningssytan.



Följ alltid anvisningarna på produktförpackningen.

15.7 Rengöring av trumman

Undersök trumman regelbundet för att förhindra oönskade avlagringar. Rengör trumman med en specialprodukt för rostfritt stål.



Följ alltid anvisningarna på produktförpackningen. Rengör inte trumman med sura avkalkningsmedel, skurpulver som innehåller klor eller med stålull.

För en grundlig rengöring:

1. Rengör trumman med en specialprodukt för rostfritt stål.
2. Kör ett kort bomullsprogram på högsta temperatur med en liten mängd pulvertvättmedel, eller kör Maskinrengöring-programmet om det finns.

15.8 Rengöring av tvättmedelsfacket

För att förhindra eventuella avlagringar av torkat tvättmedel eller koagulerat sköljmedel och/eller mögelbildning i tvättmedelsfacket ska en rengöringsprocedur utföras varannan månad, som förklaras i följande diagram:

1. Öppna lådan. Tryck ner haken som på bilden och dra ut lådan.

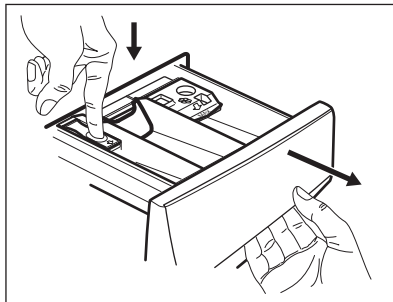

2. Ta bort den övre delen av tillsatsfacket för att underlätta rengöringen. Se till att alla tvättmedelsrester är borta från den övre och nedre delen av urtaget. Använd en liten borste för att rengöra urtaget.

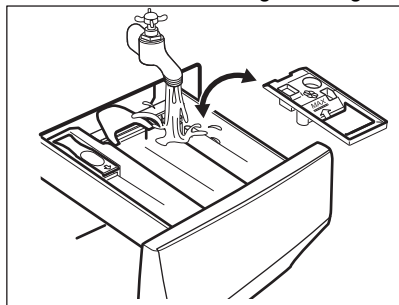

3. Spola ur tvättmedelslådan under rinnande varmt vatten för att avlägsna eventuella spår av ansamlat tvättmedel. Sätt tillbaka den övre delen efter rengöring.

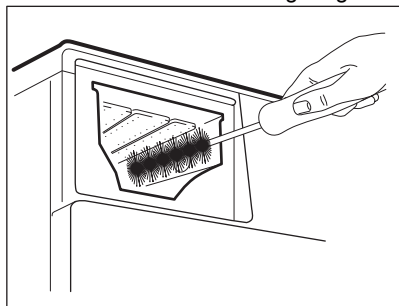

4. Sätt tillbaka tvättmedelslådan i sitt läge och stäng den. Kör sköljprogrammet utan någon tvätt i maskinen.

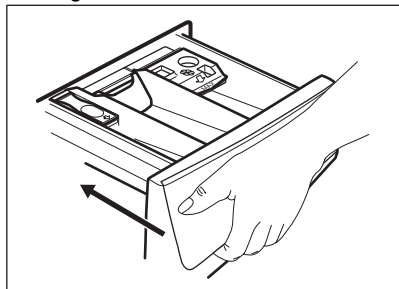

15.9 Rengöra tömningspumpens filter

⚠ VARNING!

Koppla bort nätkontakten från eluttaget.



Kontrollera filtret för tömningspumpen regelbundet och se till att det är rent.

Rengör tömningspumpens filter om:

- Maskinen tömmer inte ut vattnet.
- Trumman snurrar inte.
- Produkten avger ett konstigt ljud på grund av blockeringen av tömningspumpen.
- Displayen visar larmkoden *E20*.

⚠ VARNING!

- Ta inte bort filtret när produkten är igång.
- Rengör inte pumpen om vattnet i produkten är hett. Vänta tills vattnet har svalnat

Rengöra pumpfiltret enligt beskrivningen i följande diagram:

Ha alltid en trasa till hands för att torka upp eventuellt vattenspill när du tar bort filtret.

1. Öppna pumtskyddet.

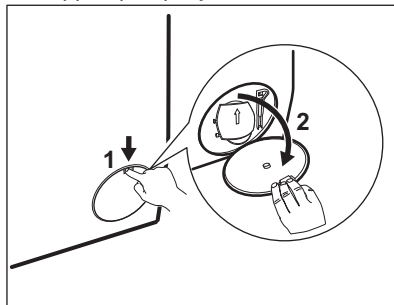

2. Placera en lämplig skål under avloppet för tömningspumpen för att samla upp vattnet som rinner ut.
3. Öppna rännen nedåt. Ha alltid en trasa till hands för att torka upp eventuellt vattenspill när du tar bort filtret.

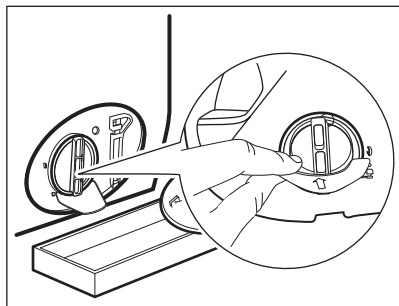

4. Vrid filtret 180 grader i moturs riktning för att öppna det, utan att ta bort det. Låt vattnet rinna ut.

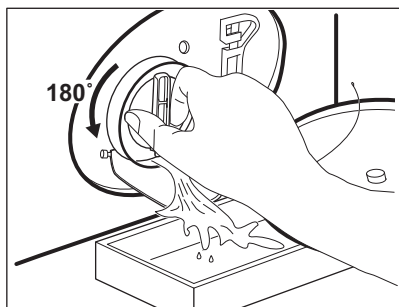

5. Vrid tillbaka filtret och töm behållaren när skålen är full av vatten.
6. Upprepa steg 4 och 5 tills vattnet slutar rinna.
7. Ta bort filtret genom att vrida det moturs.

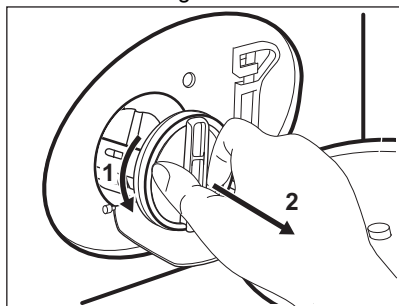

8. Avlägsna ludd och föremål från filterinsatsen om det behövs.
9. Se till att pumphjulet kan rotera. Om det inte roterar ska du kontakta vårt auktoriserade servicecenter.

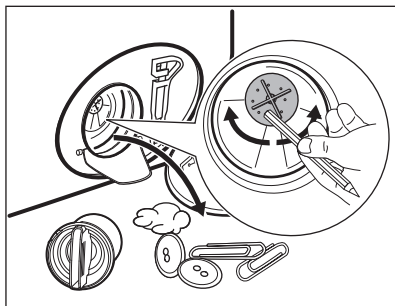

10. Skölj filtret under vattenkranen.

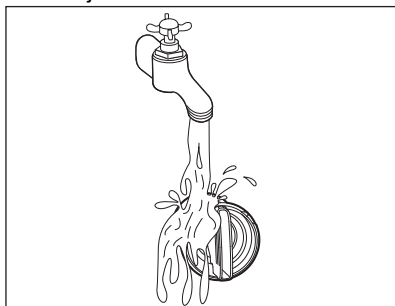

11. Sätt tillbaka filtret i styrskenorna genom att vrida det medsols. Var noga med att dra åt filtret ordentligt för att förhindra läckage.

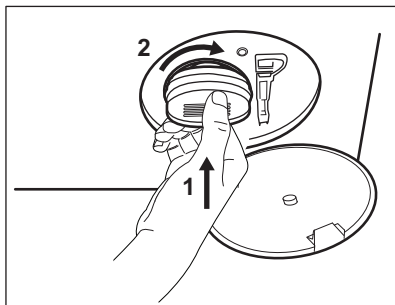

12. Stäng pumphjulet.

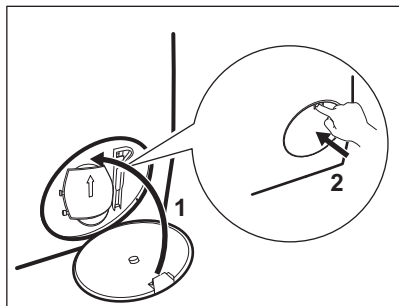

När vattnet tappas ut med nödtömningsproceduren måste tömningssystemet aktiveras igen:

- Häll 2 liter vatten i tvättmedelsfacket för huvudtvätt.
- Starta programmet för att tömma ut vattnet.

15.10 Rengöring av tilloppsslangen och ventilfiltret

Det rekommenderas att rengöra både filtren på tilloppsslangen och ventilen två gånger om året för att ta bort eventuell avlagringar som samlats under tiden. Rengör filter enligt beskrivningen i följande diagram:

- Ta bort tilloppsslangen från kranen och rengör filtret.

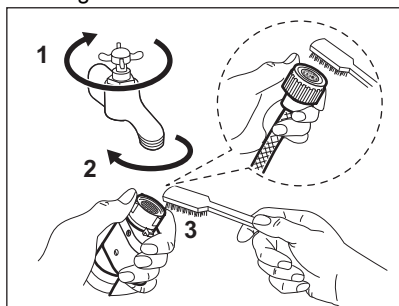

- Ta bort tilloppsslangen från produkten genom att lossa på ringmuttern.

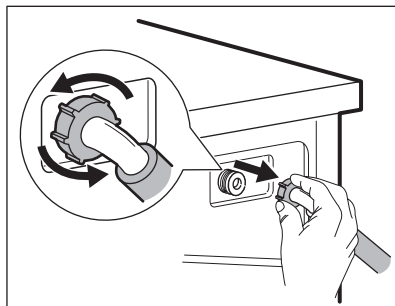

- Rengör ventilfiltret på produktens baksida med en tandborste.

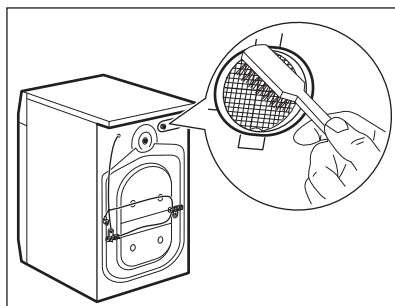

- När du sätter tillbaka slangen på produkten ska den vridas till vänster eller till höger (inte i vertikalt läge) beroende på hur din vattenkran är placerad.

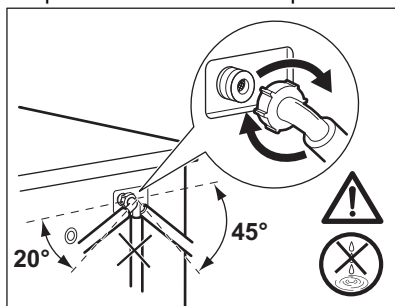

15.11 Nödtömnning

Om maskinen inte töms på vatten kan man köra samma procedur som beskrivs i paragrafen "Rengör tömningssumpens filter". Rengör pumpen vid behov.

När vattnet tappas ut med nödtömningsproceduren måste tömningssystemet aktiveras igen:

1. Håll 2 liter vatten i tvättmedelsfacket för huvudtvätt.
2. Starta programmet för att tömma ut vattnet.

15.12 Åtgärder vid frysrisk

Om produkten är installerad på en plats där temperaturen kan sjunka till 0 °C eller lägre, ta bort det kvarvarande vattnet i tilloppslangen och tömningspumpen.

1. Koppla bort produkten från eluttaget.
2. Stäng vattenkranen.
3. Placera tilloppslangens båda ändar i en behållare och låt vattnet rinna ur slangen.

4. Töm tömningspumpen. Se nödtömningsproceduren.
5. När tömningspumpen är tom, sätt tillbaka tilloppslangen igen.

WARNING!

Se till att temperaturen är över 0 °C innan du använder produkten igen. Tillverkaren har inget ansvar för de skador som orsakas av låga temperaturer.

16. FELSÖKNING

WARNING!

Se Säkerhetsavsnitten.

16.1 Larmkoder och möjliga fel

Produkten startar inte eller stannar under drift. Prova först att hitta en lösning på problemet (se tabellerna).

WARNING!

Stäng av produkten innan du gör någon kontroll.

Vid vissa problem visar displayen en larmkod och Start/Paus -knappen kan blinka kontinuerligt:



Om maskinen har för mycket tvätt i trumman, ta bort en del plagg och/eller tryck in luckan och tryck på Start/Paus-knappen så att -indikatorn slutar blinka (se bilden nedan).

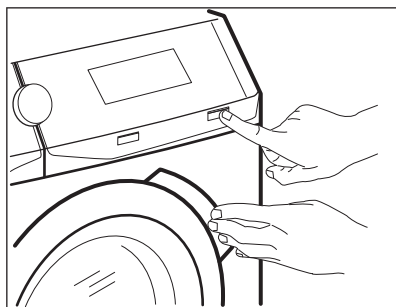

Problem	Möjlig lösning
E 10 Maskinen fylls inte med vatten.	<ul style="list-style-type: none"> • Kontrollera att vattenkranen är öppen. • Kontrollera att trycket från vattenledningen inte är för lågt. Kontakta din lokala vattenleverantör för information om detta. • Kontrollera att vattenkranen inte är igentäppt. • Kontrollera att tilloppsslangen inte är böjd, skadad eller vriden. • Kontrollera att kopplingarna till tilloppsslangarna är korrekt anslutna. • Kontrollera att filtren i tilloppsslangarna och filtren i ventilerna inte är igentäppta. Se "Underhåll och rengöring".
E20 Maskinen tömmer inte ut vattnet.	<ul style="list-style-type: none"> • Kontrollera att avloppsmuffen inte är igentäppt. • Kontrollera att avloppsslangen inte är böjd eller vriden. • Kontrollera att tömningsfiltret inte är igentäppt. Rengör filtret vid behov. Se "Underhåll och rengöring". • Kontrollera att kopplingarna till tömningslangarna är korrekt anslutna. • Ställ in tömningsprogrammet om du ställer in ett program utan tömningsfas. • Ställ in tömningsprogrammet om du väljer en funktion som lämnar vattnet kvar i maskinen.
E40 Maskinluckan är öppen eller inte ordentligt stängd.	<ul style="list-style-type: none"> • Kontrollera att luckan är ordentligt stängd.
E9 1 Internt fel. Ingen kommunikation mellan produktens elektriska delar.	<ul style="list-style-type: none"> • Programmet avslutades inte ordentligt eller stoppades för tidigt. Stäng av maskinen och sätt på den igen. • Om larmkoden visas igen, kontakta ett auktoriserat servicecenter.
EHO Strömförsörjningen är instabil.	<ul style="list-style-type: none"> • Vänta tills nätspänningen är stabil.
EFO Översvämningsskyddet är aktiverat.	<ul style="list-style-type: none"> • Stäng vattenkranen och dra ut stickkontakten ur vägguttaget. Kontakta ett auktoriserat servicecenter.

Avaktivera och aktivera maskinen om andra felkoder visas på displayen. Kontakta det auktoriserade servicecentret om problemet fortsätter. Se tabellen nedan för möjliga lösningar vid andra problem med produkten.

Problem	Möjlig lösning
Programmet startar inte.	<ul style="list-style-type: none"> • Se till att stickkontakten sitter ordentligt i eluttaget. • Kontrollera att maskinens lucka är stängd. • Kontrollera att det inte finns någon utlöst säkring i säkringsdosan. • Kontrollera att Start/Paus har tryckts. • Om fördröjd start är inställd avbryter du den inställningen eller väntar tills nerräkningen är slut. • Avaktivera Barnlåsfunktionen om den är på. • Kontrollera vredets läge på det valda programmet.
Maskinen fylls med vatten och töms omedelbart.	<ul style="list-style-type: none"> • Kontrollera att tömningslangarna är i rätt läge. Slangen kan vara för lågt ställd. Se "Installationsanvisningarna".

Problem	Möjlig lösning
Centrifugeringsfasen fungerar inte eller tvättprogrammet varar längre än normalt.	<ul style="list-style-type: none"> • Ställ in centrifugeringsprogrammet. • Kontrollera att tömningsfiltret inte är igentäppt. Rengör filtret vid behov. Se "Underhåll och rengöring". • Justera plaggen manuellt i trumman och starta centrifugeringsfasen igen. Detta problem kan orsakas av balansproblem.
Det finns vatten på golvet.	<ul style="list-style-type: none"> • Kontrollera att kopplingarna i vattenslangarna är täta och att inget vattenläckage förekommer. • Kontrollera att tilloppsslangen och tömningslangen inte är skadade. • Kontrollera att du använder rätt tvättmedel och rätt mängd.
Du kan inte öppna luckan.	<ul style="list-style-type: none"> • Se till att du inte har valt ett tvättprogram som avslutas med vatten i trumman. • Kontrollera att tvättprogrammet är klart. • Ställ in tömnings- eller centrifugeringsprogrammet om det finns vatten i trumman. • Se till att produkten får elektrisk ström. • Detta problem kan orsakas av ett produktfel. Kontakta ett auktoriserat servicecenter.
Maskinen avger ett konstigt ljud och vibrerar.	<ul style="list-style-type: none"> • Kontrollera att maskinen står plant. Se "Installationsanvisningarna". • Kontrollera att förpackningen och/eller transportbultarna är borttagna. Se "Installationsanvisningarna". • Lägg i mer tvätt i trumman. Du kan ha lagt i för liten tvättmängd.
Programtiden ökar eller minskar under programmets förlopp.	<ul style="list-style-type: none"> • ProSense System kan justera programmets varaktighet efter typ av tvätt och tvättmängd. Se avsnittet "ProSense System Detektion av tvättmängd" i kapitlet "Daglig användning".
Tvättresultaten är inte tillräckligt bra.	<ul style="list-style-type: none"> • Öka mängden tvättmedel eller använd ett annat tvättmedel. • Använd specialprodukter för att ta bort svåra fläckar innan du kör igång tvättprogrammet. • Kontrollera att du ställt in rätt temperatur. • Minska tvättmängden.
För mycket skum i tvätttrumman under tvättprogrammet.	<ul style="list-style-type: none"> • Minska mängden diskmedel eller antalet tableter eller endosdiskmedel.
Det finns tvättmedelsrester i tvättmedelsfacket efter tvätt.	<ul style="list-style-type: none"> • Se till att fliken är i rätt läge (UPP för pulvertvättmedel – NER för flytande tvättmedel). • Se till att du har använt tvättmedelsfacket i enlighet med instruktionerna i den här användarmanualen.
Maskinen torkar inte eller torkar inte korrekt.	<ul style="list-style-type: none"> • Vrid på vattenkranen. • Kontrollera att tömningsfiltret inte är igentäppt. • Minska tvättmängden. • Kontrollera att du har ställt in rätt program. Ställ vid behov in en kort torktid igen.
Tvätten är full av ludd i olika färger.	<p>Materialen som tvättades i programmet innan släppte ifrån sig ludd av en annan färg:</p> <ul style="list-style-type: none"> • Torkfasen hjälper till att ta bort ludd. • Tvätta kläderna med en luddborttagare. <p>Om det finns mycket ludd i trumman, se "Ludd på tyget" för mer information).</p>

Sätt på maskinen efter kontrollen. Programmet fortsätter från den punkt där det avbröts.

Kontakta ett auktoriserat servicecenter om problemet uppstår igen.

Nödvändig information för servicecentret finns på produktdekalen.

17. FÖRBRUKNINGSVÄRDEN

17.1 Inledning



QR-koden på energimärkningsetiketten som medföljer produkten innehåller en webblänk till information gällande maskinens prestanda i EU EPREL-databasen. Förvara energimärkningsetiketten som referens tillsammans med användarhandboken och alla andra dokument som medföljer denna produkt.

Det går också att hitta samma information i EPREL med länken <https://eprel.ec.europa.eu> och modellnamnet och produktnumret som du hittar på produktens typskylt.

17.2 Enligt kommissionens förordning Eu 2019/2023 och ukrainska dekret 834/2023

Endast tvättning

Eco 40-60-program	kg	kWh	Liter	tt:mm	% 1)	°C	varv/ min ²)
Full maskin	9.0	0.805	60.0	03:48	44.0	37.0	1600
Halvfull maskin	4.5	0.480	45.0	02:53	44.0	30.0	1600
Kvartsfull maskin	2.5	0.235	31.0	02:50	45.0	24.0	1600

1) Återstående fukt efter centrifugering. Ju högre centrifugeringshastighet man väljer desto högre blir ljudnivån och desto lägre blir mängden kvarvarande fukt i tvätten.

2) Maximal centrifughastighet.

Tvätt- och torkprogram

Eco 40-60-program och skåptorr	kg	kWh	Liter	tt:mm	% 1)	°C	varv/ min ²)
Full maskin	5.0	3.255	76.0	05:55	0.00	35.0	1600
Halvfull maskin	2.5	1.750	42.0	04:20	0.00	32.0	1600

1) Återstående fukt efter centrifugering. Ju högre centrifugeringshastighet man väljer desto högre blir ljudnivån och desto lägre blir mängden kvarvarande fukt i tvätten.

2) Maximal centrifughastighet.

Strömförbrukning i olika lägen

Av (W)	Standby (W)	Fördrojd start (W)
0.50	0.50	4.00

Tid till "Off"/"Standby"-läge är max 15 minuter.

17.3 Vanliga program - endast tvättning



Dessa värden är endast vägledande.

Program	kg	kWh	Liter	tt:mm	% 1)	°C	varv/ min ²)
Bomull ³⁾ 95 °C	9.0	2.800	100.0	03:30	44.0	85.0	1600
Bomull 60 °C	9.0	1.950	95.0	03:10	44.0	55.0	1600
Bomull ⁴⁾ 20 °C	9.0	0.350	95.0	03:00	44.0	20.0	1600
Syntet 40 °C	3.0	0.600	60.0	02:10	35.0	40.0	1200
Fintvätt ⁵⁾ 30 °C	2.0	0.350	55.0	01:10	35.0	30.0	1200
Ylle 30 °C	1.5	0.250	50.0	01:10	30.0	30.0	1200

1) Återstående fukt efter centrifugering. Ju högre centrifugeringshastighet man väljer desto högre blir ljudnivån och desto lägre blir mängden kvarvarande fukt i tvätten.

2) Max centrifughastighet.

3) Lämpligt för mycket smutsig tvätt.

4) Lämplig för lätt smutsad tvätt av bomull, syntet och blandade material.

5) Det fungerar också som ett snabbt tvättprogram för lätt smutsad tvätt.

17.4 Vanliga program – tvättning och torkning



Dessa värden är endast vägledande.

Program	kg	kWh	Liter	tt:mm	% 1)	°C	varv/ min ²)
Syntet 40 °C	3.0	1.800	70.0	03:25	1.00	40.0	1200

1) Återstående fukt efter centrifugering. Ju högre centrifugeringshastighet man väljer desto högre blir ljudnivån och desto lägre blir mängden kvarvarande fukt i tvätten.

2) Max centrifughastighet.

18. SNABBGUIDE

18.1 Daglig användning

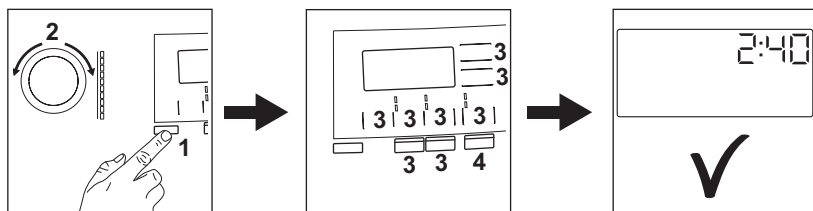

- Anslut stickkontakten i eluttaget.
- Öppna vattenkranen.
- Tryck på knappen **På/Av** för att slå på tvättmaskinen (1).
- Vrid programvredet för att ställa in önskat program (2).
- Ställ in önskade funktioner med respektive touch-knappar (3).
- Lägg in tvätten i trumman, ett plagg åt gången utan att överskrida maximal tvättmängd. Stäng luckan och kontrollera

att inget plagg har fastnat mellan tätningen och luckan.

- Häll tvättmedlet och andra medel i sina respektive fack.
- Starta programmet genom att trycka på knappen **Start/Paus** (4).
- Tvättmaskinen startar.
- När programmet är slut ska tvätten tas ut.
- Tryck på knappen **På/Av** för att stänga av maskinen.

18.2 Rengöra tömningspumpens filter

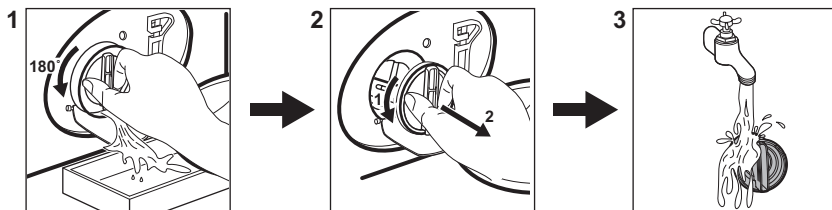

Rengör filtret regelbundet och särskilt om larmkoden **E20** visas på displayen.

18.3 Program

Program Standardtemperatur Temperaturområde	Max tvätt- mängd	Beskrivning av program
Eco 40-60 (Endast tvätt) 1)	9.0 kg	
Eco 40-60 + Skåptorr (tvätt- och torkläge) 2)	5.0 kg	Vit och färgäta bomull. Normalt smutsad tvätt.
Eco 40-60 + skåptorr (en- dast torkläge)	5.0 kg	Vit och färgäta bomull.
Bomull	9.0 kg	Vit och färgad bomull. För normalt, mycket och lätt smutsad tvätt.
Syntet	3.0 kg	Syntetplagg eller blandade material. Normalt smutsad tvätt.
Fintvätt	2.0 kg	Ömtåliga material som akryl, viskos och blandade material som måste fintvättas. För normalt och lätt smutsad tvätt.
Ylle	1.5 kg	Maskintvättbar ylle, handtvättbar ylle och andra material märkta med "Handtvätt"-symbol ³⁾ .
Outdoor	2.0 kg	Moderna sportplagg för utomhusbruk.
Hygienprogram	9.0 kg	Vita bomullsplagg. Med detta program tas mer än 99,99 % av alla bakterier och virus bort ⁴⁾
Snabb 20'Tvätt&Tork60'	1.0 kg	Program för att tvätta upp till 1 kg blandade syntetskjortor på endast 20 minuter. Lägg till en torkfås för att få ett komplett OneGo-program (tvätt och torkning) på 60 minuter.
Ånga	1.0 kg	Bomulls- och syntetplagg som behöver slätas ut.
Sköljning	9.0 kg	För att skölja och centrifugera tvätten. Alla material, förutom ylle och mycket ömtåliga material. Minska centrifugvarvtalet efter typ av tvätt.

1) Enligt kommissionens förordning EU 2019/2023 och det ukrainska dekretet 834/2023. Detta program vid standardtemperatur och standardcentrifughastighet, i endast tvättläge, med en angiven kapacitet på 9.0 kg, kan rengöra normalt smutsad bomullstvätt som uppges tvättbar vid 40 eller 60 °C tillsammans.



Se kapitlet "Förbrukningsvärden" för mer information om uppnådd temperatur i tvätten, programtid m.m. De mest effektiva programmen vad gäller energiförbrukning är i allmänhet sådana som kan köras vid lägre temperatur och med längre programtid.

2) Enligt kommissionens förordning EU 2019/2023 och det ukrainska dekretet 834/2023. Detta program kan vid standardtemperatur, standardcentrifugeringshastighet, tvätt- och torkläge, angiven kapacitet 5.0 kg och torknivå Skåptorr, utföra tvättning och torkning som rengör normalt smutsad bomullstvätt deklarerad som tvättbar vid 40 eller 60 °C tillsammans och tvätten kan efter programmet omedelbart förvaras i skåp.

3) Under detta program roterar trumman sakta för skonsam tvättning. Det kan verka som att trumman står still eller roterar felaktigt, men detta är helt normalt för det här programmet.

4) Testad för Staphylococcus aureus, Enterococcus faecium, Candida albicans, Pseudomonas aeruginosa och MS2 Bacteriophage i externa tester utförd av Swisstatest Testmaterialien AG år 2021 (Testrapport nr 202120117).

Om man lägger i smutsvätt till **maximal kapacitet som anges för varje program**

bidrar det till att minska energi- och vattenförbrukningen.

Lämpliga tvättmedel för varje program

Program	Pulvertvättmedel ¹⁾	Flytande tvättmedel	Flytande tvättmedel för kulörtvätt	Ömtåliga yl-leplagg	Special
Eco 40-60	▲	▲	▲	--	--
Bomull	▲	▲	▲	--	--
Syntet	▲	▲	▲	--	--
Fintvätt	--	--	--	▲	▲
Ylle	--	--	--	▲	▲
Outdoor	--	--	--	▲	▲
Hygienprogram	▲	▲	--	--	▲
Snabb 20'Tvätt&Tork60'	--	▲	▲	--	--

¹⁾ Vid temperatur över 60 °C rekommenderas pulvertvättmedel.

▲ = Rekommenderas

-- = Rekommenderas ej

18.4 Tvättmedelstyp och mängd.

- Använd endast tvättmedel och andra tillsatser som är särskilt avsedda för tvättmaskiner. Först, se följande allmänna regler:

- pulvertvättmedel (även tabletter och tvättmedel för engångsbruk) för alla typer av material, utom ömtåliga material. Pulvertvättmedel med blekmedel är att föredra för vittvätt,
- Flytande tvättmedel, helst för tvättprogram med låga temperaturer (max. 60 °C) för alla typer av material, eller specialtvättmedel för endast ylle.

- Blanda inte olika sorters tvättmedel.
- Använd mindre tvättmedel om:
 - du tvättar en liten mängd,
 - tvätten är lätt smutsad,
 - det bildas mycket skum under tvättningen.
- När du använder tvättmedelstabletter eller -kapslar ska du alltid placera dem i trumman, inte i tvättmedelsfacket, och följa tillverkarens rekommendationer.

Otillräckligt med tvättmedel kan ge:

- otillfredsställande tvättresultat,

- tvätten blir grå,
- kläderna blir oljiga,
- det bildas mögel inuti maskinen.

För mycket tvättmedel kan ge:

- lödder,
- minskad tvätteffekt,
- otillräcklig sköljning,
- större miljöpåverkan.

18.5 Periodiskt rengöringsschema

Tack vare periodisk rengöring kommer din tvättmaskin att hålla längre.

Efter varje program, håll luckan och tvättmedelsfacket något öppna för att få luftcirkulation och torka luftfuktigheten inuti produkten.

Om maskinen inte ska användas på länge: stäng vattenkranen och dra ur nätsladden.

Preliminärt regelbundet rengöringsschema:

Avkalkning	Två gånger per år
Underhållsvätt	En gång i månaden
Rengör lucktätningen	Varannan månad
Rengör trumman	Varannan månad

Ta bort ludd inuti trumman	Två gånger i månaden
Rengör tvättmedelsfacket	Varannan månad
Rengör tömningspumpens filter	Två gånger per år
Rengör tilllopps-slangen och ventilfiltret	Två gånger per år

Kontrollera trumman regelbundet för eventuella kalkavlagringar. Vi rekommenderar att du kör ett program med tom trumma och en avkalkningsprodukt då och då.

Ta bort alla främmande föremål



Se till att alla fickor är tömda och alla lösa delar har säkrats innan du kör ett program.

Ta bort alla främmande föremål (som metallklämmor, knappar, mynt osv.) som du kan hitta i luckans gummitätning, filtren och trumman. Vid behov, kontakta vårt auktoriserade servicecenter.

Lucktätning

Denna produkt är designad med ett **självrengörande tömningssystem**, där lätta luddfibrer som faller av kläderna töms ut med vattnet. Undersök tätningen regelbundet och rengör vid behov enligt beskrivningen i följande diagram. Mynt, knappar och andra små föremål kan tas bort när programmet är klart.

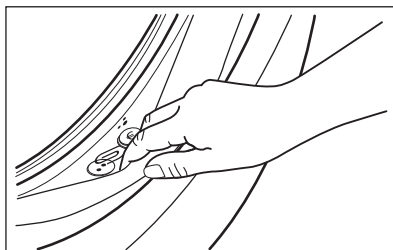

Rengör den vid behov med ett rengöringsmedel innehållande ammoniak utan att repa tätningssytan.

Avlägsna ludd och föremål från filterinsatsen om det behövs.

19. MILJÖSKYDD

Återvinn material med symbolen . Återvinn förpackningen i rätt återvinningsbehållare. Bidra till att skydda vår miljö och vår hälsa genom att återvinna avfall från elektriska och elektroniska apparater. Släng inte produkter

som är märkta med symbolen med hushållsavfallet. Lämna in produkten på närmaste återvinningsstation eller kontakta kommunen.

www.aeg.com/shop



157071163-A-162026



AEG