



DA Brugervejledning | **Kaffemaskine**

NKC8N7T

NKC8N7B

TC8NK7T

TC8NK7B

CK7100T

CK7100B

PSC8000T

PSC8000B



Velkommen til AEG! Tak, fordi du valgte et af vores produkter.



For brugertips, information om fejlfinding, support og reparationer, besøg:
aeg.com/support

Kan ændres uden varsel.

INDHOLD

1. SIKKERHEDSOPLYSNINGER	2
2. SIKKERHEDSINSTRUKTIONER.....	4
3. BESKRIVELSE AF MASKINEN	6
4. BETJENINGSPANEL	7
5. FØR MASKINEN TAGES I BRUG FØRSTE GANG	8
6. DAGLIG BRUG	8
7. VEDLIGEHOOLD OG RENGØRING	11
8. AFKALKNING	12
9. INDSTILLING AF VANDHÅRDHED	12
10. UDSKIFT VANDFILTER	12
11. TEKNISKE DATA.....	13
12. MILJØHENSYN.....	13
13. ENERGIEFFEKTIVITET	13
14. MEDDELELSER, DER VISES PÅ DISPLAYET	13
15. FEJLFINDING	15

1. ⚠ SIKKERHEDSOPLYSNINGER

Læs omhyggeligt den vedlagte vejledning før installation og brug af maskinen. Fabrikanten er ikke ansvarlig, hvis forkert installation og brug forårsager skader. Opbevar altid vejledningen sammen med maskinen til fremtidig reference.

1.1 Sikkerhed for børn og sårbare personer

- Maskinen er ikke beregnet til brug af personer med nedsatte fysiske, sensoriske eller mentale evner, eller med utilstrækkelig erfaring og viden, medmindre de er under opsyn eller er blevet instrueret i sikker brug af apparatet af en person, der er ansvarlig for deres sikkerhed.
- Børn bør være under opsyn for at sikre, at de ikke leger med maskinen.
- Kun for europæiske markeder:
- Denne maskine kan bruges af børn på 8 år og derover, forudsat at de er under opsyn eller er blevet instrueret i sikker brug

2 DANSK

af maskinen og er klar over de farer, der er forbundet med den. Rengøring og brugervedligeholdelse må ikke foretages af børn med mindre de er under opsyn. Hold maskinen og netledningen utilgængelig for børn under 8 år.

- Børn må ikke lege med maskinen.

1.2 Generel Sikkerhed

- Tilsigtet brug: Denne maskine er designet og udviklet til at tilberede mælke-, kaffe- og varmtvandsbaserede drikke. Enhver anden anvendelse betragtes som ukorrekt og dermed farlig. Producenten er ikke ansvarlig for skader, som følge af ukorrekt brug af maskinen.
- Varmelegemet overflade er varm efter brug og maskinens yderside kan tilbageholde varmen i nogle minutter afhængig af brug.
- Rengør alle dele grundigt, og vær især omhyggelig med dele, der kommer i berøring med kaffe og mælk.
- Rengøring og vedligeholdelse er ikke tilladt for børn, med mindre de er mindst 8 år og under overvågning.
- Dyp aldrig maskinen i vand, når den rengøres.
- ADVARSEL: For at undgå beskadigelse af maskinen, må du ikke anvende alkaliske rengøringsprodukter. Anvend en blød klud og et mildt rengøringsmiddel.
- Denne maskine er kun til husholdningsbrug. Den er ikke beregnet til brug i: køkkenrum for butiks- og kontorpersonale eller andre arbejdsområder, bondegårde med værelsesudlejning, hoteller, moteller og andre indkvarteringssteder, værelsesudlejninger.
- Hvis stikket eller ledningen bliver beskadiget, må de kun udskiftes af et Teknisk Servicecenter, for at forebygge enhver risiko.
- Maskiner med aftagelig ledning: undgå vand på strømledningen eller på stikket på bagsiden af maskinen.
- ADVARSEL: Modeller med glasoverflader: Brug ikke maskinen, hvis der er revner i overfladen.

- Kun for europæiske markeder:
- Maskinerne må kun anvendes af personer med nedsatte fysiske, sensoriske eller mentale egenskaber eller personer med manglende erfaring eller kendskab, hvis de overvåges eller har fået anvisninger i sikker anvendelse af maskinen, og har forstået de mulige risici.
- Frakobl altid maskinen, når den ikke er i brug eller før rengøring.



Overflader mærket med dette symbol bliver varme under brug (symbolet findes kun på visse modeller).

2. SIKKERHEDSINSTRUKTIONER

2.1 Installation



ADVARSEL!

Denne maskine må kun monteres af kvalificeret personale.

Læs omhyggeligt disse anvisninger inden maskinen tages i brug.

- Opbevar brugsanvisningen omhyggeligt.
- Manglende overholdelse af anvisningerne kan medføre kvæstelser og beskadigelser på maskinen.
- Berør ikke maskinen med våde hænder.
- Berør ikke stikket med våde hænder.
- Det skal sikres, at det er nemt at få adgang til den anvendte stikdåse, da det gør det muligt at trække stikket ud hvis nødvendigt.
- Hvis stikket skal trækkes ud, skal det gøres ved at hive i selve stikket.
- Undgå at trække i ledningen, da det vil kunne beskadige den.
- For at frakoble maskinen fuldstændigt, trykkes hovedafbryderen (A1), placeret på siden af maskinen, i position 0.
- Forsøg ikke selv at reparere maskinen, hvis der skulle opstå fejl.
- Sluk maskinen på hovedafbryderen (A1), tag stikket ud og henvend dig til den tekniske assistance.
- Opbevar al emballage (plastikposer) væk fra børn.
- Montér maskinen i henhold til instruktionerne

i vejledningen for at sikre, at der ikke spildes, når den fjernes fra rammen.

- Maskinen er udstyret med en køleventilator. Denne træder i funktion, når der udledes kaffe, damp eller varmt vand. Ventilatoren slukker automatisk efter nogle minutter.

Egnede kabeltyper til installation eller udskiftning:

H05 VV-F, H05 V2V2-F (T90)

Se den samlede effekt, der er angivet på typeskiltet, for at finde kabelstørrelsen. En anden tabel kan også konsulteres:

Samlet effekt (W)	Kabelstørrelse (mm ²)
maksimum 2300	3 x 1

2.2 Elektrisk tilslutning



ADVARSEL!

Risiko for brand og elektrisk stød.

- Kontrollér, at forsyningsspændingen svarer til den værdi, der er angivet på typeskiltet på siden af maskinen. Tilslut kun maskinen til en korrekt installeret og jordet stikkontakt med en strømstyrke på mindst 10A. Hvis stikket og stikkontakten ikke passer sammen, skal stikket udskiftes med et af

passende type af en fagmand.

For at overholde sikkerhedsdirektiverne på området skal der under installeringen anvendes en omnipolær afbryder med en minimumsafstand mellem kontakterne på 3 mm. Der må ikke anvendes stikdåser eller forlængerledninger.

- Strømforsyningen skal omfatte sikkerhedsafbrydere i overensstemmelse med de gældende installationsforskrifter i installationslandet.

2.3 Brug af maskinen



ADVARSEL!

Risiko for personskade, forbrændinger, elektrisk stød eller eksplosion.

- Under brug producerer maskinen varmt vand og damp.
Undgå at komme i kontakt med vandsprøjt eller varm damp. Brug knopperne eller håndtagene.

- Tag ikke fat i kaffemaskinen, når den er ude af sin ramme.

Anbring ikke beholdere med brændbare eller ætsende væsker eller materialer på maskinen, hverken når den er trukket ud eller sat ind. Anvend tilbehørsholderen til opbevaring af udstyret til kaffetilberedningen (for eksempel måleskeen).

Anbring ikke store genstande på maskinen, der kan blokere for maskinens bevægelighed, eller ustabile genstande.

Lad ikke børn og dyr stoppe ved eller opholde sig i nærheden af maskinen, når den er fjernet fra rammen.

Brug ikke maskinen, når den er ude af rammen.

Efterlad ikke maskinen ude af rammen, medmindre det er strengt nødvendigt.

- Brug ikke maskinen, hvis den er blevet fjernet fra rammen. Kontrollér, at maskinen er slukket, før du fjerner den.

Den eneste undtagelse er justeringen af kaffekværnen, der skal udføres, når maskinen er trukket ud (se "Justering af kaffekværnen").

- Brug kun tilbehør og reservedele, som er originale eller anbefalet af fabrikanten.
- Denne maskine er designet og udviklet til at tilberede kaffe og varme drikke.

Al anden anvendelse anses for ukorrekt.

Maskinen er ikke egnet til kommerciel brug.

Fabrikanten er ikke ansvarlig for skader, som

følge af ukorrekt brug af maskinen.

Denne maskine kan installeres på en indbygget ovn, hvis sidstnævnte er udstyret med køleventilator på bagsiden (maksimal effekt for mikrobølgeovn: 3 kW).

- Fabrikanten tager ikke ansvar for skader som følge af manglende overholdelse af disse brugsanvisninger.

2.4 Vedligehold og rengøring



ADVARSEL!

Risiko for personskade, brand eller beskadigelse af maskinen.

- Sluk altid maskinen før vedligehold.
- Rengør maskinen med en blød, fugtig klud. Brug ikke slibende produkter, skuresvampe, opløsningsmidler eller metalgenstande.
- Maskinen må ikke nedsænkes i vand (EN/IEC 60335-2-15).

2.5 Hjælp

- Kontakt det autoriserede servicecenter for at få repareret maskinen.
- Brug kun originale reservedele.

2.6 Bortskaffelse



ADVARSEL!

Risiko for personskade eller kvælning.

- Frakobl maskinen fra lysnettet.
- Fjern netværkskablet i nærheden af maskinen, og bortskaf det korrekt.

3. BESKRIVELSE AF MASKINEN

3.1 Generel oversigt

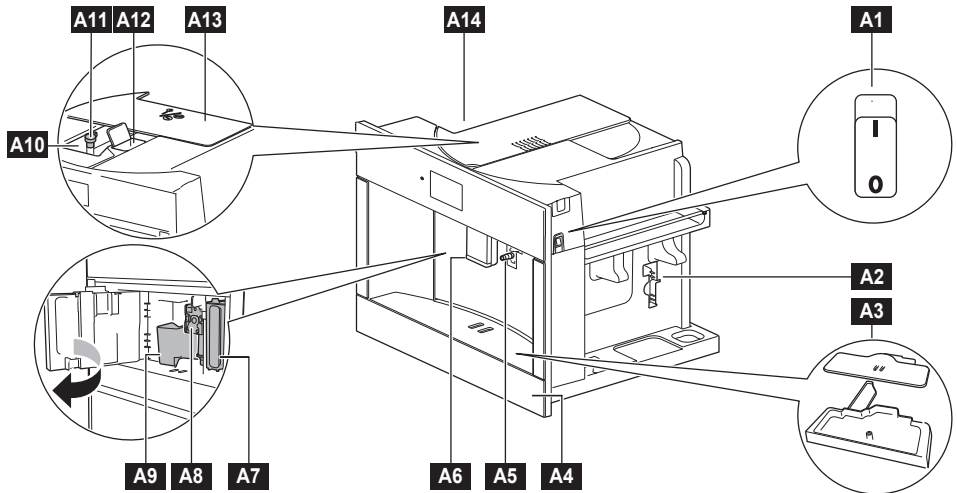

- A1** Hovedafbryder
- A2** Rum til tilbehør (venstre/højre)
- A3** Drypbakke
- A4** Dæksel til drypbakke
- A5** Varmtvands/dampstuds
- A6** Kaffestuds (justerbar højde)
- A7** Aftagelig vandtank
- A8** Bryggeenhed

- A9** Kaffegrumsbeholder
- A10** Kaffebønnebeholder
- A11** Justering af malingsgrad
- A12** Tragt til kaffepulver
- A13** Drejelåg
- A14** Kopvarmer (venstre)

Gennemsnitlig temperatur 35°C med aktiveret kopvarmerfunktion og automatisk slukning indstillet til mindst 2 timer

3.2 Tilbehør

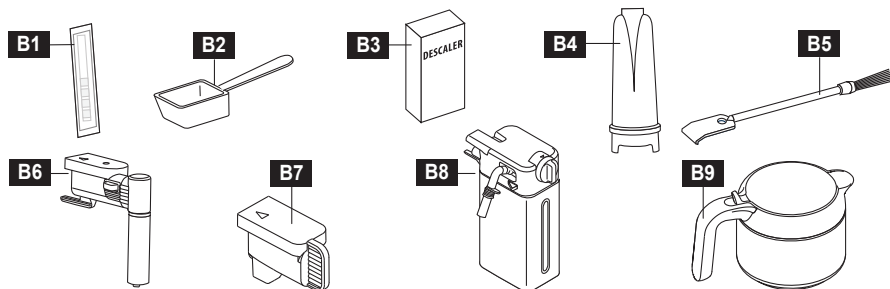

- B1** Teststrimmel t/vandhårhedsgrad
- B2** Kaffepulverske
- B3** Afkalkning *
- B4** Vandfilter *
- B5** Rengøringsbørste

- B6** Varmtvands-/dampstuds
- B7** Dæksel til studs
- B8** Mælkebeholder
- B9** Kaffekande *

(*) Kun tilgængelig for visse modeller

4. BETJENINGSPANEL

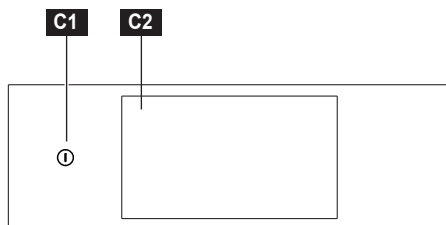

Taster	Funktion	Beskrivelse
C1 ①	ON/STAND-BY	Til at aktivere og deaktivere maskinen. Hold denne tast nede (3 sek.) for at slukke for varmeelementerne.
C2	DISPLAY	Viser de aktuelle indstillinger for kaffemaskinen. Tryk for at tænde displayet i tilstanden "Klar til brug".

 Tryk	 Flyt	 Hold nede
Tryk på overfladen med fingerspid-sen.	Skub fingerspid-sen på overfladen	Tryk på overfladen i 3 sekunder

5. FØRAPPARATET TAGES I BRUG FØRSTE GANG

ADVARSEL!

Se kapitlerne om sikkerhed.

1. Rengør maskinen, før den tages i brug første gang

 Se kapitlet "Vedligehold og rengøring".

2. Tilslut maskinen

Tilslut maskinen til lysnettet, og tænd for hovedafbryderen. **A1**

3. Indstilling og skylning

Følg instruktionerne på displayet.

6. DAGLIG BRUG

ADVARSEL!

Se kapitlerne om sikkerhed.

VIGTIG BEMÆRKNING OM STRØMFØRBRUG

For at opfylde kravene til strømførbrug er maskinen fabriksindstillet til at forblive i tilstanden Klar til brug i 30 minutter.

I denne periode er varmeelementerne tændt, og maskinen er klar til brug.

I indstillingerne er det muligt at indstille en kortere eller længere tid for "Hold varm" (Klar til brug)-funktionen.

Når maskinen er tændt og ikke er i Klar til brug-tilstand, kører den en automatisk forvarmings- og skyllecycklus, som ikke kan afbrydes. Maskinen er først klar til brug, når denne cyklus er afsluttet.

Indstillingerne for hver drik kan tilpasses og gemmes i favoritter.

6.1 Indstilling af den ønskede drik

Taster	Drikke
	Varmt vand Varmt vand til din yndlingste og -infusioner
	Ristretto Et lille espressoshot lavet af ca. det halve af vandet til en std. espresso. Perfekt til dem, der ønsker en kraftigere espressomag
	Espresso Det klassiske italienske kaffeshot. Fyldig smag, koncentreret, serveret i små kopper

Taster	Drikke
	Espresso Lungo Et større Espressoshot. Stadig fyldig smag og serveret i små kopper
	Café Crème Et espressoshot, der er mere end dobbelt så stort som et standardshot. Lavet med en større mængde malet kaffe og en dyb præ-infusion for ekstra aroma
	Long Coffee En kaffe, der kombinerer filterkaffens smag og creme. Den laves med længere bryggetid end en standard espresso. Skarpere smag end en Americano
	Americano En Americano kombinerer smagen fra et espressoshot med ekstra vand for samme kraft som filterkaffe. Perfekt til dem, der ønsker et helt krus kaffe
	Espresso Macchiato En kraftigt aromatiseret drik med et enkelt shot espresso, let afrundet med et lille skvæt dampet mælk
	Macchiato En stor kop kaffe lavet med forlænget bryggetid. Filterkaffens kraft men med en skarpere smag end en Americano, let afrundet med et skvæt dampet mælk
	Cappuccino En mellemstor kop kaffe lavet med et enkelt shot espresso, varm mælk og et lag fyldigt, tæt skum på toppen
	Cappuccino Plus Større end en standard cappuccino, med et dobbelt+ shot espresso, varm mælk og et lag fyldigt, tæt skum på toppen
	Latte Macchiato Et enkelt espressoshot blandet med dampet mælk for at skabe en mellemstor kop kaffe med et mellemstort lag skum på toppen

Taster	Drikke
	Flat White Et dobbelt Ristrettohot, der giver kraftig smag, kombineret med dampet mælk og fløjsblød skum på toppen
	Caffe Latte Et enkelt espressoshot blandet med varm mælk for en blød, mild drik. Afsluttes med et lille strejf af skum
	Varm mælk Varm mælk med din ønskede mængde skum
	Damp Med dampprogrammet kan du dampe mælk til en perfekt konsistens til flere kopper kaffe på samme tid. Brug køleskabskold mælk for delele en tættere skum. Rengør altid studsden efter brug
	Kande Kandeprogrammet er ideelt til servering for flere gæster på samme tid. Det kan lave op til seks kopper af din yndlingskaffe

6.2 Tilberedning af kaffe

⚠ ADVARSEL!

Brug ikke grønne, karamelliserede eller kandiserede kaffebønner, da de kan klæbe til kaffemøllen og gøre den ubrugelig.

1. Sæt en kop (eller to kopper) under kaffestudsene **A6**.
2. Sænk kaffestudsden ned i koppen. Det giver en mere cremet kaffe;
3. Vælg den ønskede kaffe: Ristretto, Espresso, Espresso Lungo, Café Crème, Long Coffee, Americano.



4. For visse drikke er det muligt at tilpasse aromaen, mængden af kaffe og antallet af kopper.



5. Tryk på "START" for at begynde at skænke drikkerne.

Tryk på -ikonet for oplysninger om den valgte drik

 Drikkerne kan bestilles efter personlige præferencer: tryk på ikonet for den drik, du ønsker at flytte, og hold det nede i tre sekunder. Så snart ikonet løftes, skal du trække og slippe det i den ønskede position. For at gendanne rækkefølgen af drikkevarer skal du vælge "Indstillinger", "Service" og derefter "Nulstil rækkefølge".

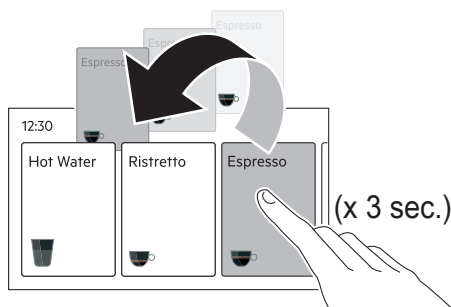

6.3 Justering af kaffekværnen

⚠ ADVARSEL

Vælg en kaffebaseret drik med en extra stærk aroma, og drej på kværnens justeringsknop under malingen (kværnelyd).

Drejknappens position

Anbefales til...



Drej med uret (højt tal/grov maling) for en mindre tæt creme.
Drej langsomt med 1 klik ad gangen under malingen (kværnelyd).



Drej mod uret (laveste tal/fineste maling) for en mere tæt creme.
Drej langsomt med 1 klik ad gangen under malingen (kværnelyd).

Hvis meddelelsen "Malet for fint. Justér malingsgrad" vises på displayet, og kaffen ikke løber

ud, skal man dreje vælgeren 1 eller 2 klik i urets retning. Det kan være nødvendigt at tilberede mindst 2 drikke for at vurdere den netop foretagne justering.

6.4 Formalet kaffe

1. Tilsæt kun en skefuld formalet kaffe, når maskinen er tændt.

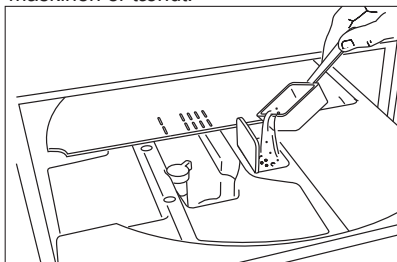

2. Vælg den ønskede drik (f.eks. Espresso).
3. Tryk på "Aroma", derefter "Formalet" og tryk på "OK".
4. Tryk på ikonet "START". Tilberedningen begynder.

Det er ikke alle drikke, der har indstillingen Formalet.

6.5 Automatisk tilberedning af mælke-baserede drikke

i For ideel skumning anbefales det at bruge letmælk ved en temperatur under 5°C.

1. Fjern varmtvands-; dampstudsens **B6** ;
2. Fyld mælkebeholderen **B8** med nok mælk uden at overskride MAX-niveauet, der er angivet på beholderen.
3. Sæt mælkekanden **B8** under dampstudsens **A5** indtil det akustiske signal lyder.
4. Sæt en kop under kaffestudserne.
5. Vælg den ønskede mælkebaserede drik: Espresso Macchiato, Macchiato, Cappuccino, Cappuccino Plus, Latte Macchiato, Flat White, Caffe Latte, Varm mælk.



6. Tryk på ikonet "START". Tilberedningen

begynder.

Drej indstillingsknappen på mælkekandens låg for at justere skumniveauet:

Drejeknappens position	Anbefales til...
Intet skum	Caffe Latte / Varm mælk
Min. skum	Latte Macchiato
Maks. skum	Cappuccino / Varm mælk (opskummet mælk)

6.6 Tilberedning af mælkebaserede drikke med dampstuds.

1. Sæt dampstudsens **B6** under i dampstudsens **A5** og vælg "Damp"-funktionen på displayet.
2. Tryk på "START" for at starte udledning.

6.7 Automatisk start

Tidspunktet for "Automatisk start" kan indstilles, så maskinen er klar til brug på et bestemt tidspunkt (f.eks. om morgenen) for at tilberede kaffen med det samme. I "Indstillinger", "Setup" og efterfølgende "Auto Start" er det muligt at indstille den foretrukne tid.

For at aktivere denne funktion, skal uret i forvejen være indstillet korrekt.

6.8 Klar (Hold varm)

Maskinen kan programmeres til at blive i Klar-tilstand fra 15 min til 3 timer. I "Indstillinger", "Setup" og efterfølgende "Hold varm" er det muligt at indstille det foretrukne tidsrum.

I dette tidsrum er maskinen altid klar til brug, og varmelementerne forbliver tændt.

Standardtidsindstillingen er 30 minutter.

7. VEDLIGEHOLD OG RENGØRING

⚠ ADVARSEL!

Se kapitlerne om sikkerhed.



Rengøring af kaffemaskinen

For at rengøre kaffemaskinen skal man vælge "Vedligehold", "Rengøringsvejledning" og til sidst "Rengør maskine". Følgende maskindele skal rengøres regelmæssigt delete: beholder til formalet kaffe, drypbakke, vandtank og kaffestudser. Brug en blød klud, varmt vand og et mildt rengøringsmiddel. Ingen af disse maskinkomponenter kan vaskes i opvaskemaskinen. Brug aldrig opløsningsmidler, rengøringsmidler med slibeeffekt eller alkohol til at rengøre kaffemaskinen. Kontroller regelmæssigt, at tragtten til formalet kaffe ikke er tilstoppet. Fjern om nødvendigt eventuelle kaffeaflejringer med den medfølgende børste.



Bryggeenheden

Bryggeenheden **A8** kan kun fjernes, når maskinen er slukket (og ikke i Klar-tilstand) ved at trykke på tasten "ON/Stand-by" **1** i 3 sekunder. Tryk de to farvede udløserknapper indad, og træk samtidig bryggeenheden udad. Brug ikke opvaskemiddel til at rengøre bryggeenheden. Det vil fjerne smøremidlet, som anvendes inde i stemplet. Læg bryggeenheden i blød i vand i ca. 5 minutter, og skyl den derefter. SÆT IKKE BRYGGEENHEDEN I OPVASKEMASKINEN.

Skylning

Hvis maskinen ikke har været i brug i mere end 3-4 dage, anbefales det kraftigt at tænde den og køre 2-3 skyllecycletter ved at trykke på "Vedligehold" og vælge "Skylning", før den tages i brug igen

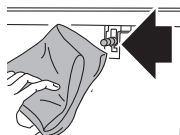

Varmtvands/dampmundstykke

Hver gang der tilberedes mælk, skal varmtvands-/dampstudsens **A5** rengøres med en ren klud for at fjerne eventuelle mælkerester fra tætningerne.

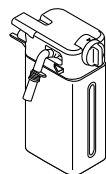

Mælkebeholder

For at rengøre mælkebeholderen **B8** skal man vælge "Vedligehold", "Rengøringsvejledning" og til sidst "Rengøring af mælkebeholder". Følg instruktionerne på displayet.

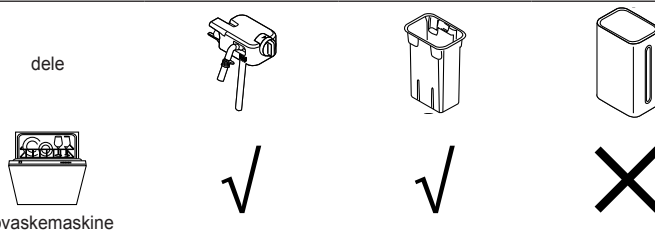

Sørg for at der ikke er nogen mælkerester i hullet og rillen under indstillingsknappen. Hvis nødvendigt kan du skrabe rillen med en tandstik.

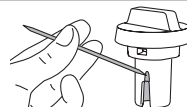

Drypbakke og kaffegrumsbeholder

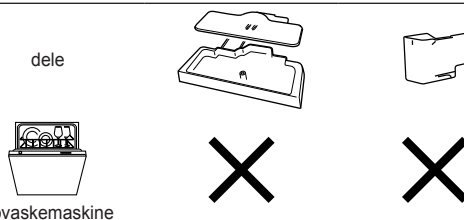

8. AFKALKNING

Maskinen er designet til at registrere, hvornår afkalkningsproceduren er påkrævet. For selv at køre afkalkningsproceduren, skal du gøre som følger:

1. Fjern vandfilteret **B4** fra vandtanken **A7** (hvis tidligere indsat)
2. Vælg "Vedligehold".
3. Vælg "Afkalkning", og følg instruktionerne på displayet.

Afkalkningscyklussen kan ikke annulleres, men kun afbrydes midlertidigt ved at trykke på "STOP".

Brug kun afkalkningsmiddel, der er godkendt af producenten.

WebShop <https://www.delonghi.com/en-gb/dlsc500-ecodecalc/p/DLSC500>

9. INDSTILLING AF VANDETS HÅRDHEDSGRAD

Maskinen er som standard indstillet til hårdhedsgrad 4. Maskinindstillingerne kan ændres i henhold til vandets faktiske hårdhed i forskellige regioner, så afkalkning udføres mindre hyppigt.

9.1 Måling af vandhårdhed

1. Fjern **B1** teststrimlen til vandhårdhedsgrad (vedlagt Quick Guide) fra emballagen.
2. Strimlen dypes helt ned i et glas vand i et sekund.

3. Tag strimlen op af vandet og ryst let. Efter cirka et minut dannes 1, 2, 3 eller 4 røde firkanter, afhængig af vandets hårdhed. Hvert firkant svarer til et niveau.

9.2 Måling af vandhårdhed

1. Vælg "Indstillinger", "Setup".
2. Vælg "VandHårdhed" og indstil det relevante niveau fra 1 til 4 (niveau 1 = blødt vand; Niveau 4 = meget hårdt vand).

Nu er maskinen omprogrammeret til den nye indstilling af vandets hårdhedsgrad.

10. VANDFILTER

Visse modeller har et vandfilter **B4**. Hvis det ikke er tilfældet med din model, anbefales det at købe et fra Kundeservice. Filteret har en levetid på ca. to måneder ved normal maskinbrug. Hvis kaffemaskinen står ubrugt med filteret monteret, holder det i højst 3 uger.

10.1 Montering af filter

1. Fjern filteret fra emballagen.
2. Vælg "Vedligehold".
3. Vælg "Vandfilter" og følg instruktionerne på displayet.
4. Vælg "Montér".

10.2 Fjern filteret

1. Vælg "Vedligehold".
2. Vælg "Vandfilter" og følg instruktionerne på displayet.
3. Vælg "Fjern" og følg instruktionerne på displayet.

10.3 Udskiftning af vandfilteret

1. Vælg "Vedligehold".
2. Vælg "Udskift" og følg instruktionerne på displayet.

Brug kun et vandfilter, der er godkendt af producenten:

WebShop AEG: www.aeg.com/shop.

Kod. **9029798726 M3BICF200**

11. TEKNISKE DATA

Spænding: 220-240 V~ 50-60 Hz maks 10A
Effektforbrug: 1350W
Tryk: 15 bar
Kapacitet vandtank: 2,5 liter
Størrelse: LxHxD: 594x454x412mm
Vægt: 20 kg



Denne maskine er i overensstemmelse med forordning EF 1935/2004 om materialer og genstande bestemt til kontakt med fødevarer.

12. MILJØHENSYN

Genbrug materialer med symbolet . Læg emballagen i relevante beholdere for at genbruge den. Hjælp med at beskytte miljøet og menneskers sundhed ved at genbruge affald fra elektriske og elektroniske produkter.

Bortskaf ikke produkter, der er mærket med symbolet  sammen med husholdningsaffaldet. Aflever produktet på din lokale genbrugsstation, eller kontakt din kommune.

13. ENERGIEFFEKTIVITET

13.1 Produktinformation om strømforbrug og den maksimale tid, der kræves for at nå den relevante lavenergibilstand

Strømforbrug, når produktet er slukket	0 W
Strømforbrug i standbytilstand med displayet tændt	0,8 W
Strømforbrug i standbytilstand med displayet slukket	0,5 W
Den tid, det tager for produktet automatisk at nå den relevante lavenergibilstand	20 min

14. MEDDELELSER, DER VISES PÅ DISPLAYET

Meddelelser, der vises på displayet	Mulig årsag	Afhjælpning
TØM PULVERBEHOLDEREN	Kaffegrumsbeholderen er fuld.	Tøm beholderen til kaffegrums, rengør og genmonter den. VIGTIGT: Beholderen er muligvis ikke fuld. Dette er en normal rengøringsmeddelelse, der forhindrer dannelse af mug efter et vist tidsrum.
INDSÆT PULVERBEHOLDER	Kaffegrumsbeholderen sidder ikke rigtigt.	Sæt kaffegrumsbeholderen rigtigt i efter rengøring.

Meddelelser, der vises på displayet	Mulig årsag	Afhjælpning
TILFØJ FORMALET KAFFE ELLER RENGØR KAFFETRAGT	Formalet kaffe-funktionen er valgt, men der er ikke hældt formålet kaffe i tragten.	Hæld formålet kaffe i tragten og gentag levering
	Tragten til formålet kaffe er tilstoppet.	Tøm tragten ved hjælp af en børste.
MALET FOR FINT. JUSTÉR MÅLINGSGRAD	Kaffen er malet for fint og kaffen løber for langsomt ud eller slet ikke.	Gentag kaffeleveringen og drej justeringsknappen et hak mod nummer "7" med urets retning, mens kaffekværnen er i gang. Hvis kaffen stadig løber for langsomt ud efter af have brygget mindst 2 kopper kaffe, skal du gentage proceduren ved at dreje kværnens justeringsknap et hak til, indtil kaffen løber rigtigt ud. Hvis problemet fortsætter, skal du kontrollere at vandtanken er sat rigtigt i.
	Hvis der er et vandfilter til stede, kan der have dannet sig en luftboble inden i kredsløbet, som hindrer udløbet.	Sæt varmtvands-/dampstudsens på maskinen og lad en smule vand løbe ud indtil udløbet bliver almindeligt. Kontrollér, at filteret er monteret korrekt (se Quick Guide)
FOR MEGET FORMALET KAFFE. REDUCER MÆNGDEN ELLER VÆLG EN MILDERE SMAG	Der er brugt for meget kaffe.	Vælg en mildere smag eller reducer mængden af formålet kaffe (maks. 1 måleske).
INDSÆT BRYGGEENHEDEN	Bryggeenheden er ikke placeret korrekt	Isæt bryggeenheden korrekt efter rengøring.
AFKALK DIN MASKINE	Indikerer, at det er nødvendigt at afkalke maskinen.	Følg instruktionerne og proceduren på displayet
AFKALK DIN MASKINE: DER ER ## DRIKKE TILBAGE.	Indikerer, at det er nødvendigt at afkalke maskinen.	Vælg "vedligehold" og derefter "Afkalkning" for at starte afkalkning. Følg instruktionerne og proceduren på displayet.
UDSKIFT VANDFILTER	Vandfilteret er slidt.	Følg instruktionerne på displayet for at udskifte eller fjerne filteret. Følg anvisningerne i afsnittet "Vandfilter".
DER OPSTOD EN FEJL. KONTAKT DET TEKNISKE SERVICECENTER FOR AT FÅ SUPPORT.	Maskinen er meget beskidt indvendigt.	Rengør maskinen grundigt indvendigt, som beskrevet i afsnittet "Rengøring". Hvis meddelelsen fortsat vises efter rengøring, bør du kontakte Kundeservice.
OPBEVAR MÆLKEBEHOLDEREN I KØLESKAB	Mælkekanden har siddet i maskinen i mere end 20 minutter	Fjern mælkekanden fra maskinen, og sæt den i køleskabet.
SÆT STUDSER I MÆLKE-BEHOLDEREN	Første anmodning om en mælkebarer drik	Følg instruktionerne på displayet

15. FEJLFINDING

Problem	Mulig årsag	Afhjælpning
Kaffen er ikke varm.	Der er indstillet en lav kaffetemperatur.	Øg kaffetemperaturen i indstillingerne.
	Kopperne er ikke blevet forvarmede.	Opvarm kopperne med varmt vand: Vælg "Vedligehold" og derefter "Skylning". Hæld vandet ud, og tør kopperne omhyggeligt.
	Maskinen er afkølet, fordi der er gået noget tid, siden den sidste kaffe blev tilberedt.	Varm kaffestudserne op ved at udføre en skylning: vælg "Vedligehold" og derefter "Skylning"
	Maskinen skal afkalkes	Fortsæt som beskrevet i afsnittet "Afkalkning". Kontrollér derefter vandhårdheden ("Måling af vandhårdhed"), og kontrollér, at maskinens indstilling passer til den lokale vandhårdhed ("Indstilling af vandhårdhed").
Kaffen er svag eller ikke tilstrækkelig cremet eller.	Kaffen er malet for groft.	Drej justeringsknappen et hak mod "1" mod urets retning, mens kaffekværnen er i gang. Fortsæt med et hak ad gangen til en tilfredsstillende brygning opnås. Effekten ses først efter at have brygget 2 kopper kaffe (se afsnittet "Justering af kaffekværnen").
	Kaffen er ikke frisk.	Kaffeposen har stået åben for længe, og kaffen har mistet sin aroma.
	Kaffen er uegnet.	Brug kaffe til espressomaskiner.
Kaffen løber for langsomt eller dråbevis ud.	Kaffen er malet for fint.	Drej justeringsknappen et hak mod "7" med urets retning, mens kaffekværnen er i gang. Fortsæt med et hak ad gangen til en tilfredsstillende brygning opnås. Effekten ses først efter at have brygget 2 kopper kaffe (se afsnittet "Justering af kaffekværnen").
Kaffen kommer ikke ud af det ene eller begge af udløbene.	Kaffestudserne er tilstoppede.	Rengør studserne med en tandstikker, og udfør skylning.
Maskinen starter ikke	Stikket sidder ikke i stikkontakten.	Sæt stikket i stikkontakten.
	Hovedafbryderen er ikke tændt.	Tryk på hovedafbryderen A1 .
Bryggeenheden kan ikke fjernes	Maskinen er ikke slukket korrekt	Sluk maskinen ved at trykke på "On/Stand-by"  -tasten i 3 sekunder.
Efter afkalkning kræver maskinen en tredje skylning	Under de to skylningscyklusser er vandbeholderen ikke blevet fyldt op til MAX-niveauet	Følg instruktionerne på maskinens display, men tøm først drypbakken for at forhindre, at vandet løber ud.
Mælken løber ikke ud af udløbsrøret	Låget til mælkekanden er snavset	Rengør låget til mælkekanden

Problem	Mulig årsag	Afhjælpning
Mælken indeholder store bobler og sprøjter ud af mælkerøret eller der er lidt skum	Mælken er ikke kold nok eller der bruges ikke letmælk eller skummetmælk.	Anvend køleskabskold (cirka 5 °C) skummetmælk eller letmælk. Hvis resultatet endnu ikke er som ønsket, kan du forsøge med et andet mærke mælk.
	Knappen til justering af skum er indstillet forkert.	Juster ved at følge vejledningen i afsnittet "Juster mængden af skum".
	Mælkebeholderens låg eller indstillingsknappen er snavset	Gør mælkebeholderens låg og indstillingsknappen rent som beskrevet i afsnittet "Rengøring af mælkebeholder".
	Varmtvands- og dampstudsens er snavset	Rengør studsens som beskrevet i afsnittet "Rengøring af varmtvands-/dampstudsens".
Maskinen udsender lyde og små pust af damp, når den ikke er i brug	Maskinen er klar til brug, eller for nylig er blevet slukket, og der drypper kondensvand ned i den varme fordamper	Dette er en del af den normale funktion. Tøm drypbakken for at begrænse fænomenet.

aeg.com

DEMOTILSTANDSKODE: 2.4.6.8

Vælg "Indstillinger", "Service" og "Demotilstand" for at afslutte demotilstand.

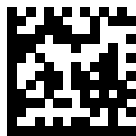

57132C8615_02_1024

